

1 | Información general

El módulo de comunicaciones Ethernet B426/B426-M dispone de un dispositivo de bus SDI, SDI2 con alimentación de cuatro hilos o dispositivo de bus de opciones que proporciona una comunicación bidireccional con paneles de control compatibles a través de las redes Ethernet IPv4 o IPv6.

El interruptor integrado en el B426/B426-M determina la dirección del bus del dispositivo. La configuración del B426/B426-M se realiza mediante las páginas web de configuración del B426/B426-M. En los paneles de control SDI2, la configuración también se puede realizar en el teclado o mediante el software de programación remota (RPS).

AVISO

Para B426-M solamente: escanee el código QR con su smartphone para acceder a la aplicación de panel de control de las series AMAX y/o Solution 2000/3000.



Figura 1.1: módulo de comunicaciones Ethernet Conettix

Leyenda – Descripción
1 – Puerto RJ-45 de Ethernet
2 – LED DE ENLACE amarillo
3 – LED verde 100 MB
4 – Conmutador de direcciones
5 – LED de latido
6 – LED de comunicación de bus de datos (TX y RX)
7 – Regletero de terminales (al panel de control)
8 – Conectores de cableado de interconexión (al panel de control u otros módulos compatibles)
9 – Conector del interruptor de bucle antisabotaje

2 | Ajustes de la dirección del bus

El interruptor de direcciones determina la dirección del bus para el módulo de comunicaciones Ethernet Conettix B426/B426-M. El panel de control utiliza la dirección para las comunicaciones. Utilice un destornillador plano para ajustar el interruptor de direcciones.

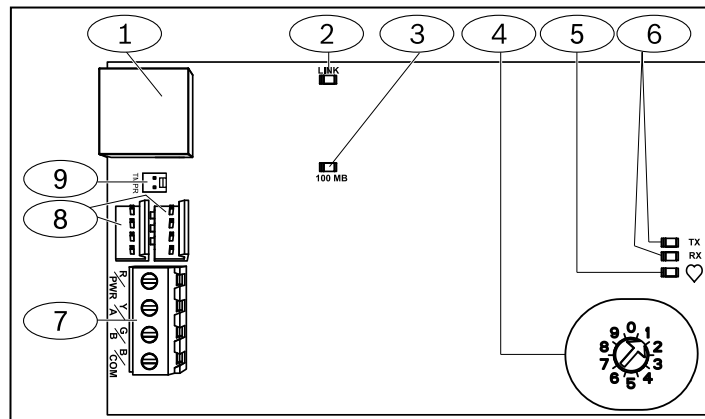

AVISO

El módulo lee el ajuste del interruptor de direcciones solo durante el encendido. Si modifica el interruptor tras el encendido del módulo, debe reiniciar el módulo para que se active el nuevo ajuste.

El interruptor de direcciones B426/B426-M proporciona valores de uno para la dirección del módulo. La Figura 2.1 muestra los ajustes del interruptor de direcciones para la dirección 1. Consulte la Tabla 2.1 para los ajustes específicos del panel.



Figura 2.1: interruptor de direcciones

Paneles de control	Posición del interruptor	Dirección del panel de control	Tipo de bus	Función
B9512G/ B8512G, B6512/B5512/ B4512/B3512, GV4, Solution 2000/3000	1	1	SDI2	Automatización, Programación remota o informe de transmisión
B9512G/ B8512G, GV4, Solution 2000/3000	2	2		
GV4, GV3, GV2, D9412G/ D7412G/ D7212G versión 6.3+	3	80	SDI	Automatización
GV4, GV3	4	88		Programación remota o informe de transmisión
GV4, GV3	5	92		
FPD-7024 v1.06+, DS7240V2, DS7220V2, Easy Series, V3+, CMS Series, AMAX Series	6	134	Option	
DS7400Xi	7	13		Informe de transmisión
DS7400Xi	8	14		
FPD-7024, CMS Series, AMAX Series	9	250		Programación remota o informe de transmisión

Tabla 2.1: ajustes del interruptor de direcciones del B426/B426-M

3 | Instalación

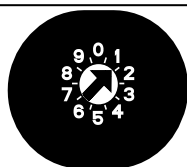
Tras configurar el interruptor de direcciones con la dirección correcta, instale el módulo en la carcasa y, a continuación, conecte el módulo al panel de control y a otros dispositivos.



Precaución!

Desconecte completamente la alimentación (CA y batería) antes de realizar cualquier conexión. Si no lo hace puede haber tanto daños materiales como personales.

3.1 | Montaje del módulo en la carcasa

Monte el B426/B426-M en el patrón de tres orificios de la carcasa mediante los tornillos de montaje y el soporte de montaje suministrados. Consulte la Figura 3.1.



Figura 3.1: montaje del módulo en la carcasa

Leyenda – Descripción
1 – B426/B426-M con soporte de montaje instalado
2 – Carcasa
3 – Tornillos de montaje (3)

3.2 | Montaje y conexión del interruptor de bucle antisabotaje (opcional)

Para ver todas las instrucciones, consulte la *Guía de instalación y funcionamiento del módulo de comunicaciones Ethernet Conettix (B426)* (P/N: F01U266226) y el *Manual de instalación de interruptor de bucle antisabotaje de pared y de tapa EZTS* (P/N: F01U003734).

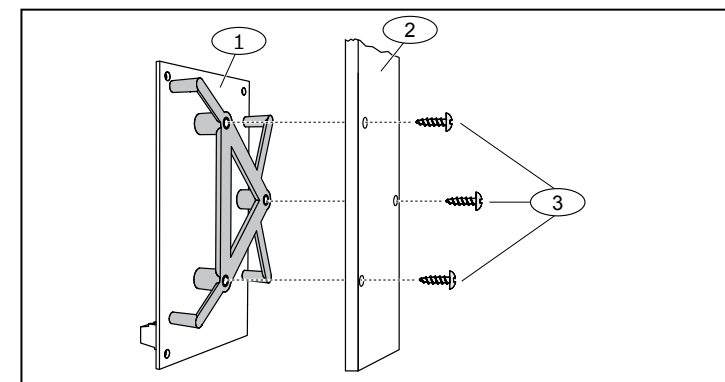
3.3 | Conexión a un panel de control SDI o SDI2

Al conectar un B426/B426-M a un panel de control SDI o SDI2, puede usar tanto un regletero de terminales del módulo etiquetado R, Y, G, B (PWR, A, B, COM) como los conectores de cableado de interconexión del módulo (cableado incluido). La Figura 1.1 indica la ubicación tanto del regletero de terminales como de los conectores de interconexión del módulo. Consulte la Figura 3.2.



AVISO

Use el cableado del regletero de terminales o el cable de interconexión para conectar el panel de control. No use ambos. Al conectar varios módulos, puede conectar los módulos en cadena mediante una combinación de regletero de terminales y cables de interconexión.

3.4 | Conexión a un panel de control del bus de opciones

Pase los cables desde el módulo hasta los terminales del bus de datos del panel de control compatible. Consulte la Figura 3.2.



Figura 3.2: conexión al panel de control (se muestra la serie GV4 y el panel de control FPD-7024)

Leyenda – Descripción
1 – Panel de control SDI2. Para paneles de control SDI, cable R, Y, G, B al bus SDI.
2 – Conectores de cableado de interconexión
3 – A la red Ethernet
4 – Cableado del regletero de terminales
5 – Cable de interconexión (P/N: F01U079745) (incluido)
6 – Panel de control del bus de opciones

4 | Configuración

Puede configurar el B426/B426-M mediante uno de los métodos que se describen en esta sección para su tipo de panel de control.

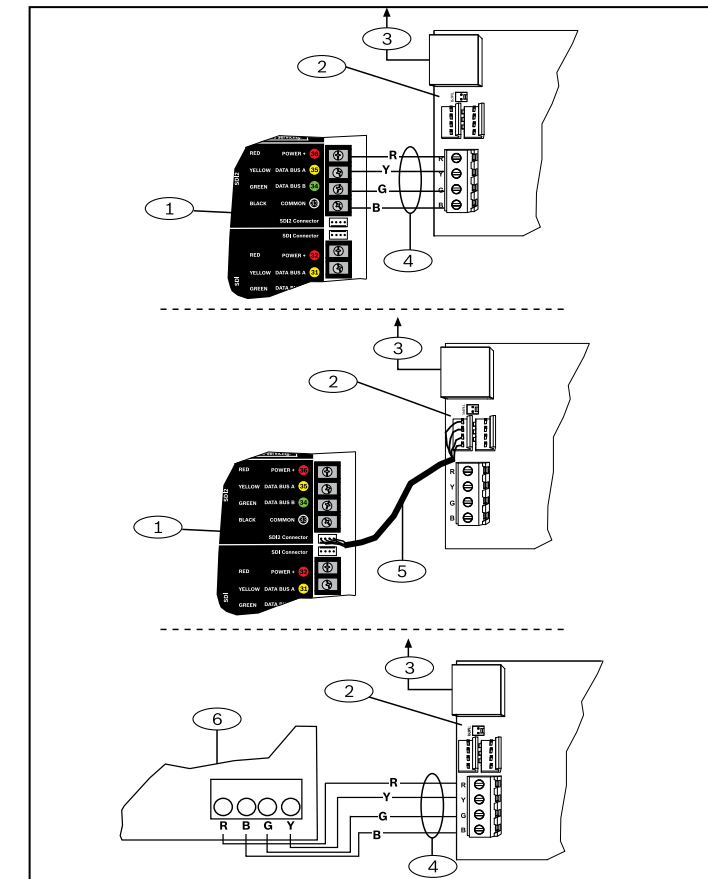
4.1 | PnP para paneles de control SDI2 o con option bus



AVISO

Los paneles de control con option bus solo son compatibles con AMAX 2100/3000/4000 versión de firmware v1.5 o superior.



AVISO

Por defecto, al conectar una unidad en campo B426/B426-M a un panel de control SDI2 existente, el panel anula los ajustes del módulo. Para mantener los ajustes del módulo personalizando al conectar un módulo a un panel de control SDI2 configurado, debe desactivar la programación del panel mediante la configuración basada en Web, antes de conectar al bus SDI2.

Al conectarlo con un panel de control con option bus o SDI2 no predeterminado, el panel de control configura automáticamente un módulo conectado.

1. Establezca la dirección correcta en el interruptor de direcciones para el panel de control (los paneles de control SDI2 usan la dirección 1 o 2; los paneles con option bus usan las direcciones 134 o 250).
2. Conecte el módulo al bus del panel de control y aplique la alimentación.
3. Programe los ajustes de comunicación del panel de control mediante RPS para el panel de control SDI2, A-Link para el panel de control option bus o el teclado.

4.2 | PnP para paneles de control SDI o del option bus

Si se realiza la instalación en las siguientes condiciones, el B426/B426-M no necesita ninguna configuración adicional:

- El DHCP está disponible en su red.
- El cifrado AES no es necesario.
- El administrador de red permite los ajustes del puerto B426/B426-M predeterminados (UDP en el puerto 7700).

4.3 | Configuración basada en Web

Para instalaciones que requieran una configuración no predeterminada, utilice las páginas de configuración basada en Web del B426/B426-M.

Para utilizar las páginas de configuración del B426/B426-M, se necesita el nombre de host o la dirección IP del módulo.

- El nombre de host predeterminado para el módulo es la letra B seguida de los seis últimos dígitos alfanuméricos de su dirección MAC (por ejemplo, B3F603F).
- Busque la dirección IP en la tabla del servidor DHCP (módulos conectados).
- Para utilizar Auto IP, conéctese directamente desde su PC al B426/B426-M. En 60 segundos, el B426/B426-M adquiere temporalmente la dirección 169.254.1.1 para la configuración. (Consulte la Guía de instalación y funcionamiento del módulo de comunicaciones Ethernet Conettix para obtener más información sobre el uso de estos métodos).



AVISO

Antes de continuar, asegúrese de que el navegador Web no está configurado para usar un servidor proxy. Consulte la ayuda en línea del navegador para obtener instrucciones y desactivar el servicio de proxy.

Inicio de sesión para configuración basada en Web (páginas de configuración del B426):

1. Abra un explorador de Internet (Microsoft Internet Explorer o bien, Mozilla Firefox) y escriba la dirección IP del B426. Se abre la página de inicio de sesión del módulo B426.
2. Introduzca la contraseña y haga clic en Login. Se abre la página de inicio de Información del dispositivo:
 - Para B426 (FW v3.09+) y B426-M (FW v3.10+), utilice la contraseña única impresa en la etiqueta del producto.
 - Para versiones anteriores de B426/B426-M, utilice la contraseña predeterminada B42V2.
3. Vaya a la página de ajustes que desea y configure los parámetros.
4. Haga clic en **OK** y después en **Save & Execute** para guardar y aplicar todos los cambios en el dispositivo.

5 | Descripciones de los LED

El módulo B426/B426-M dispone de los siguientes LED integrados para ayudar a solucionar problemas (consulte la *Figura 1.1* para ver la ubicación de los LED).

Patrón de parpadeo	Función
Parpadea una vez por segundo 	Estado normal: indica un estado de funcionamiento normal.
3 parpadeos rápidos cada segundo 	Estado de error de comunicación: indica que hay un error de comunicación del bus.
Encendido constantemente	Estado de problema: indica que existe algún problema.
Apagado constantemente	Estado de problema de LED: el módulo no recibe alimentación o algún otro problema impide que el módulo pueda controlar el LED de latido.

Tabla 5.1: descripciones de LED de latido

Patrón de parpadeo	Función
Parpadeo RX (recepción)	Sucede cuando el bus del panel recibe un mensaje.
Parpadeo TX (transmisión)	Sucede cuando el bus del panel envía un mensaje.
Al funcionar en el SDI2, solo se indica el tráfico de Ethernet.	

Tabla 5.2: descripción de LED de bus de datos

Patrón de LED DE ENLACE (amarillo)	Patrón de LED de 100 Mb (verde)	Función
OFF	OFF	Sin enlace Ethernet
Encendido constantemente	OFF	Enlace 10 BASE-T
Parpadeo	OFF	Actividad de 10 BASE-T
Encendido constantemente	Encendido constantemente	Enlace 100 BASE-T
Parpadeo	Encendido constantemente	Actividad de 100 BASE-T

Tabla 5.3: enlace Ethernet y descripción LED de 100 MB

Estado	Latidos	Transmisión (TX)	Recepción (RX)
Cable de red desconectado	Encendido constantemente	Desactivado	Parpadea una vez por segundo
Obtención de una dirección IP	Encendido constantemente	Desactivado	2 parpadeos rápidos cada segundo
Tensión de bus baja	Encendido constantemente	Desactivado	3 parpadeos rápidos cada segundo
Tensión de bus baja	Encendido constantemente	Encendido constantemente	Encendido constantemente

Tabla 5.4: Fallos indicados mediante los LED

Los patrones de parpadeo no comienzan hasta que el sabotaje se abre (el cortocircuito se soluciona). Lo siguiente es un ejemplo: la versión 1.4.3 se mostraría como parpadeos de LED: [pausa de 3 segundos] * ___**** ___** [pausa de 3 segundos y después funcionamiento normal].

6 | Certificaciones

Región	CTN	Certificación
EE.UU.	B426	UL 365 – Police Station Connected Burglar Alarm Units and Systems
		UL 609 – Local Burglar Alarm Units and Systems
		UL 864 – Control Units and Accessories for Fire Alarm Systems (Including NFPA 72)
		UL 985 – Household Fire Warning System Units
		UL 1023 – Household Burglar Alarm System Units
		UL 1076 – Proprietary Burglar Alarm Units and Systems
		UL 1610 – Central Station Burglar Alarm Units
Canadá	B426	FCC Part 15 Class B, NIST FIPS-197 AES Certification (IP Communications)
		CAN/ULC S303 – Local Burglar Alarm Units and Systems
		CAN/ULC S304 – Signal Receiving Centre and Premise Alarm Control Units
		CAN/ULC S559 – Fire Signal Receiving Centres and Systems
		ULC-ORD C1023 – Household Burglar Alarm System Units
EU	B426/B426-M	ULC-ORD C1076 – Proprietary Burglar Alarm Units and Systems
		ICES-003 – Digital Apparatus
EU	B426/B426-M	EN 50130-4, EN 61000-6-3, EN 60950, EN 50131-10, EN 50136-2, EN 50130-5 Environmental Class II
Australia	B426/B426-M	C-Tick/RCM
Bélgica	B426/B426-M	INCERT B-509-0065

B426/B426-M

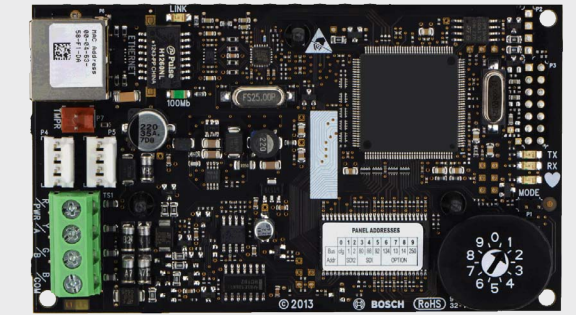

Módulo de comunicaciones Ethernet Conettix B426/B426-M



es Guía de inicio rápido

7 | Especificaciones

Dimensiones (AxAxP)	59,5 mm x 108 mm x 16 mm (2,19 pulg. x 4,25 pulg. x 0,629 pulg.)	
Tensión (funcionamiento)	12 VCC nominal	
Corriente (máxima)	100 mA máx	
Conectores	LAN/WAN: puerto modular RJ-45 (Ethernet)	
Cable Ethernet	Categoría 5 o par trenzado sin blindaje de categoría, 100 m (328 pies) como longitud máxima	
Interfaz	IEEE 802.3	
Tamaño del cable del bus de datos	De 1,02 mm a 0,65 mm (de 18 AWG a 22 AWG)	
Longitud del cable del bus de datos	Distancia máxima - Tamaño de cable: 150 m (500 pies) - 0,65 mm (22 AWG) 300 m (1.000 pies) - 1,02 mm (18 AWG)	
Explorador web	Microsoft Internet Explorer; Mozilla Firefox	
Compatibilidad	B426: AMAX 2000/2100/3000/4000 B9512G/B9512G-E, B6512, B8512G/B8512G-E, B5512/B5512E, B4512/ B4512E, B3512/B3512E D9412GV4/D7412GV4/D7212GV4 D9412GV3/D7412GV3/D7212GV3 D9412GV2/D7412GV2/7212GV2 versión 7.06 o superior DS7240 versión 2.10 o superior DS7220 versión 2.10 o superior Easy series V3+ DS7400Xi versión 4.10 o superior FPD-7024 versión 1.02 o superior Solution 2000/3000	B426-M: *AMAX 2000/2100/3000/4000 *Solution 2000/3000 * B426-M es compatible solo con paneles de control AMAX y Solution.

Copyright

La propiedad intelectual de este documento pertenece a Bosch Security Systems B.V. y está protegida por el copyright. Reservados todos los derechos.

Marcas comerciales

Todos los nombres de productos de software y hardware utilizados en este documento pueden ser marcas comerciales registradas y han de tratarse en consecuencia.

Fechas de fabricación de productos Bosch Security Systems B.V.

Utilice el número de serie ubicado en la etiqueta del producto y consulte el sitio web de Bosch Security Systems B.V. en <http://www.boschsecurity.com/datecodes/>.



Para acceder a las instrucciones completas de instalación, configuración y comprobación, consulte la *Guía de instalación y funcionamiento del módulo de comunicaciones Ethernet Conettix (B426)* suministrada en el CD-ROM incluido.

Bosch Security Systems B.V.

Torenallee 49
5617 BA Eindhoven
Netherlands
www.boschsecurity.com