

1 | Panoramica

Questa tastiera è compatibile SDI2 e dispone di quattro ingressi e quattro uscite.

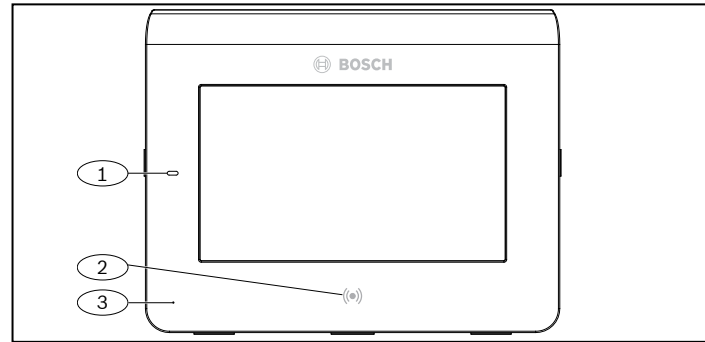

Riferimento - Descrizione

- | |
|---|
| 1 - LED indicatore di accensione |
| 2 - Lettore di prossimità integrato (per l'uso con chiavi RFID e schede di accesso) |
| 3 - Sensore di presenza |

2 | Installazione

2.1 | Rimozione della piastra di montaggio

1. Inserire un cacciavite a testa piatta sotto la clip di ritenuta per sbloccarla. Non ruotare verso l'alto.
2. Spostare la piastra verso la parte inferiore della tastiera. Vedere la figura seguente.

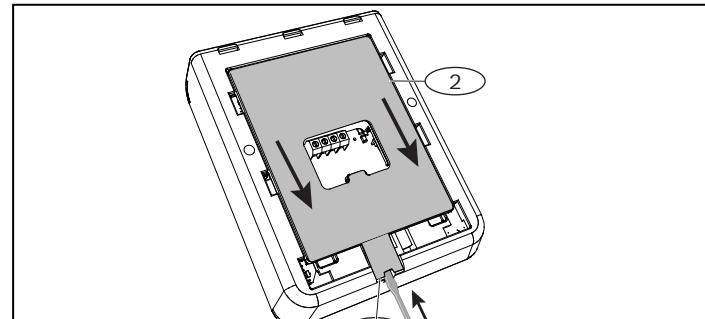

2.2 | Installazione della piastra di montaggio

1. Utilizzare la piastra di montaggio ad incasso (lato sinistro nella figura seguente) o la piastra di montaggio a superficie (lato destro nella figura seguente).
2. Utilizzare la piastra come modello per contrassegnare la parete per l'installazione.
3. Assicurarsi che sia in piano.
4. Far passare il cablaggio attraverso l'apertura.

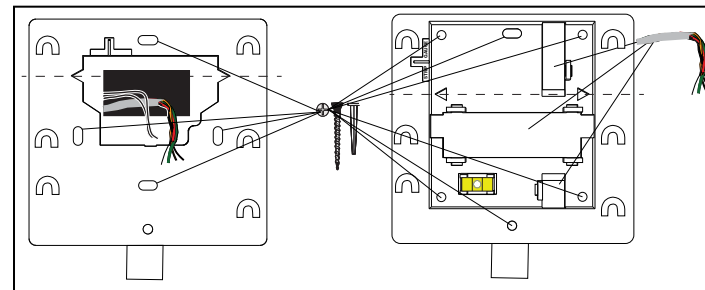

3 | Collegamento dei cavi alla tastiera

Collegare i cavi alla tastiera e a tutti gli ingressi e le uscite prima di installare la tastiera.



ATTENZIONE!

Rimuovere l'alimentazione (CA e batteria) prima di effettuare qualsiasi collegamento. In caso contrario potrebbero verificarsi lesioni personali e/o danni alle apparecchiature.



AVVISO!

Per evitare danni ai terminali, utilizzare una penna a sfera. Non utilizzare un cacciavite.

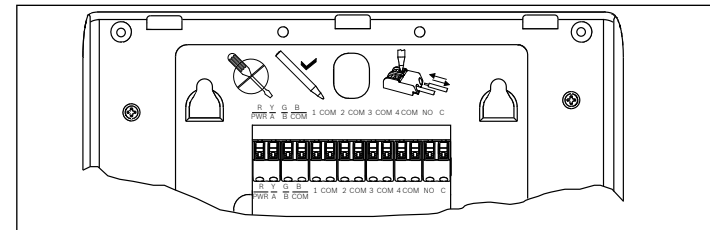

AVVISO!

Utilizzare il calibro sulla piastra per ridurre i cavi a 7 mm. Collegare un cavo per ogni morsetto.

1. Posizionare la tastiera su una superficie piana.
2. Utilizzare una penna a sfera per premere il pulsante sul dispositivo di rilascio del terminale.
3. Inserire il cavo nel terminale. Quando si rimuove la penna, il dispositivo di rilascio del terminale blocca il cavo.
4. Per rimuovere un cavo, premere il dispositivo di rilascio del terminale.
5. Estrarre delicatamente il cavo.

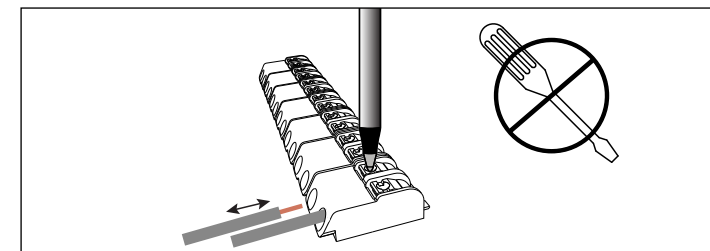

3.1 | Collegamento alla centrale di controllo

Utilizzare i terminali della centrale di controllo con contrassegnati con R, Y, G, B (PWR, A, B, COM). Collegarli ai terminali della tastiera contrassegnati con R, Y, G, B.

È possibile collegare le tastiere al bus dati SDI2 con cavi stesi in parallelo dalla centrale di controllo a ciascuna tastiera, cablaggio da tastiera a tastiera o una combinazione delle due modalità. Vedere le figure seguenti in questa sezione.

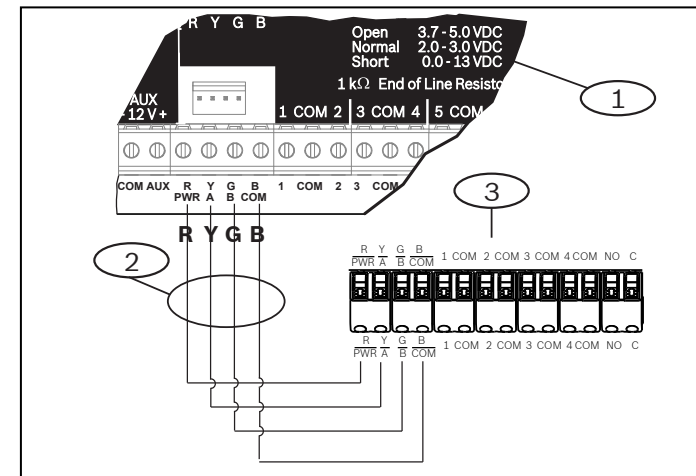

Riferimento - Descrizione

- 1 - Centrale di controllo
- 2 - Cablaggi morsettieria
- 3 - Morsettieria di cablaggio tastiera

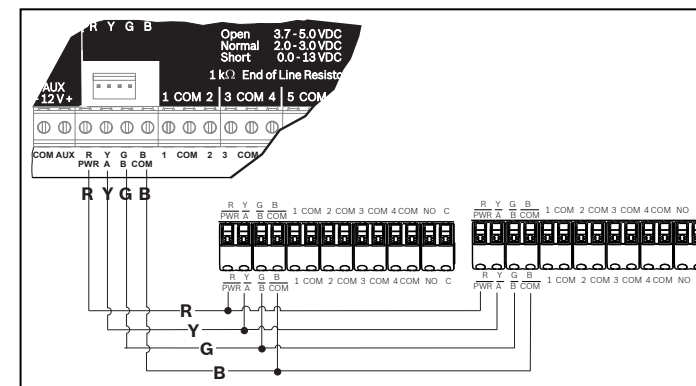

3.2 | Collegamento degli ingressi

La resistenza dei cavi su ciascun ingresso di sensore deve essere inferiore a 100 Ω con i dispositivi di rilevazione collegati. La morsettieria supporta cavi da 18 a 22 AWG (da 1,02 a 0,65 mm).

La tastiera identifica le condizioni di circuito aperto, cortocircuito, normale e guasto di messa a terra sui loop di sensori e trasmette le condizioni alla centrale di controllo. Ogni loop di sensori ha un numero di punto e trasmette separatamente alla centrale di controllo. Posare i cavi lontano dai cablaggi telefonici e CA.

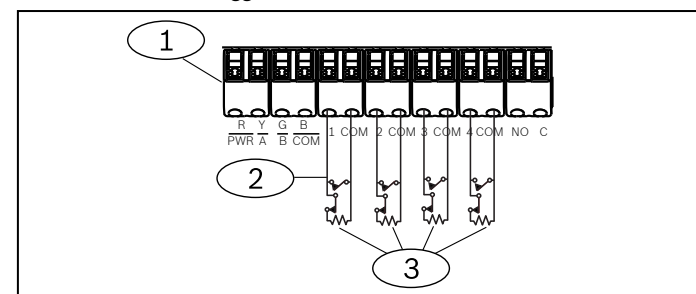

Riferimento - Descrizione

- 1 - Morsettieria tastiera
- 2 - Loop di sensori tastiera
- 3 - Resistenza di fine linea da 1 kΩ (ICP-1K22AWG-10)

3.3 | Collegamento dell'uscita

La tastiera presenta un'uscita NA (normalmente aperta). Comprende terminali NA e C (COMUNI). Se l'uscita è in uno stato attivo (eccitato), il terminale NA è in continuità con il terminale C.



AVVISO!

Non superare i valori nominali dei contatti relè di 1,0 A a 24 V CC, carico resistivo.

3.4 | Installazione della tastiera

1. Allineare le aperture del gancio di montaggio sui ganci.
2. Spingere la tastiera verso il basso.

4 | Impostazione dell'indirizzo

Ogni tastiera SDI2 deve avere un indirizzo univoco. Per gli indirizzi a cifra singola da 1 a 9, impostare l'interruttore delle decine su 0. La figura seguente mostra l'impostazione dell'indirizzamento per l'indirizzo 1.



AVVISO!

Utilizzare solo il dito o uno stilo per touch screen sulla tastiera.

1. Per visualizzare la schermata di avvio, erogare l'alimentazione alla tastiera o premere Data e ora per 5 secondi. È anche possibile premere in un punto qualsiasi della schermata Chiamare l'assistenza.
2. Tenere premuta l'icona del conto alla rovescia per 5 secondi per visualizzare la pagina di indirizzamento.
3. Utilizzare le frecce su e giù per modificare le cifre delle unità e delle decine.
4. Premere (Esci) per salvare l'impostazione e tornare alla schermata di accensione.

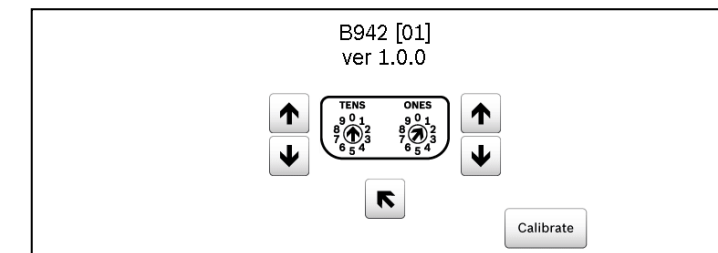

5 | Indicatori di stato

Indicatore di stato	Funzione
	Pronto per l'attivazione (inserimento)
	Attivato (inserito)
	Guasto di sistema
	Allarme gas
	Alimentazione CA presente

6 | Segnali acustici

La tastiera presenta un altoparlante integrato che emette diversi segnali acustici di avvertimento.

Tono	Descrizione
Allarme incendio	Emette un tono sirena acuto a impulsi.
Allarme gas	Emette un unico tono acuto.
Allarme utente	Il tono viene emesso per l'intervallo di tempo programmato.
Allarme intrusione	Emette un tono sirena acuto continuo.
Tempo di entrata	Emette un tono intermittente durante il tempo di entrata.
Tempo di uscita	Emette un tono intermittente durante il tempo di uscita.
Cicalino pulsante non valido	Emette un cicalino piatto.
Pressione tasti	Emette un tono attenuato.
Guasto	Emette un trillo bitonale finché non viene immesso un codice di accesso programmato.
Guasto punto di guardia	Emette un sibilo singolo.

7 | Supervisione

La centrale di controllo supervisiona tutti i dispositivi SDI2. I dispositivi che non rispondono verranno dichiarati mancanti.

8 | Lettore di prossimità

Il lettore di prossimità consente agli utenti di usare una tessera o un tag al posto del codice d'accesso per attivare o disattivare il sistema di sicurezza. Il lettore di prossimità supporta le credenziali EM4102 (125 kHz). Tra esse figurano, ad esempio, il tag Bosch ACA-ATR13-RFID e la tessera Bosch ACD-ATR11ISO-RFID.

9 | Configurazione delle funzioni dei tasti programmabili

Utilizzare RPS per impostare i parametri Risposta tasto A, B, C (Tastiere/Impostazioni tastiera globali) nel modo seguente:

- Tasto antincendio: impostare Risposta tasto A su Allarme incendio manuale.
- Tasto di soccorso: impostare Risposta tasto B su Allarme di soccorso manuale (con o senza campana di allarme).
- Tasto antipanico: impostare Risposta tasto C su Allarme antipanico manuale (visibile o invisibile).

10 | Numeri di indirizzi, punti e uscite

Per determinare i numeri di punto o dell'uscita per ciascun indirizzo della tastiera, moltiplicare il numero di indirizzo per 10 per il numero di base, quindi utilizzare i numeri da 1 a 4 nella posizione delle unità per i numeri di punto. Utilizzare 1 nella posizione delle unità per il numero dell'uscita.

Esempi

Per l'indirizzo tastiera **01** i numeri di punto per i dispositivi di ingresso vanno da 11 a 14:

Numero terminale	1	2	3	4
Numero di ingresso	11	12	13	14

Per i dispositivi di uscita collegati ai terminali NA e C, il numero dell'uscita è 11.

Per l'indirizzo tastiera **11** i numeri di punto per i dispositivi di ingresso vanno da 111 a 114:

Numero terminale	1	2	3	4
Numero punto	111	112	113	114

Per i dispositivi di uscita collegati ai terminali NA e C, il numero dell'uscita è 111.

11 | Aggiornamenti firmware

Per gli aggiornamenti del firmware è necessaria una scheda MicroSD (da 2 a 32 GB).

1. Visitare us.boschsecurity.com.
2. Scaricare il firmware dalla pagina del prodotto B942.
3. Salvare il firmware nella scheda MicroSD.
4. Assicurarsi che la tastiera sia alimentata.
5. Spostare la scheda MicroSD nello slot fino a farla scattare in posizione.
6. Attendere che venga visualizzato il messaggio *sulla programmazione flash*.
7. Se viene visualizzata la schermata di calibrazione, seguire le istruzioni visualizzate sullo schermo.
8. Rimuovere la scheda SD quando viene visualizzata la *conferma dell'aggiornamento firmware*. *Rimuovere la scheda SD per continuare*.
9. Spingere rapidamente la scheda.
10. Usare l'unghia sulla scanalatura superiore della scheda per estrarla.
11. La tastiera mostra la schermata di accensione con il numero di revisione aggiornato e passa poi alla schermata iniziale.

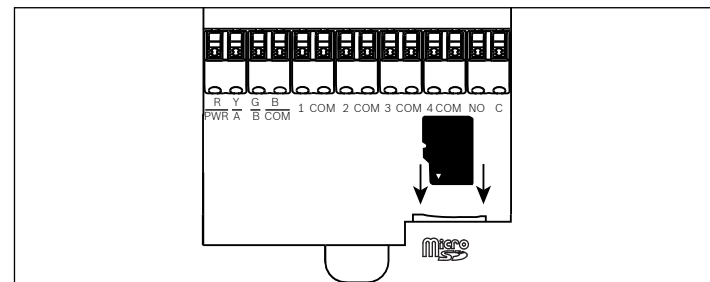

12 | Pulizia della tastiera

Utilizzare un panno morbido o una soluzione detergente non abrasiva. Spruzzare il detergente sul panno, non sulla tastiera.

13 | Certificazioni

Region	Certification
US	UL 365 - Police Station Connected Burglar Alarm Units and Systems
	UL 609 - Local Burglar Alarm Units and Systems
	UL 636 - Holdup Alarm Units and Systems
	UL 985 - Household Fire Warning System Units
	UL 1023 - Household Burglar-Alarm System Units

Area geografica	Certificazione
Stati Uniti	UL 1076 – Proprietary Burglar Alarm Units and Systems (Sistemi e unità di allarme intrusione proprietà)
	UL 1610 – Central Station Burglar Alarm Units (unità di allarme intrusione della stazione centrale)
	CSFM – California Office of The State Fire Marshal
	FCC Parte 15, Classe B
	ANSI/SIA CP-01-2010 – Standard per centrali di controllo – Funzionalità per riduzione di falso allarme
Canada	CAN/ULC S303 – Local Burglar Alarm Units and Systems (Sistemi e unità di allarme intrusione locali)
	CAN/ULC S304 – Signal Receiving Centre and Premise Alarm Control Units (Centro di ricezione segnali e Unità di controllo allarmi interna)
	CAN/ULC S545 – Residential Fire Warning System Control Units (Unità di controllo sistemi di avviso incendio residenziali)
	ULC-ORD C1023 – Household Burglar Alarm System Units (Sistemi di allarme intrusione domestici)
	ULC-ORD C1076 – Proprietary Burglar Alarm Units and Systems (Sistemi e unità di allarme intrusione proprietà)
	ICES-003 – Apparato digitale

14 | Specifiche

Dimensioni	158 x 120 x 16 mm
Tensione (ingresso)	12 V CC, nominale
Corrente con rilevamento di prossimità disabilitato	200 mA in modalità standby 300 mA in modalità allarme
Corrente con rilevamento di prossimità abilitato	300 mA in modalità standby 400 mA in modalità allarme
Temperatura di esercizio	Da 0 °C a +50 °C
Umidità relativa	Dal 5% al 93% a +32 °C, senza condensa
Dimensioni cablaggio	Da 18 AWG a 22 AWG (da 1,02 mm a 0,65 mm)
Cablaggio SDI2 con rilevatore di prossimità disabilitato	Distanza massima, dimensione cavi (solo cavi non schermati): 61 m – 22 AWG (0,65 mm) 159 m – 18 AWG (1,02 mm)
Cablaggio SDI2 con rilevatore di prossimità abilitato	Distanza massima, dimensione cavi (solo cavi non schermati): 46 m – 22 AWG (0,65 mm) 119 m – 18 AWG (1,02 mm)
Compatibilità	B9512G/B9512G-E B8512G/B8512G-E B6512 Firmware B5512/B5512E 2.03 e versione successiva, firmware B4512/B4512E 2.03 e versione successiva, firmware B3512/B3512E 2.03 e versione successiva, firmware D9412GV4 2.03 e versione successiva, firmware D7412GV4 2.03 e versione successiva. Per informazioni sul numero di dispositivi supportati, vedere le istruzioni di installazione della centrale di controllo.

Copyright

Questo documento è di proprietà intellettuale di Bosch Security Systems, Inc. ed è protetto da copyright. Tutti i diritti riservati.

Marchi

Tutti i nomi dei prodotti hardware e software menzionati in questo documento sono marchi registrati e devono essere trattati come tali.

Date di produzione dei prodotti Bosch Security Systems, Inc.

Utilizzare il numero di serie riportato sull'etichetta del prodotto e fare riferimento al sito Web di Bosch Security Systems, Inc. all'indirizzo <http://www.boschsecurity.com/datecodes/>.



Tastiera touch screen B942/B942W



it Guida all'installazione

Bosch Security Systems, B.V.
Torenallee 49
5617 BA Eindhoven
Netherlands
www.boschsecurity.com