

4 | Spécifications D8108A

Dimensions	41 cm x 41 cm x 9 cm
Couleur	Gris
Contactants d'autosurveillance compatibles	D110 (Réf. : 4998137947) ou ICP-EZTS (Réf. : F01U217038)
Ensemble serrure-clés D101 (inclus)	(Réf. : 4998800200)

5 | Spécifications D8108A-CE

Dimensions	41 cm x 41 cm x 9 cm
Couleur	Gris
Contactants d'autosurveillance compatibles	D110 (Réf. : 4998137947) ou ICP-EZTS (Réf. : F01U217038)
Ensemble serrure-clés D101 (inclus)	(Réf. : 4998800200)
Transformateur (inclus)	(Réf. : F01U166215)

6 | Certifications D8108A

Région	Certification
États-Unis	UL 294 - Systèmes de contrôle d'accès
	UL 365 - Systèmes et unités d'alarme intrusion connectés à un poste de police
	UL 609 - Systèmes et unités d'alarme intrusion locales
	UL 864 - Unités de contrôle et accessoires pour les systèmes d'alarme incendie
	UL 985 - Systèmes d'alarme incendie de maison familiale
	UL 1023 - Systèmes d'alarme intrusion domestiques
	UL 1076 - Systèmes et unités d'alarme intrusion brevetés
	UL 1610 - Unités d'alarme intrusion pour centre de télésurveillance
	CSFM, bureau de Californie du pompier responsable de la prévention de l'État (California Office of The State Fire Marshal)
FDNY	
CA	Canada CAN/ULC S303 – Systèmes d'alarme intrusion locale
	CAN/ULC S304 – Centre de réception des signaux et unités de contrôle d'alarme sur site
	ULC-ORD C1023 – Systèmes d'alarme intrusion domestiques

7 | Certification s D8108A-CE

Région	Certification
Europe	CE

Copyright

Ce document est la propriété de Bosch Security Systems, Inc. Il est protégé par le droit d'auteur. Tous droits réservés.

Marques commerciales

Tous les noms de matériels et logiciels utilisés dans le présent document sont probablement des marques déposées et doivent être considérés comme telles.

Dates de fabrication des produits Bosch Security Systems, Inc.

Utilisez le numéro de série situé sur l'étiquette du produit et connectez vous sur le site Web de Bosch Security Systems, Inc. à l'adresse : <http://www.boschsecurity.com/datecodes/>.



Coffret anti-vandale D8108A/D8108A-CE



fr Guide d'installation



1 | Présentation

Les coffrets anti-vandale D8108A/D8108A-CE contiennent et protègent de nombreuses centrales Bosch Security Systems, Inc. Une centrale homologuée UL qui se trouve dans un coffret D8108A/D8108A-CE peut être utilisée dans une application d'alarme commerciale de haute sécurité. Pour les applications de centrale spécifiques, reportez-vous au guide d'installation et de fonctionnement de cette centrale.

Le coffret D8108A-CE comporte un transformateur pour les installations CE.

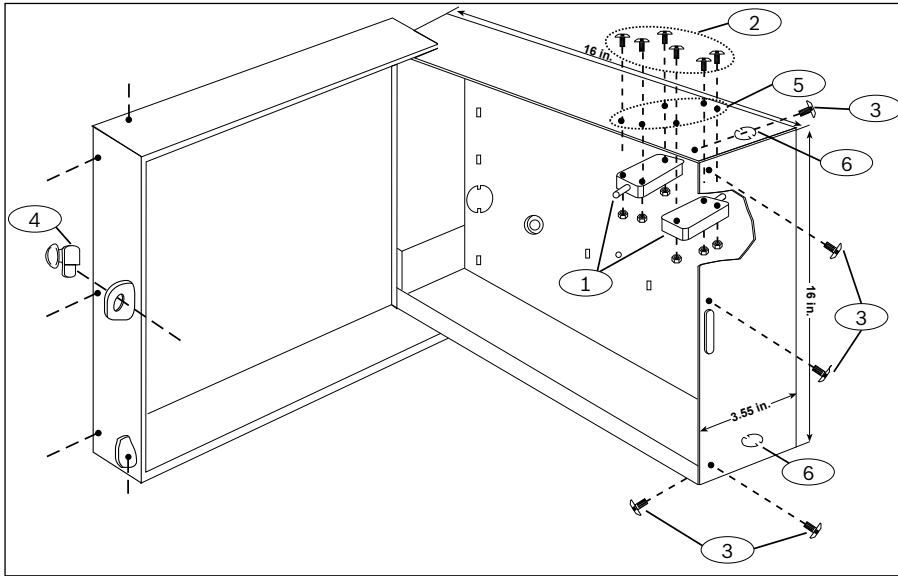

Légende – Description

1 – Contacts d'autosurveillance (2)
2 – Vis 6-32 2,5 cm (6) et écrous (6) pour les contacts d'auto-surveillance
3 – Vis machine 8-32 2,2 cm (5)
4 – Ensemble serrure-clés D101 (Réf. : 4998800200)
5 – Trous de fixation du contact d'autosurveillance
6 – Débouchures

2 | Installation

Deux passages pré-découpés dans le socle du coffret (un sur le dessus, l'autre à l'arrière) sont utilisés pour la gaine 2 cm. La porte du coffret est plate pour permettre l'accès à la gaine.

1. Branchez les câbles aux bornes des deux contacts d'autosurveillance et câblez-les en série à l'aide d'une résistance de fin de ligne.
2. Vissez les contacts d'autosurveillance sur le coffret (vis à l'extérieur et écrous à l'intérieur).
3. Installez le verrou pour applications d'alarme intrusion et d'alarme incendie homologuées UL sur la porte du coffret.
4. Installez le coffret dans un endroit sûr.
5. Installez la centrale (avec la garniture de montage) à l'intérieur du coffret.
6. Câblez, programmez et testez la centrale, puis les équipements périphériques connexes.
7. Câblez les contacts d'auto-surveillance sur une zone de protection ou une entrée de point d'une centrale.
8. Fermez la porte du coffret.
9. Installez des vis 8-32 2,2 cm dans les cinq emplacements, afin de fixer la porte sur le socle et d'en faire un coffret anti-vandale.

3 | Câblage d'un coffret D8108A-CE à une centrale

Câblez le transformateur D8108A-CE à la centrale après avoir suivi les instructions de la Section 2.

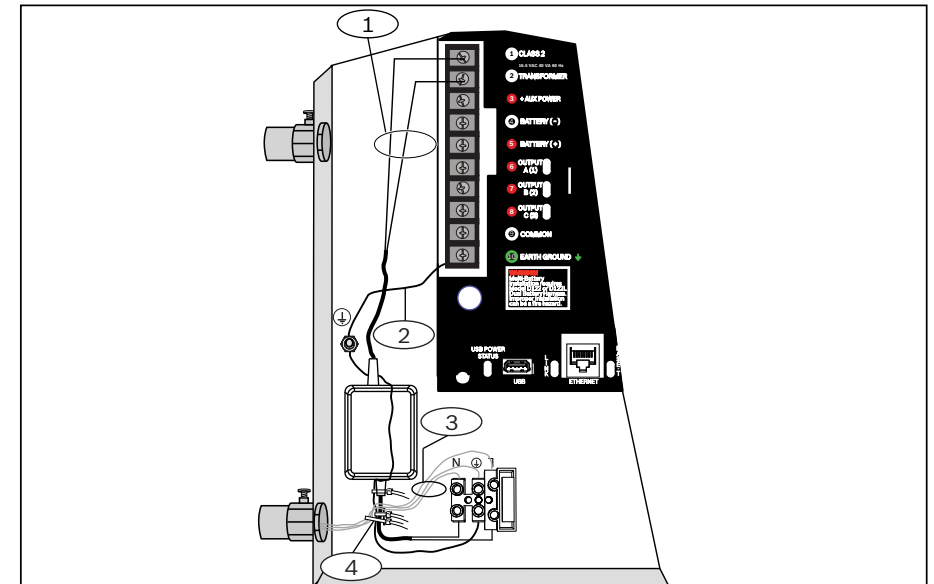

Légende – Description

1 – Secteur faible tension
2 – Connexion de câble à la terre
3 – Entrée secteur
4 – Attaches de câble des câbles Entrée secteur à la patte du coffret