

## NDA-5020-PTBL Kuppel für PTZ-Domekamera, getönt



Diese getönte Kuppel ist eine farbige Kuppelalternative mit leichter Trübung. Die ursprüngliche Kuppel des Geräts kann leicht mit der getönten Kuppel ersetzt werden.

- ▶ Getönt
- ▶ Einfache Montage
- ▶ Schutzklasse IK10 für höheren Schutz
- ▶ Die Schutzart IP66 bietet Schutz gegen das Eindringen von Staub und Wasser

### Planungshinweise

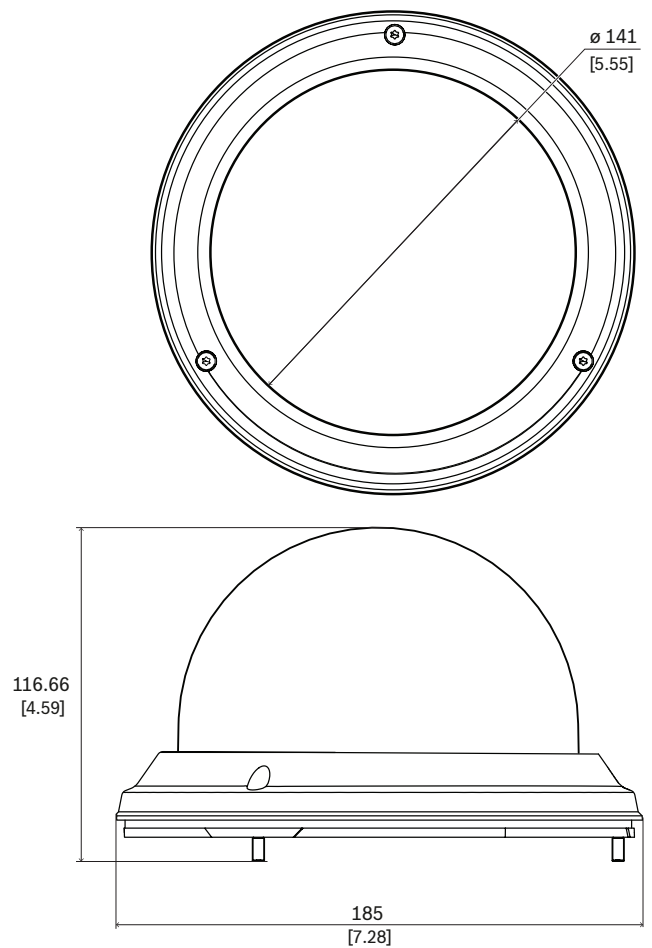

Abmessungen in mm

**Im Lieferumfang enthaltene Teile**

Menge	Komponente
1	Getönte Kuppel mit Gehäuse
1	Inbusschlüssel T15
1	Schnellstartanleitung

**Technische Daten****Mechanisch**

Abmessung (Ø x H) (mm)	185 mm x 108.70 mm
Abmessung (Ø x H) (in)	7.28 in x 4.28 in
Gewicht (g)	320 g
Gewicht (lb)	0.71 lb
Kuppelmaterial	Polycarbonat
Kuppelfarbe	Getönt
Material	Aluminium
Farbcode	RAL 9003 Signaweiß

**Bestellinformationen**

**NDA-5020-PTBL Kuppel für PTZ-Domekamera, getönt**  
 Getönte Kuppel für AUTODOME IP 5000i Kameramodelle zum Abhängen.  
 Bestellnummer **NDA-5020-PTBL** | App.Schl. Vepos  
**F.01U.332.331 F.01U.396.550 4646 5041**

**Vertreten von:**

**Europe, Middle East, Africa:**  
 Bosch Security Systems B.V.  
 P.O. Box 80002  
 5600 JB Eindhoven, The Netherlands  
 Phone: + 31 40 2577 284  
[www.boschsecurity.com/xc/en/contact/](http://www.boschsecurity.com/xc/en/contact/)  
[www.boschsecurity.com](http://www.boschsecurity.com)

**Germany:**  
 Bosch Sicherheitssysteme GmbH  
 Robert-Bosch-Ring 5  
 85630 Grasbrunn  
 Tel.: +49 (0)89 6290 0  
 Fax: +49 (0)89 6290 1020  
[de.securitysystems@bosch.com](mailto:de.securitysystems@bosch.com)  
[www.boschsecurity.com](http://www.boschsecurity.com)