

NDA-3083-PLEN Brandw. kit plaf.inb. vr FLEXIDOME 3100



De plafondmontagekit met classificatie voor tussenruimten is eenvoudig te installeren en heeft een corrosiebestendige afwerking. Compatibel met FLEXIDOME 3100i-camera's.

Informatie over de regelgeving

Omgevingseisen

Brandtest voor tussenruimten geïnclassificeerd UL 2043

Opmerkingen over installatie/configuratie

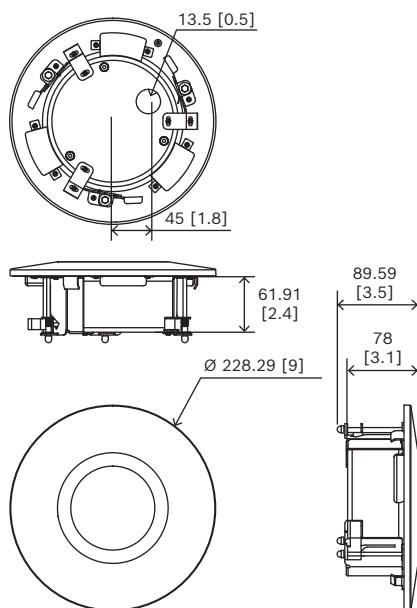

Afmetingen in mm (inch)

- ▶ Eenvoudige installatie
- ▶ Corrosiebestendige afwerking
- ▶ Speciaal ontworpen voor FLEXIDOME 3100i-camera's
- ▶ Conform de veiligheidsvereisten (UL2043) voor installatie boven het plafond

Meegeleverde onderdelen

Kwanti-teit	Onderdeel
1	Brandwerende montageset plafondinbouw
1	Frontplaat voor FLEXIDOME 3100i
3	M4 x 12 schroeven
1	Montagesticker
1	Beknopte installatiehandleiding

Technische specificaties

Mechanische specificaties

Materiaal	Staal; Polycarbonaat hars (frontplaat)
Color (RAL) (frontplaat)	RAL 9003 Signaalwit
Kleur (RAL) (binnendelen)	RAL 9017 verkeerszwart
Afmetingen (Ø x H) (mm)	229 mm x 90 mm
Afmetingen (Ø x H) (in)	9.01 in x 3.54 in
Uitsparing voor installatie (Ø) (mm)	200 mm
Uitsparing voor installatie (Ø) (in)	7,87 in
Gewicht (g)	1,339 g

Gewicht (lb)

2.95 lb

Bestelinformatie**NDA-3083-PLEN Brandw. kit plaf.inb. vr FLEXIDOME 3100**

Plafondmontageset conform kwalificatie tussenruimte voor FLEXIDOME IP 3100i.

Bestelnummer **NDA-3083-PLEN****Vertegenwoordigd door:****Europe, Middle East, Africa:**

Bosch Security Systems B.V.
P.O. Box 80002
5600 JB Eindhoven, The Netherlands
www.boschsecurity.com/xc/en/contact/
www.boschsecurity.com

Germany:

Bosch Sicherheitssysteme GmbH
Robert-Bosch-Platz 1
D-70839 Gerlingen
www.boschsecurity.com