

NDA-3083-PLEN Zest. do mont. sufit. dla FLEXIDOME 3100



Zestaw montażowy do sufitów podwieszanych jest łatwy w instalacji i ma wykończenie antykorozyjne. Pasuje do kamer FLEXIDOME 3100i.

Informacje dotyczące przepisów prawnych

Środowisko

Test pożarowy; montaż w sufitach podwieszanych

UL 2043

Uwagi dotyczące instalacji i konfiguracji

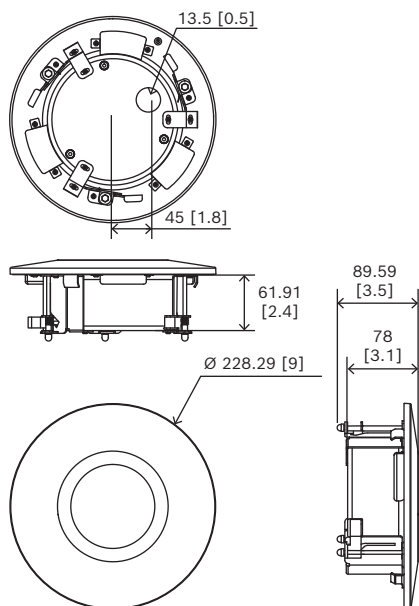

Wymiary w mm (calach)

- ▶ Prosta instalacja
- ▶ Wykończenie zapewniające odporność na korozję
- ▶ Specjalny do kamer FLEXIDOME 3100i
- ▶ Spełnia wymagania UL2043 w zakresie montażu nad sufitem

Zawartość zestawu

Liczba	Składnik
1	Zestaw do montażu podwieszanego
1	Przedni panel do kamery FLEXIDOME 3100i
3	Wkręty M4 × 12
1	Naklejka montażowa
1	Skrócona instrukcja instalacji

Parametry techniczne

Parametry mechaniczne

Materiał	Stal; Poliwęglan żywica (przedni panel)
Color (RAL) (przedni panel)	RAL 9003 Biały sygnałowy (czysta biel)
Kolor (RAL) (części wewnętrzne)	Wskaźnik ruchu RAL 9017, czarny
Wymiary (Ø x wys.) (mm)	229 mm x 90 mm
Wymiary (Ø x wys.) (in)	9.01 in x 3.54 in
Wycięcie do montażu (Ø) (mm)	200 mm
Wycięcie do montażu (Ø) (in)	7,87 cala
Masa (g)	1,339 g

Masa (lb)	2.95 lb
-----------	---------

Informacje do zamówień

NDA-3083-PLEN Zestaw montażowy do sufitów podwieszanych do kamer FLEXIDOME 3100
 Zestaw montażowy do sufitów podwieszanych do kamer FLEXIDOME 3100i
 Numer zamówienia **NDA-3083-PLEN**

Reprezentowane przez:

Europe, Middle East, Africa:
 Bosch Security Systems B.V.
 P.O. Box 80002
 5600 JB Eindhoven, The Netherlands
www.boschsecurity.com/xc/en/contact/
www.boschsecurity.com

Germany:
 Bosch Sicherheitssysteme GmbH
 Robert-Bosch-Platz 1
 D-70839 Gerlingen
www.boschsecurity.com