

End To End detektor dima
infracrvenom zrakom

Korisnički priručnik

HR

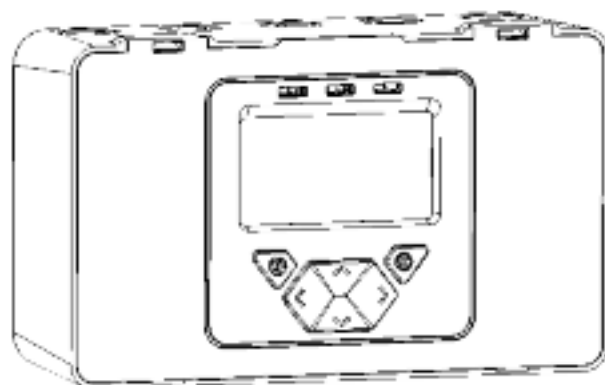
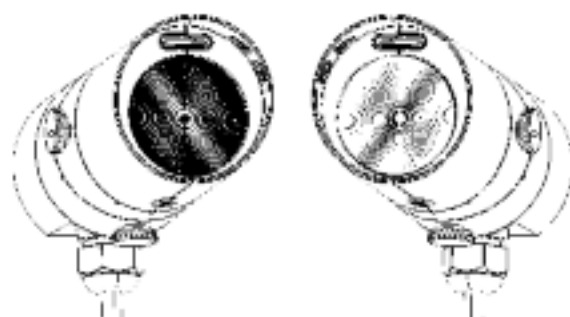

1. Opće informacije

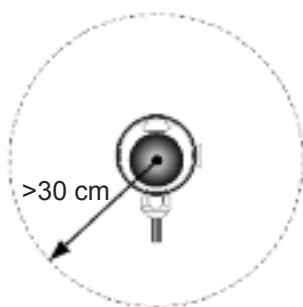

Osigurajte optičku vidljivost između prijemnika i odašiljača

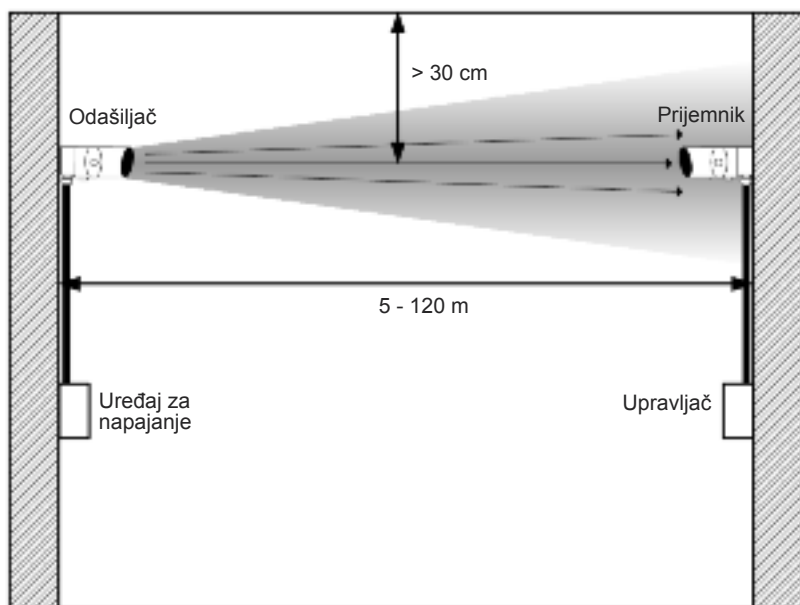

- **VAŽNA NAPOMENA: Putanja infracrvene zrake NE SMIJE se zakloniti ni u kojem trenutku! U protivnom sustav može pokrenuti signal za požar ili kvar.**
- Sve instalacije moraju biti sukladne lokalnim propisima
- Za instalacije odobrene za UL 268, pogledajte NFPA 72 za upute za montažu. U takvim instalacijama maksimalna udaljenost odašiljača i prijemnika od stropa mora iznositi 10% udaljenosti između poda i stropa
- Osigurajte optičku vidljivost između prijemnika i odašiljača
- Montirajte na čvrste podloge (nosivi zid ili gredu) i osigurajte krutu montažu
- Zraku postavite što je više moguće, ali tako da najmanja udaljenost između prijemnika/odašiljača i stropa bude 30 cm
- Prijemnik i odašiljač montirajte izravno jedan nasuprot drugome
- NEMOJTE postaviti na mjesto na kojem osoblje ili objekti mogu prekinuti putanju zrake
- NEMOJTE montirati odašiljač ili prijemnik u okruženja u kojima može doći do kondenzacije ili zaleđivanja

2. Sheme ožičenja

Ožičenje dva prijemnika na dvije zone:

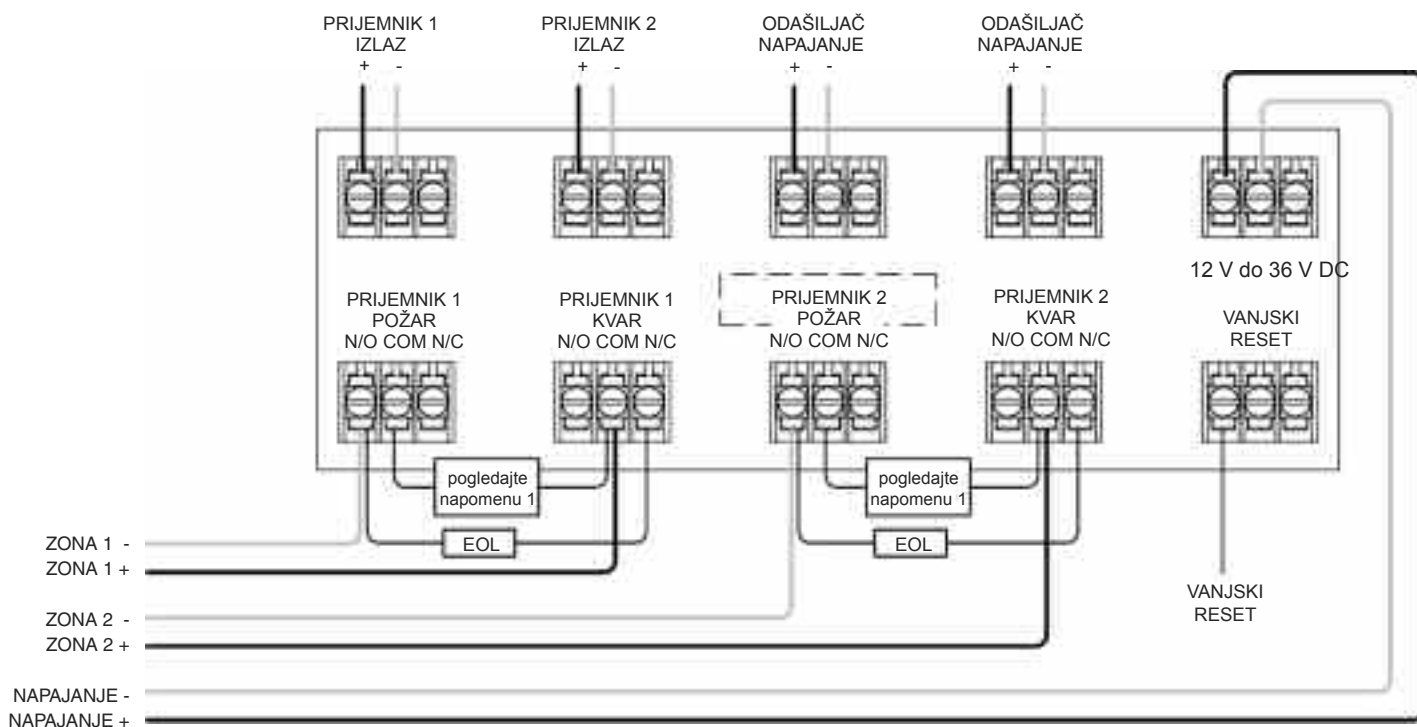

Za spajanje dva prijemnika na jednu zonu:

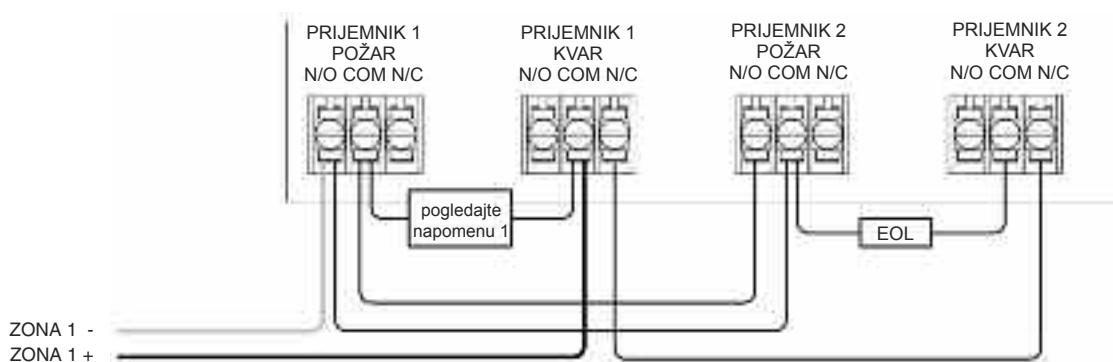

- Napomena 1: Ovaj dio je protupožarni otpornik. Njegovu vrijednost propisuje proizvođač upravljačke ploče protupožarnog sustava. U instalacijama u SAD-u to je obično Kratkospojnik.
- UVIJEK koristite zasebno izoliran 2-žilni kabel za svaku glavu prijemnika
- OPREZ: Za nadzor sustava - Ispod terminala nemojte koristiti zavijeni vodič ispod nijedne stezaljke. Prekinite vodič kako biste provjerili nadzor spojeva
- Dijelovi koji se ne isporučuju:
 - Završna komponenta voda ('EOL') - isporučuje proizvođač upravljačke ploče protupožarnog sustava
 - Protupožarni otpornik
- Nakon montaže provjerite rad veze Požar i Kvar na protupožarnoj ploči
- Dovedite napon od 5 do 40 V na kontakt 'EXT RST' (Vanjski reset) u trajanju od najmanje 2 sekunde kako biste obrisali zapamćeno stanje požara
- Podatke o ožičenju drugih vrsta upravljačke ploče protupožarnog sustava ili o ožičenju više upravljača za jednu zonu potražite u dodatnim uputama za montažu koje ste dobili s proizvodom

3. Montaža proizvoda

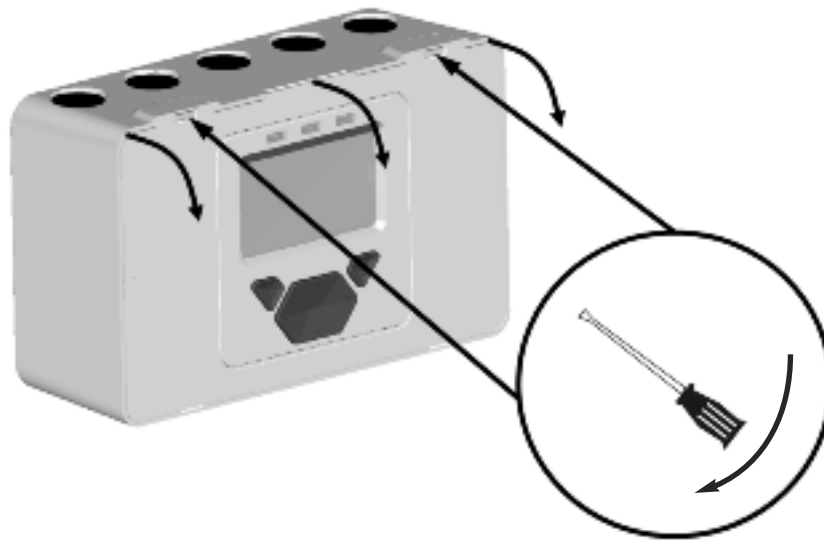

PRIJEMNIK:



- +
NA 'RECEIVER
OUTPUT' (IZLAZ
PRIJEMNIKA) NA
PLOČI UPRAVLJAČA

ODAŠILJAČ:



- +
NA
12 do 36 V NAPAJANJE ILI
'TRANSMITTER SUPPLY'
(NAPAJANJE ODAŠILJAČA)
NA PLOČI UPRAVLJAČA

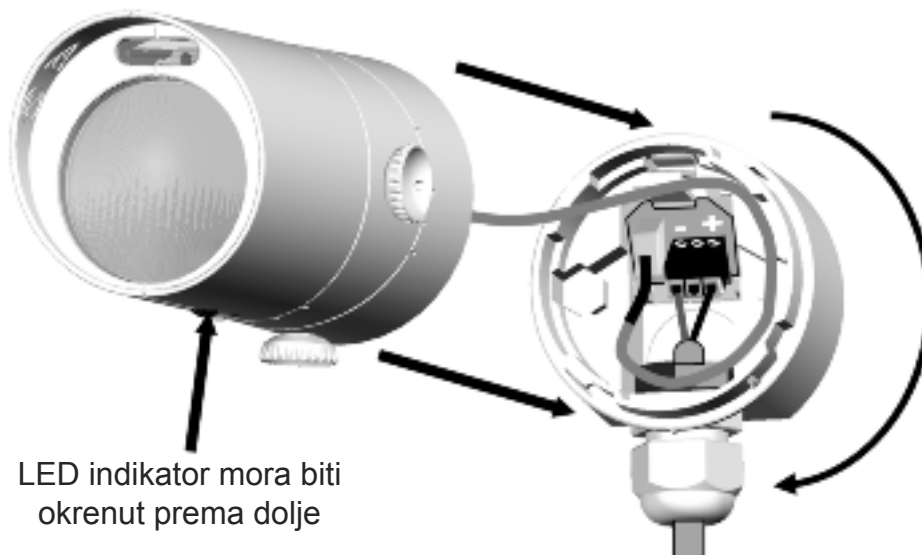

LED indikator mora biti
okrenut prema dolje

4. Dovedite električno napajanje

NAPOMENA: Jedan upravljač sustava može se koristiti za nadzor do dvije glave prijemnika i upravljanje njima. Simbol '#' u ovom priručniku koristi se za označavanje broja trenutno odabranog prijemnika (1 ili 2).



- Prijemnici nisu pronađeni (uobičajeno u ovoj fazi):

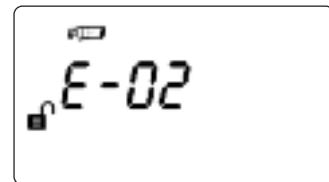

- Sustav pušten u pogon:



- Prijemnici su pronađeni, ali nisu povezani:

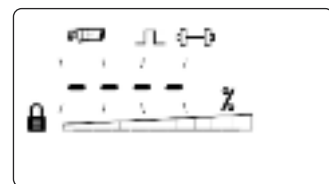

- Greška u komunikaciji ili prijemnik nije spojen:

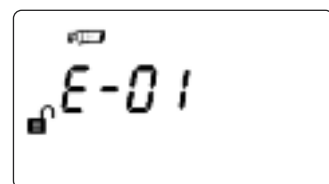

5. Unesite zaporku kako biste otvorili inženjerski izbornik

Pritisnite ✓ za pristup ZASLONU ZA UNOS ZAPORKE u KORISNIČKOM IZBORNIKU

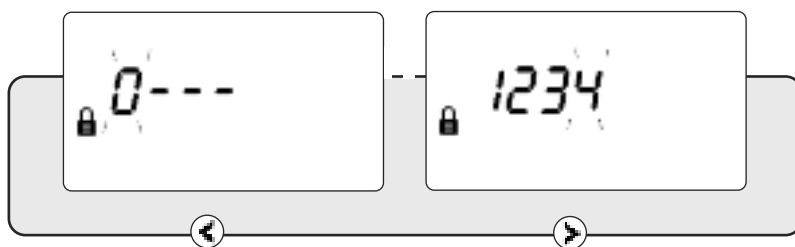

Zadana zaporka: 1 2 3 4

- ▲ ▼ Promjena zaporce
- ◀ ▶ Pomicanje radi odabira znamenki
- ✓ Prihvati

- Unos neispravne zaporce rezultirat će ponovnim prikazom zaslona za unos zaporce
- Ako se pogrešna zaporka unese tri puta, pristup će se zaključati na tri minute

6. Pronalaženje prijemnika

- Izvedite postupak 'Find' (Pronađi) tijekom početne instalacije ili kod dodavanja ili uklanjanja prijemnika

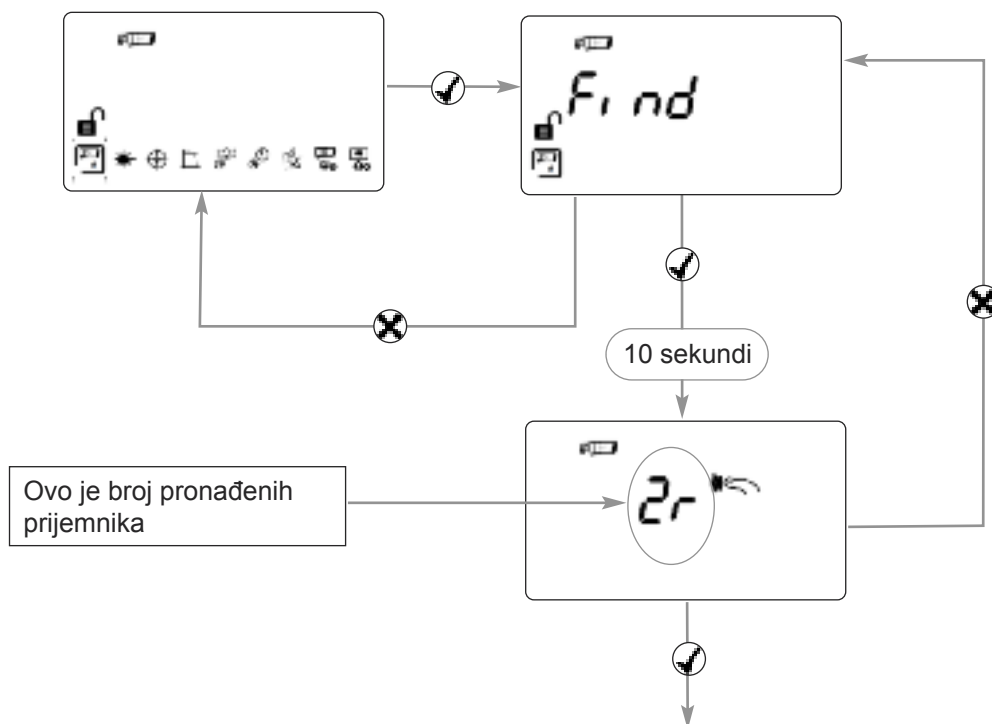

- Pritisnite ✓ kako biste omogućili prikaz statusa detektora 'Found' (Pronađeni)
- Ako se kanali prijemnika ne koriste, isključit će se
- Ako broj nije točan, pritisnite ✗ za ponovno skeniranje

7. Odaberite prijemnik kojemu želite pristupiti

- Svaki prijemnik mora se zasebno poravnati
- Koraci 8 i 9 objašnjavaju način poravnanja pojedinačnih prijemnika

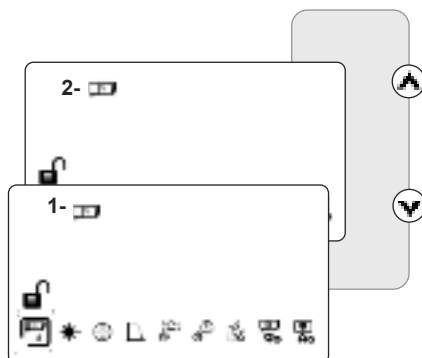

8. Ciljanje LASERA

- LASER u glavi prijemnika koristi se za poravnavanje prijemnika s odašiljačem.
- LASER se može aktivirati pomoću gumba na glavi prijemnika u inženjerskom izborniku ili putem ikone LASER u INŽENJERSKOM IZBORNIKU, kao što je ispod prikazano.
- Pomaknite LASER što je bliže moguće odašiljaču, pomicanjem kotačića prijemnika
- Sustav će u ovom načinu rada signalizirati kvar

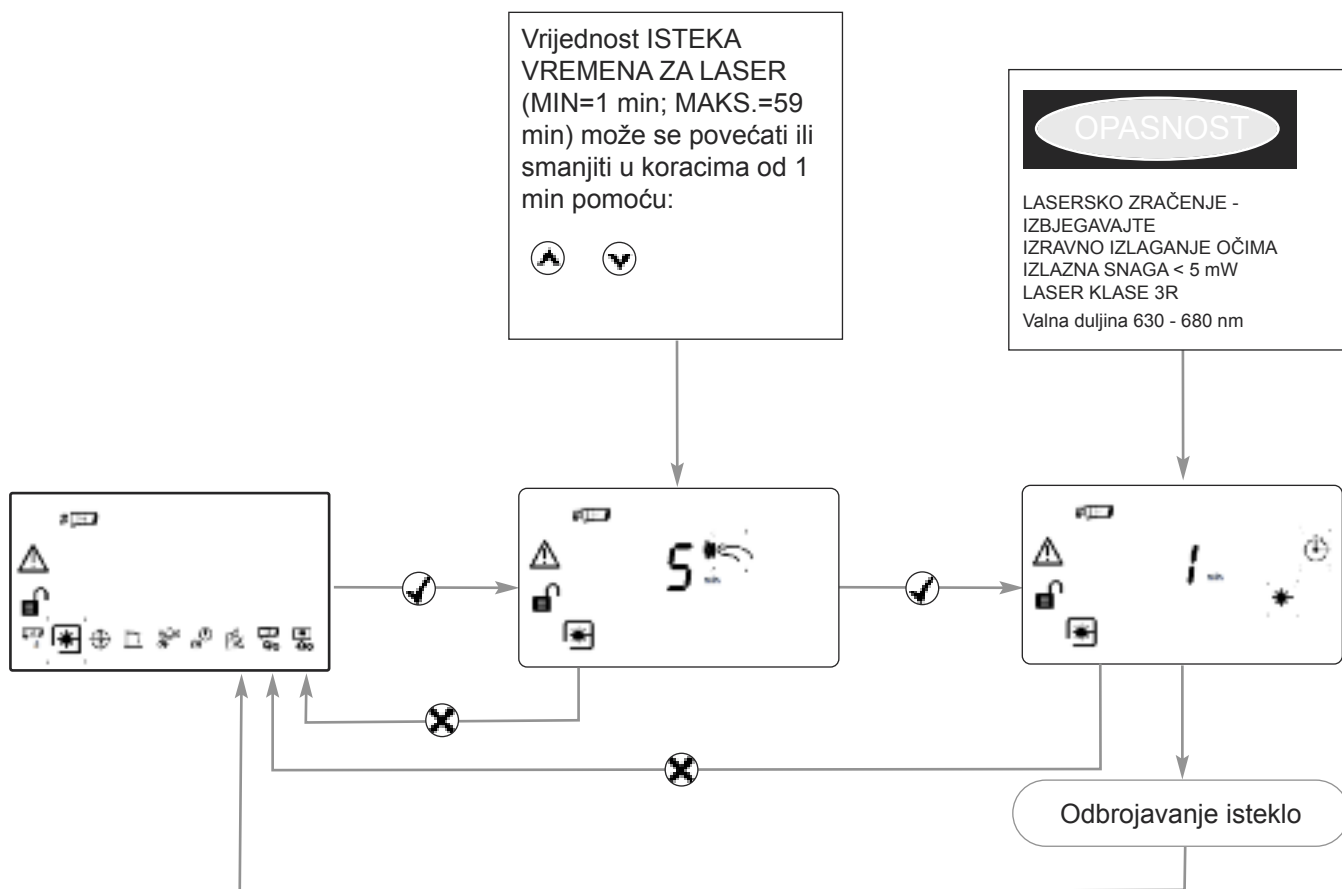

Ako se LASER ne vidi zbog okruženja u kojem je uređaj instaliran (na primjer, ako je prostor jako osvijetljen) koristite ručno poravnanje prijemnika tako da je okrenut prema odašiljaču.

9. Poravnanje

Korak 1

U režimu instalacije centrirate zraku odašiljača na prijemnik i sustav prilagođava snagu za optimalan signal.

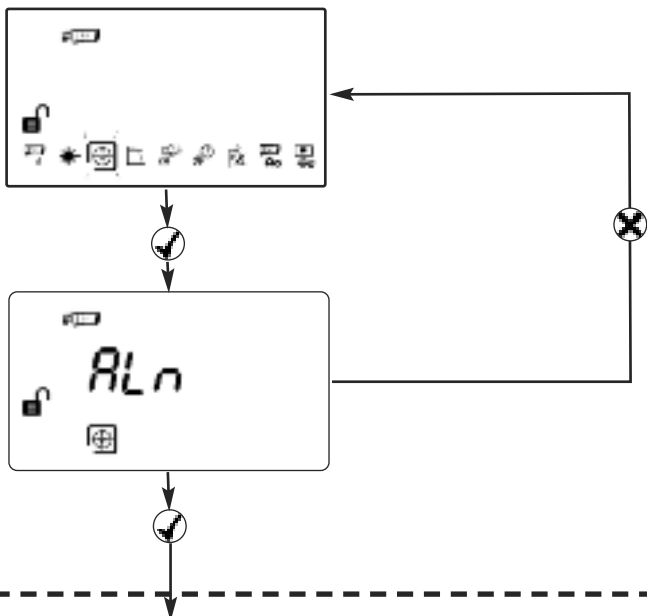

Korak 2

 Postavite Tx snagu na maksimalnu vrijednost.

NAPOMENA 1: Vrijednost može biti između 2 i 178. Veća vrijednost znači bolje poravnanje.

Korak 3

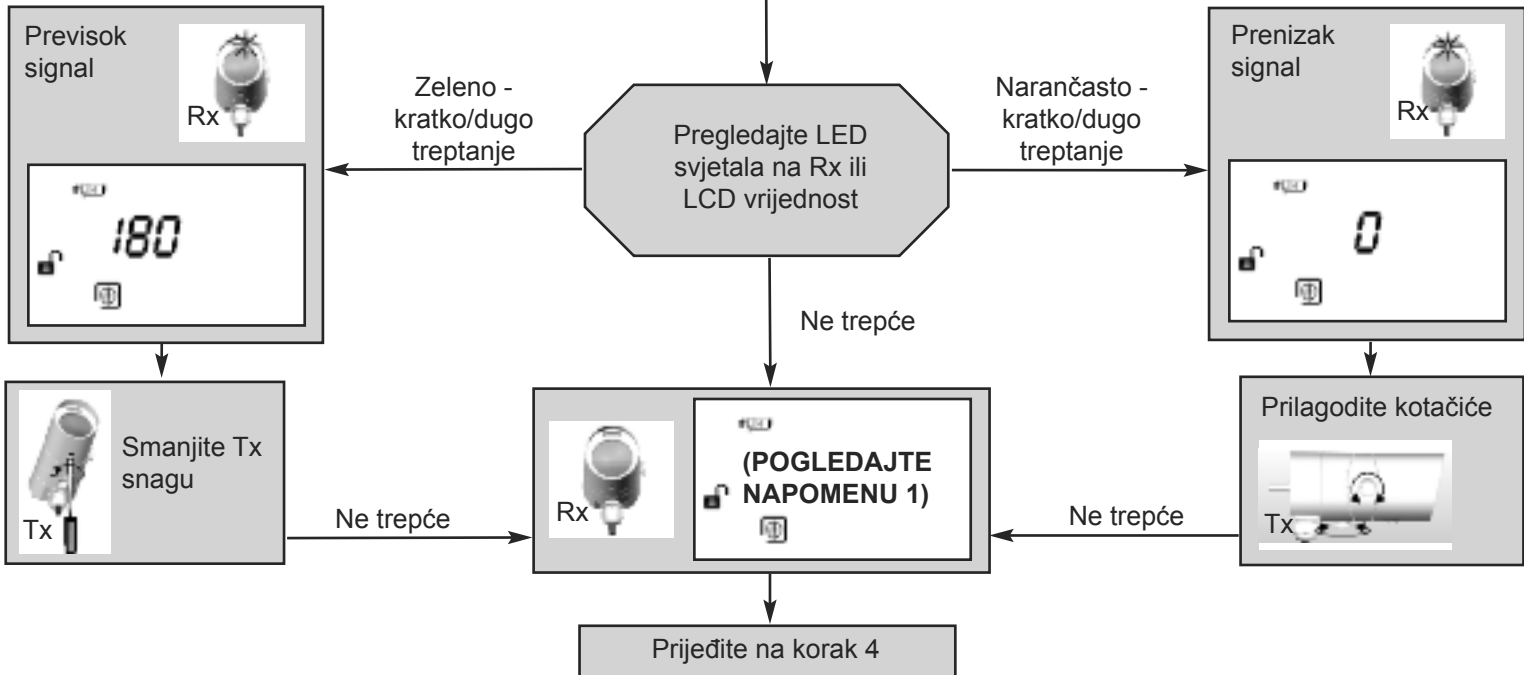

Korak 4

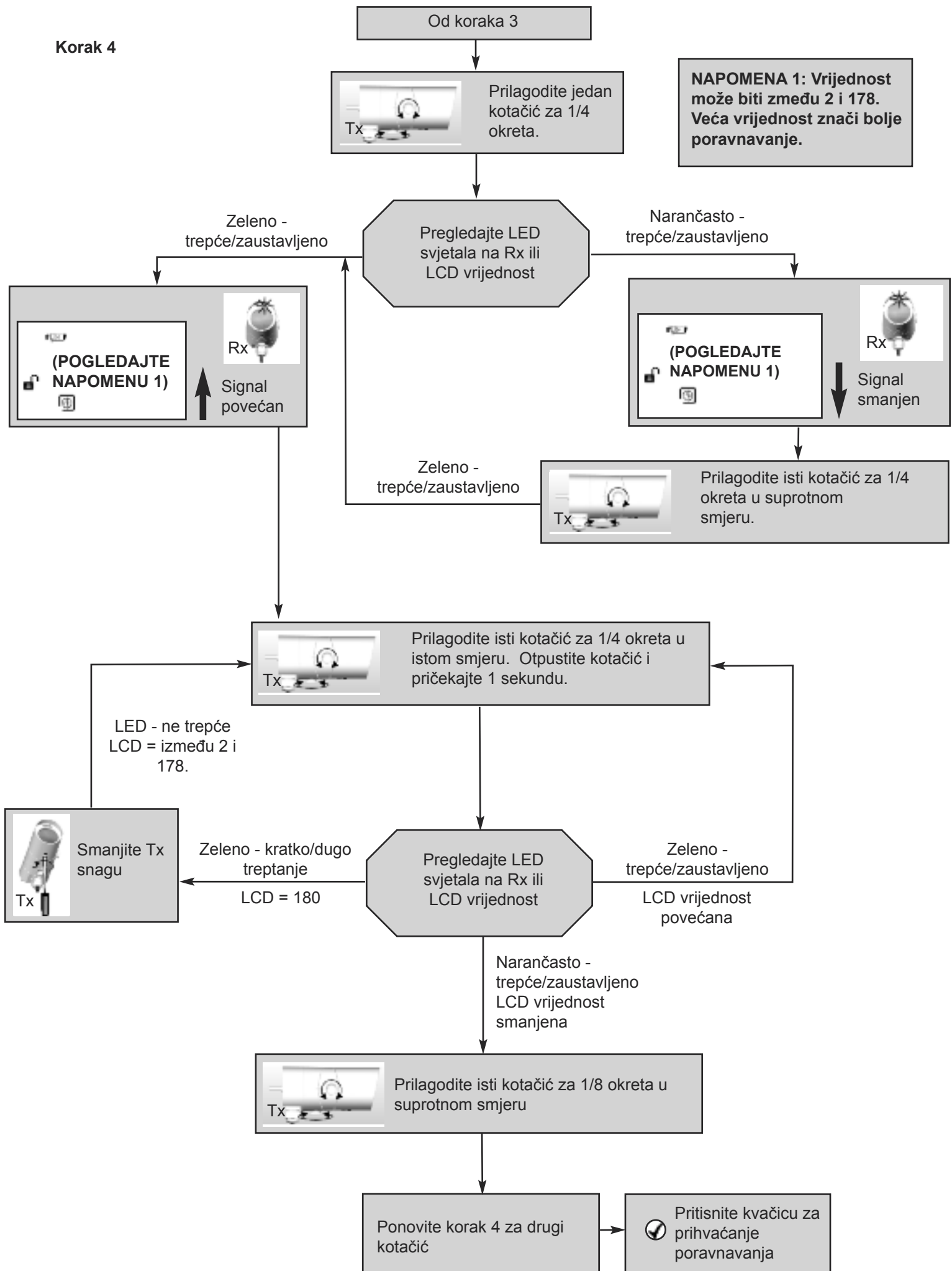

10. Ručne provjere požara i kvara

Nakon instalacije ili čišćenja preporuča se izvođenje ručne provjere požara i kvara:

Provjera požara: Polako prekrijte prijemnik napola. Upravljač će signalizirati požar nakon isteka vremena odgode za požar.

Otkrijte prijemnik. Upravljač će se vratiti u normalno stanje nakon približno 5 sekundi.

Provjera kvara: Potpuno prekrijte prijemnik u manje od 2 sekunde. Upravljač će signalizirati kvar nakon isteka vremena odgode za kvar.

Otkrijte prijemnik. Upravljač će se vratiti u normalno stanje nakon približno 5 sekundi.

11. Daljinska provjera požara

Daljinska provjera požara omogućuje provjeru požara s upravljača sustava.

Daljinska provjera požara prihvatljiva je za službenu potvrdu prihvatljivosti i redovito održavanje prema UL 268-5.

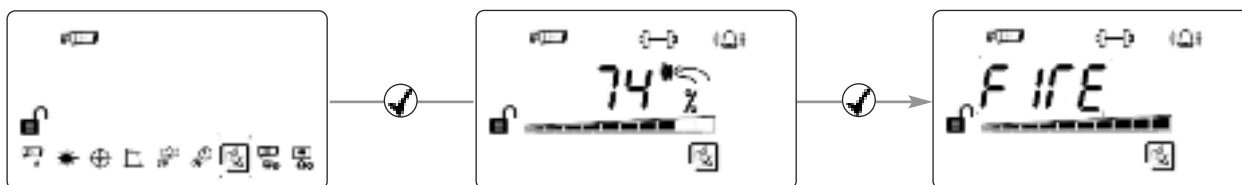

Provjera LED indikatora požara na prijemniku

Prijemnik će poslati signal za požar, upravljač sustava ostat će u uobičajenom načinu rada.

Provjera ožičenja releja/upravljača

Upravljač sustava će signalizirati 'Fire' (požar) na upravljačkoj ploči protupožarnog sustava. Pritisnite ✓ ili ✗ za izlaz.

Pritisnite ✗ za izlaz bez izvršavanja provjere.

12. Prag za požar

Ova postavka je prag pri kojem će prijemnik prepoznati požar. Zadana tvornička postavka=35%. (Postavlja se za svaki prijemnik).

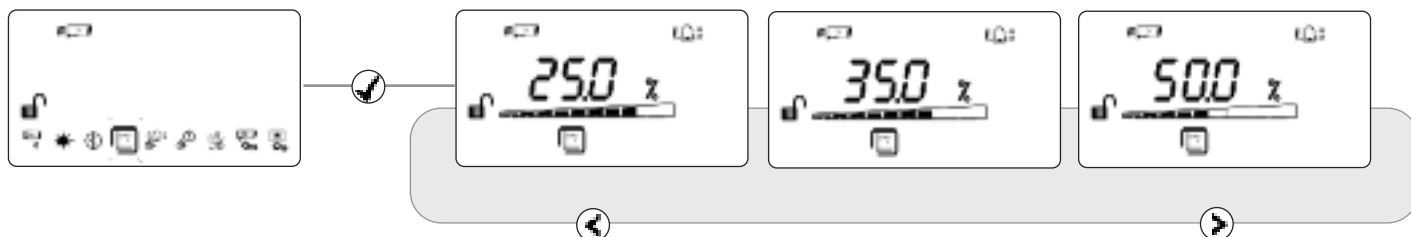

- Osjetljivost se može podešavati u koracima po 1% pritiskom na tipke gore ili dolje
- Pritisnite  kako biste prihvatili podešavanje

UL268 Rasponi praga za požar:

Udaljenost između odašiljača i prijemnika	Raspon praga za požar
5 - 10 m	25%
10 - 20 m	25 - 30%
20 - 40 m	25 - 45%
40 - 60 m	35 - 60%
60 - 80 m	45 - 60%
80 - 100 m	55 - 60%
100 - 120 m	60 %

EN Potvrđeni rasponi osjetljivosti:

Sukladno s EN54-12 što se tiče razina osjetljivosti između 25% i 35% uz maksimalnu odgodu do požara od 20 sekundi

13. Odgoda za požar

Ova postavka je odgoda koju upravljač sustava koristi prije no što upravljačkoj ploči protupožarnog sustava signalizira POŽAR. Zadana tvornička postavka=10 sekundi.

(Postavlja se za svaki prijemnik).

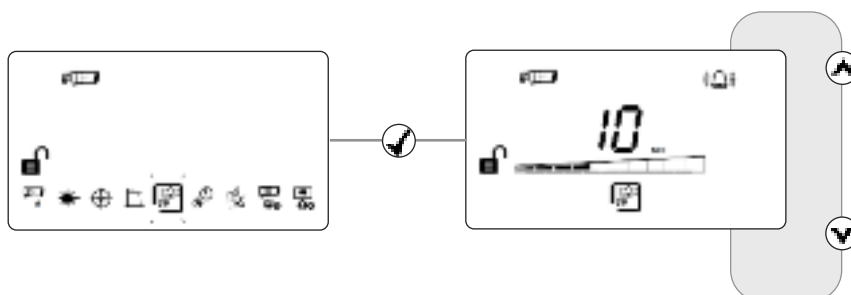

14. Odgoda za kvar

Ova postavka je odgoda koju upravljač sustava koristi prije no što upravljačkoj ploči protupožarnog sustava signalizira KVAR. Zadana tvornička postavka=10 sekundi.

(Postavlja se za svaki prijemnik).

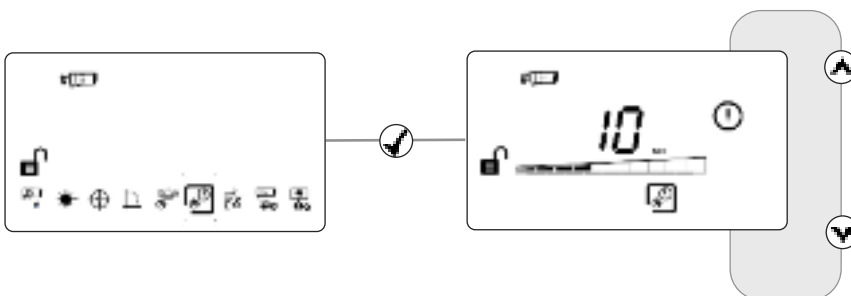

15. Način rada zaključavanja/bez zaključavanja

U načinu zaključavanja sustav će ostati u stanju za požar nakon uklanjanja požara. U načinu bez zaključavanja sustav će se automatski vratiti u normalno stanje nakon uklanjanja požara.

Zadana tvornička postavka=Bez zaključavanja (Postavlja se za svaki prijemnik).

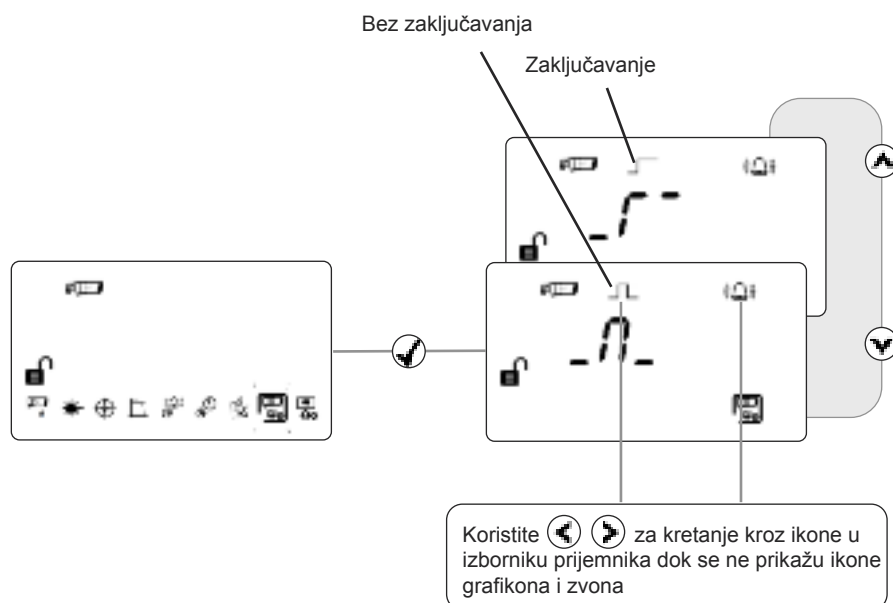

Za brisanje zapamćenog požara, dovedite 5 - 40 V na stezaljku za vanjski reset, upišite lozinku ili isključite i opet uključite napajanje nakon 20 s.

16. Čišćenje sustava

Sustav će automatski kompenzirati nakupljenu prašinu promjenom razine kompenzacije. Međutim, preporuča se redovito čišćenje leća prijemnika mekom krpom koja ne ostavlja dlačice.

Sustav prije čišćenja treba izolirati od upravljačke ploče protupožarnog sustava. Nakon čišćenja, provjerite radi li sustav normalno slijedeći postupak poravnavanja i provjere požara i kvara opisane u ovom korisničkom vodiču.

17. Rješavanje problema

E-00	AIM nije prepoznat	Dodatnu tehničku pomoć zatražite od proizvođača
E-01	Greška u komunikaciji prijemnika	Provjerite ožičenje između upravljača i prijemnika
E-02	Funkcija 'Find' (Pronađi) nije uspješno izvršena	Slijedite postupak 'Find' (Pronađi)
E-03	Dosegnuta je granica kompenzacije	Očistite i ponovo poravnajte sustav
E-04	Prijemnik je propustio previše očitavanja ili je izgubio sinkronizaciju s odašiljačem	Osigurajte optičku vidljivost između odašiljača i prijemnika
E-05	Prijemnik nije poravnat	Slijedite postupak poravnanja
E-06	Brzo nestajanje iz vidnog polja	Osigurajte optičku vidljivost između odašiljača i prijemnika
E-07	Kvar s previsokim signalom	Pobrinite se da nema svjetlosti iz drugog izvora
E-15	Signal prenizak na kraju poravnanja	Osigurajte optičku vidljivost između odašiljača i prijemnika. Osigurajte poravnanje odašiljača i prijemnika. Ne izlazite dok LED svjetla stanja poravnanja još uvijek trepću
E-16	Signal previsok na kraju poravnanja	Ponovno slijedite postupak poravnanja. Ne izlazite dok LED svjetla stanja poravnanja još uvijek trepću
E-18	Kratki spoj je detektiran u komunikaciji između upravljača i prijemnika	Provjerite ožičenje između upravljača i prijemnika
E-19	Kvar integriteta IC signala	Provjerite ima li jakih izvora svjetla blizu prijemnika ili izravne sunčeve svjetlosti
E-20	Kvar svjetla okruženja	Provjerite ima li jakih izvora svjetla blizu prijemnika ili izravne sunčeve svjetlosti
E-21	Greška preniskog napajanja	Provjerite napon napajanja upravljača

18. Tehnički podaci

Parametar	Vrijednost
Radna udaljenost između odašiljača i prijemnika	5 - 120 m
Raspon radnog napona	12 do 36 V DC +/- 10%
Jakost struje odašiljača	8 mA
Struja mirovanja (upravljač s 1 ili 2 prijemnika)	14 mA
Jakost struje alarma (upravljač s 1 ili 2 prijemnika)	14 mA
Jakost struje kvara (upravljač s 1 ili 2 prijemnika)	14 mA
Vrijeme resetiranja isključivanja	>20 sekundi
Kontakti releja požara i kvara	VFCO 2 A pri 30 V DC, djelatni teret
Maksimalna duljina kabela (od upravljača do prijemnika)	100 m
Mjera kabela	24 - 14 AWG 0,5 - 1,6 mm
Radna temperatura	-10 °C do +55 °C (bez kondenzacije)- EN -20 °C do +55 °C (bez kondenzacije)- UL
Temperatura za skladištenje	- 40 °C do +85 °C (bez kondenzacije)
Tolerancija prijemnika na odstupanje zrake pri osjetljivosti od 25%	± 2.5°
Tolerancija odašiljača na odstupanje zrake pri osjetljivosti od 25%	± 0.7°
Raspon praga za požar	0,45 - 3,98 dB 10 - 60%
Odgode do požara i kvara	2 - 30 s, pojedinačno podesivo
Optička valna duljina	850 nm
Prag za kvar - brzo nestajanje iz vidnog polja	85%
LED indikacije - upravljačka jedinica	Crveno = požar (jedan za svaki prijemnik) Narančasto = kvar (jedan za svaki prijemnik) Zeleno = Sustav u redu
LED indikacije - prijemnik	Crveno = Požar. Zelena i narančasta LED svjetla indikacije za poravnanje jedne osobe
IP ocjena	IP54
Relativna vlažnost (maks.)	93%, (bez kondenzacije)
CPD Reference	0786-CPD-21162
UL datoteka	S3417 (svezak 6)
Konstrukcija kućišta (upravljač/odašiljač/prijemnik)	UL94 V0 PC

Dimenzije	Širina, mm	Visina, mm	Dubina, mm	Težina, kg
Upravljačka jedinica	202.7	124	71.5	0.606
Odašiljač i prijemnik	77.6	77.6	160	0.207 uključujući nosače

