

Industrijske bljeskalice



Industrijske bljeskalice PY X-M-10-SSM u crvenoj i bijeloj boji univerzalno su primjenjivi optički i zvučni uređaji za protupožarne alarme i sigurnosnu tehnologiju, 10 J, IP 66, 24 V istosmjerne struje, u skladu sa standardom EN 54-23.

Regulatorne informacije

Regija	Zakonska usklađenost / oznake kvalitete	
Europa	CE	PY X-M-10-SSM
	CPR	0786-CPR-21499 PY X-M-10-SSM
Njemačka	VdS	G216036 PY X-M-10-SSM
Poljska	CNBOP	4560/2022 PY X-M-10-SSM
Rusija	GOST	C-DE.PB68.B.00353

- ▶ Certificirano u skladu sa standardima EN 54-23 kategorije O, tip B
- ▶ Ekonomična signalizacija i najveće moguće područje signalizacije zahvaljujući učinkovitoj ksenonskoj tehnologiji
- ▶ Putem DIP sklopke moguće je odabrati četiri različite frekvencije treperenja
- ▶ Svjetlo je dostupno u crvenoj ili bijeloj boji
- ▶ Bljeskalicama je moguće upravljati na međusobno sinkroniziran način

Napomene o instalaciji/konfiguraciji

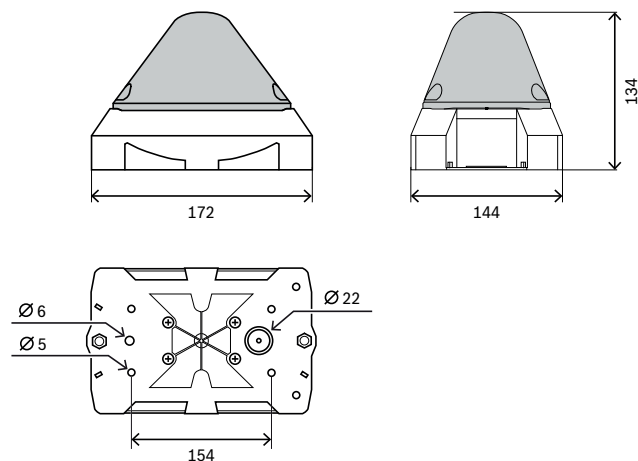

- Uređaj je certificiran u skladu sa standardom EN 54-23, kategorije C (strop), kategorije W (zid) i kategorije O (otvoreni uređaj).
- Upotrijebite Bosch Safety Systems Designer za pouzdano planiranje.

Industrijska bljeskalica SSM, crvena

- Maksimalna visina montaže:
 - Zid: 5,6 m
 - Strop: 7 m
- Područje osvjetljenja:
 - Zid: 14 m x 7 m
 - Strop: 14 m x 11,2 m

Industrijska bljeskalica SSM, bijela

- Maksimalna visina montaže:

- Zid: 9 m
- Strop: 10 m
- Područje osvjetljenja:
 - Zid: 22,5 m x 10 m
 - Strop: 22,5 m x 18 m

Tehničke specifikacije

Električni

	PY X-M-10-SSM R Industrijska bljeskalica SSM, crvena
Radni napon (V DC)	18 VDC – 30 VDC
Rated current consumption	464 mA (at 24 VDC at 1 Hz) 282 mA (at 24 VDC at 0,5 Hz)
Struja utoka (mA)	4,500 mA
Inrush current reduction	SM module, limit to max. 4,5 A

	PY X-M-10-SSM W Industrijska bljeskalica SSM, bijela
Radni napon (V DC)	18 VDC – 30 VDC
Rated current consumption	464 mA (at 24 VDC at 1 Hz) 282 mA (at 24 VDC at 0,5 Hz)
Struja utoka (mA)	4,500 mA
Inrush current reduction	SM module, limit to max. 4,5 A

Optičke karakteristike

	PY X-M-10-SSM R Industrijska bljeskalica SSM, crvena
Energija bljeska (J)	10 J
Intenzitet osvjetljenja (cd)	54 cd
Frekvencija bljeskalice (Hz)	0.1 Hz; 0.5 Hz; 0.75 Hz; 1.0 Hz

	PY X-M-10-SSM W Industrijska bljeskalica SSM, bijela
Energija bljeska (J)	10 J
Intenzitet osvjetljenja (cd)	149 cd
Frekvencija bljeskalice (Hz)	0.1 Hz; 0.5 Hz; 0.75 Hz; 1.0 Hz

Ekološki

	PY X-M-10-SSM R Industrijska bljeskalica SSM, crvena
Radna temperatura (°C)	-40 °C – 55 °C

	PY X-M-10-SSM R Industrijska bljeskalica SSM, crvena
Radna relativna vlaga niskog napona (%)	0% – 90%
Ocjena IP	IP66
Zaštita od udarca	IK08

	PY X-M-10-SSM W Industrijska bljeskalica SSM, bijela
Radna temperatura (°C)	-40 °C – 55 °C
Radna relativna vlaga niskog napona (%)	0% – 90%
Ocjena IP	IP66
Zaštita od udarca	IK08

Mehanički

	PY X-M-10-SSM R Industrijska bljeskalica SSM, crvena
Materijal	plastika
Boja kućišta	crvena boja
Boja poklopca	crvena boja
Dimenzije (V x Š x D) (mm)	124 mm x 166 mm x 114 mm

	PY X-M-10-SSM W Industrijska bljeskalica SSM, bijela
Materijal	plastika
Boja kućišta	crvena boja
Boja poklopca	proziran
Dimenzije (V x Š x D) (mm)	124 mm x 166 mm x 114 mm

Informacije o naručivanju

PY X-M-10-SSM R Industrijska bljeskalica SSM, crvena
Univerzalno primjenjiva bljeskalica za protupožarne alarme i sigurnosnu tehnologiju, crvena, 10 J, IP 66, 24 V istosmjerne struje, u skladu sa standardom EN 54-23.

Broj narudžbe **PY X-M-10-SSM R**

PY X-M-10-SSM W Industrijska bljeskalica SSM, bijela
Univerzalno primjenjiva bljeskalica za protupožarne alarme i sigurnosnu tehnologiju, bijela, 10 J, IP 66, 24 V istosmjerne struje, u skladu sa standardom EN 54-23.

Broj narudžbe **PY X-M-10-SSM W**



<https://www.boschsecurity.com>