

LBC 3081/02 Θόλος πυροπροστασίας

www.boschsecurity.gr



BOSCH

Τεχνολογία για τη ζωή

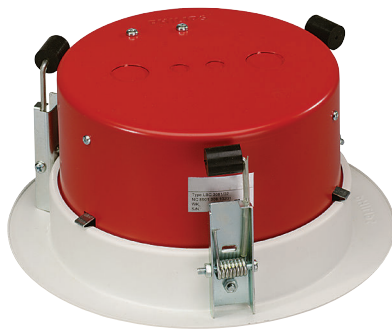

Κατά τη διάρκεια πυρκαγιάς, η κοιλότητα οροφής στην οποία έχουν εγκατασταθεί τα μεγάφωνα επιτρέπουν στις φλόγες να διαχέονται σε ολόκληρο το κτήριο. Για να εμποδίσετε τη φωτιά να εισέλθει στην κοιλότητα μέσω του μεγάφωνου, μπορείτε να τοποθετήσετε στο μεγάφωνο οροφής ένα χαλύβδινο θόλο πυροπροστασίας (LBC 3081/02). Αυτός ο προαιρετικός θόλος πυροπροστασίας κουμπώνει στο δακτύλιο τοποθέτησης μέσω τριών ελατηρίων ελάσματος, πριν από την εισαγωγή του μεγαφώνου. Για μεγαλύτερη άνεση, ένα καλώδιο ασφαλείας από το θόλο πυροπροστασίας επιτρέπει στον τεχνικό εγκατάστασης να κρεμά προσωρινά τη μονάδα μεγαφώνου κατά την εγκατάσταση. Αυτό το καλώδιο σας προσφέρει επίσης σιγουριά μετά την εγκατάσταση. Ο θόλος πυροπροστασίας διαθέτει προετοιμασμένες οπές για δύο ελαστικούς δακτυλίους (παρέχονται) και δύο κυλινδρικούς καλωδίου (PG13). Αυτός ο θόλος πυροπροστασίας μπορεί να χρησιμοποιηθεί μόνο με το μεγάφωνο οροφής LBC 3086/41.



Σημείωση

Η φωτογραφία του προϊόντος περιλαμβάνει το μεγάφωνο LBC 3086/41

Προγραμματισμός

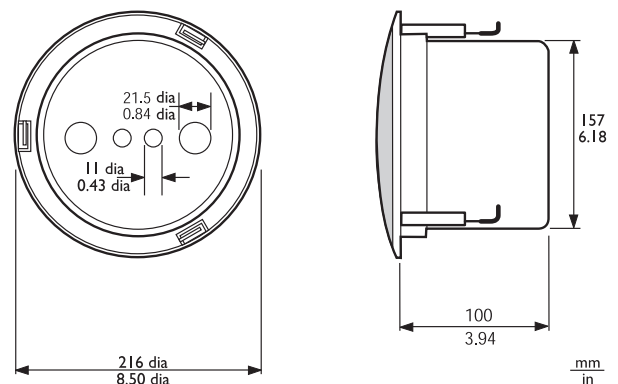

Διαστάσεις του LBC3086/41 με συγκρότημα θόλου πυροπροστασίας LBC 3081/02 σε mm (in)

Συμπεριλαμβανόμενα εξαρτήματα

Ποσότητα	Εξαρτήματα
1	LBC 3081/02 Θόλος πυροπροστασίας
1	Καλώδιο ασφαλείας
2	Ελαστικοί δακτύλιοι

Τεχνικά στοιχεία

Μηχανικά χαρακτηριστικά

Διαστάσεις (διάμ. x μέγ. βάθος)	157 x 70 mm (6,2 x 2,8 in.)
Βάρος	360 g (0,8 lb)
Χρώμα	Κόκκινο πλαίσιο (RAL 3000)
Πιστοποιημένο B15	Σύμφωνα με το πρότυπο DIN 4102

Πληροφορίες παραγγελίας

LBC 3081/02 Θόλος πυροπροστασίας

Μεταλλικός θόλος πυροπροστασίας για το μεγάφωνο οροφής LBC 3086/41, έντονο κόκκινο RAL 3000.

Αρ. παραγγελίας **LBC3081/02**

Εκπροσωπούμενη από:

Greece:

Robert Bosch S.A.
162, Kifissou Ave.
121 31 Peristeri, Greece
Phone: +30 210 5701352
Fax: +30 210 5701357
BoschST@gr.bosch.com
www.boschsecurity.gr

Robert Bosch A.E.
Κηφισσού 162,
121 31 Περιστέρι
Τηλ.: +30 210 5701352
Fax.: +30 210 5701357
BoschST@gr.bosch.com
www.boschsecurity.gr