



# MIC IP starlight 7000 HD, MIC IP dynamic 7000 HD

MIC71xx, MIC72xx



**BOSCH**

**it** Manuale di funzionamento e installazione



## Sommaro

<b>1</b>	<b>Sicurezza</b>	<b>6</b>
1.1	Informazioni sul manuale	6
1.2	Informazioni legali	6
1.3	Norme di sicurezza	6
1.4	Istruzioni importanti per la sicurezza	6
1.5	Informazioni importanti	8
1.6	Informazioni importanti - Sicurezza dell'illuminazione	11
1.7	Servizio e assistenza clienti	12
<b>2</b>	<b>Disimballaggio</b>	<b>13</b>
2.1	Elenco dei componenti - Telecamera	13
2.2	Strumenti aggiuntivi	13
<b>3</b>	<b>Descrizione prodotto</b>	<b>15</b>
<b>4</b>	<b>Panoramica della procedura di installazione</b>	<b>17</b>
<b>5</b>	<b>Programmazione della configurazione nella confezione di trasporto</b>	<b>18</b>
<b>6</b>	<b>Programmazione della configurazione su una superficie temporanea</b>	<b>19</b>
<b>7</b>	<b>Posizione ed orientamento di installazione</b>	<b>20</b>
7.1	Selezionare la posizione di installazione	20
7.2	Selezione dell'orientamento di installazione	21
<b>8</b>	<b>Panoramica delle opzioni di installazione</b>	<b>23</b>
<b>9</b>	<b>Installazione della telecamera</b>	<b>26</b>
<b>10</b>	<b>Esecuzione dei collegamenti - Alimentazione e controllo</b>	<b>27</b>
10.1	Informazioni sull'alimentazione e il controllo della telecamera	27
10.2	Opzioni di alimentazione	27
10.3	Collegamenti Ethernet	28
10.4	Collegamenti della telecamera	28
10.5	Collegamento della telecamera al computer.	29
<b>11</b>	<b>Inclinazione della telecamera.</b>	<b>31</b>
<b>12</b>	<b>Configurazioni tipiche del sistema</b>	<b>37</b>
12.1	Configurazione IP tipica con midspan da 95 W (senza collegamenti I/O)	37
12.2	Configurazione tipica con MIC-ALM-WAS-24	38
12.3	Configurazione IP tipica con VJC-7000-90	39
<b>13</b>	<b>Configurazione</b>	<b>40</b>
13.1	Requisiti di sistema	40
13.2	Configurazione della telecamera	41
13.2.1	Utilizzo di Configuration Manager	41
13.2.2	Uso del server Web serie MIC7000	41
13.2.3	Informazioni sulla pagina IMPOSTAZIONI	43
13.3	Configurazione audio (facoltativa)	44
<b>14</b>	<b>Configurazione tramite IP, modalità di base</b>	<b>46</b>
14.1	Modalità Basic: Accesso al dispositivo	46
14.2	Modalità Basic: Data/ora	47
14.3	Modalità Basic: Rete	47
14.4	Modalità Base: Encoder	48
14.5	Modalità Basic: Audio	48
14.6	Modalità Basic: Registrazione	49
14.7	Modalità Basic: panoramica del sistema	49

<b>15</b>	<b>Configurazione tramite IP, modalità avanzata</b>	<b>50</b>
15.1	Modalità Avanzata: Generale	50
15.2	Identificazione	50
15.3	Password	50
15.4	Data/ora	51
15.5	Indicazione display	52
15.6	Modalità Avanzata: Interfaccia Web	54
15.7	Aspetto	54
15.8	Funzioni della pagina LIVE	55
15.9	Percorso per i file JPEG e video	56
15.10	Modalità Avanzata: Telecamera	56
15.11	Menu Installatore	57
15.12	Profilo encoder	58
15.13	Stream encoder	60
15.14	Stream JPEG	62
15.15	Impostazioni immagine	65
15.16	Livello di riduzione dei disturbi	68
15.17	Zoom digitale	69
15.18	Illuminazione/tergivetro	71
15.19	Scene e tour	72
15.20	Settori	73
15.21	Varie	73
15.22	Audio	73
15.23	Contatore pixel	74
15.24	Modalità Avanzata: Registrazione	74
15.25	Gestione della memorizzazione	74
15.26	Profili di registrazione	76
15.27	Tempo di conservazione massimo	78
15.28	Pianificatore di registrazione	78
15.29	Stato di registrazione	79
15.30	Modalità Avanzata: Allarme	79
15.31	Connessioni di allarme	79
15.32	VCA	81
15.33	Filtri virtuali	86
15.34	Allarme audio	86
15.35	E-mail di allarme	87
15.36	Alarm Task Editor	88
15.37	Regole allarme	88
15.38	Modalità avanzata: Interfacce	90
15.39	Ingressi allarme	90
15.40	Uscite allarme	90
15.41	Modalità Avanzata: Rete	91
15.42	Accesso rete	91
15.43	DynDNS	93
15.44	Avanzato	94
15.45	Gestione di rete	95
15.46	Multicast	96
15.47	Invio dell'immagine	97
15.48	Account	98

15.49	Filtro IPv4	98
15.50	Cifratura	99
15.51	Modalità Avanzata: Assistenza	99
15.52	Manutenzione	99
15.53	Licenze	100
15.54	Diagnostica	100
15.55	Panoramica del sistema	101
<b>16</b>	<b>Funzionamento</b>	<b>102</b>
16.1	PAGINA INIZIALE	102
16.1.1	Selezione dell'immagine	102
16.1.2	Stato di memoria, CPU e rete	103
16.1.3	Controllo vista	103
16.1.4	Controllo AUX	105
16.1.5	Preimpostazioni	106
16.1.6	Funzioni speciali	107
16.1.7	I/O digitale	108
16.1.8	Registro di sistema/Registro eventi	108
16.1.9	Audio	109
16.1.10	Salvataggio delle istantanee	109
16.1.11	Registrazione	109
16.1.12	Riproduzione	110
16.2	Utilizzo della funzione Intelligent Tracking	111
16.3	Utilizzo consigliato della telecamera MIC	114
16.4	Utilizzo della funzione tergivetro/ugelli di pulizia (protocollo Bosch)	115
16.5	Utilizzo della funzione tergivetro/pulizia (protocollo Pelco)	116
16.6	Configurazione delle impostazioni per l'illuminazione IR	117
16.7	Caricamento di un logo utente	118
16.8	Titoli della telecamera a due e tre linee	118
16.9	Direzioni Azimut, Elevazione e Bussola	120
<b>17</b>	<b>Risoluzione dei problemi</b>	<b>122</b>
<b>18</b>	<b>Manutenzione</b>	<b>125</b>
<b>19</b>	<b>Rimozione autorizzazioni</b>	<b>126</b>
19.1	Trasferimento	126
19.2	Smaltimento	126
<b>20</b>	<b>Dati tecnici</b>	<b>127</b>
<b>21</b>	<b>Numeri associati ai comandi della tastiera</b>	<b>128</b>

# 1 Sicurezza

## 1.1 Informazioni sul manuale

Questo manuale è stato redatto con estrema attenzione e le informazioni in esso contenute sono state verificate scrupolosamente. Al momento della stampa, il testo risulta completo e corretto. In seguito ai continui aggiornamenti dei prodotti, il contenuto del presente manuale può essere tuttavia soggetto a modifica senza preavviso. Bosch Security Systems declina ogni responsabilità per danni, diretti o indiretti, derivanti da errori, incompletezza o discrepanze tra il manuale ed il prodotto descritto.

## 1.2 Informazioni legali

### Copyright

Questo manuale è proprietà intellettuale di Bosch Security Systems, Inc. ed è protetto da copyright. Tutti i diritti riservati.

### Marchi

Tutti i nomi dei prodotti hardware e software utilizzati nel presente documento sono marchi registrati e devono essere trattati come tali.

## 1.3 Norme di sicurezza

Nel presente manuale i seguenti simboli e diciture vengono utilizzati per richiamare l'attenzione in situazioni particolari:



### Pericolo!

Alto rischio: questo simbolo indica una situazione di pericolo imminente, ad esempio "Tensione pericolosa", all'interno del prodotto. Se la situazione descritta con tale simbolo non viene evitata, si verificheranno scosse elettriche, gravi lesioni fisiche o danni letali.



### Avvertenza!

Rischio medio: indica una situazione potenzialmente pericolosa. Se la situazione descritta con tale simbolo non viene evitata, è possibile che si verifichino lesioni di lieve o media entità.



### Attenzione!

Rischio basso: indica una situazione potenzialmente pericolosa. Se la situazione descritta con tale simbolo non viene evitata, è possibile che si verifichino danni a cose o all'unità.



### Nota!

Questo simbolo indica informazioni o una linea di condotta aziendale correlata in modo diretto o indiretto alla sicurezza personale o alla protezione di aree specifiche.

## 1.4 Istruzioni importanti per la sicurezza

Leggere, seguire e conservare tutte le seguenti istruzioni per la sicurezza. Osservare tutte le avvertenze riportate sull'unità e nelle istruzioni operative prima dell'uso.



### Attenzione!

PER RIDURRE IL RISCHIO DI SCOSSE ELETTRICHE, SCOLLEGARE L'ALIMENTAZIONE DURANTE L'INSTALLAZIONE DELLA TELECAMERA.



**Avvertenza!**

L'INSTALLAZIONE DEVE ESSERE EFFETTUATA SOLO DA PERSONALE QUALIFICATO, IN CONFORMITÀ AL CODICE ELETTRICO NAZIONALE AMERICANO (NEC), LE NORMATIVE ANSI/NFPA, IL CODICE ELETTRICO CANADESE (CEC) E LE NORMATIVE LOCALI VIGENTI IN TUTTI GLI ALTRI PAESI.



**Avvertenza!**

INSTALLARE I CAVI DI INTERCONNESSIONE IN CONFORMITÀ ALLA NORMATIVA NEC, ANSI/NFPA70 (PER LE APPLICAZIONI US), ALLA NORMATIVA CANADESE (CEC), PARTE I, CSA C22.1 (PER LE APPLICAZIONI CAN) ED ALLA NORMATIVA LOCALE VIGENTE NEGLI ALTRI PAESI. L'IMPIANTO DELL'EDIFICIO DEVE NECESSARIAMENTE DISPORRE DI UN SISTEMA DI PROTEZIONE DEL CIRCUITO DERIVATO CON INTERRUTTORE OMOLOGATO DA 20 A A DUE POLI, O DI FUSIBILI CON LA TENSIONE NOMINALE DELLA DERIVAZIONE. È NECESSARIO INTEGRARE UN DISPOSITIVO DI DISCONNESSIONE A 2 POLI FACILMENTE ACCESSIBILE CON CONTATTI AD UNA DISTANZA DI ALMENO 3 MM.



**Avvertenza!**

L'INSTRADAMENTO DEI CAVI ESTERNI DEVE ESSERE ESEGUITO ATTRAVERSO UN CONDOTTO DI METALLO MESSO A TERRA IN MODO PERMANENTE.



**Avvertenza!**

È NECESSARIO INSTALLARE LA TELECAMERA IN MODO DIRETTO E PERMANENTE SU UNA SUPERFICIE NON COMBUSTIBILE.

- Non collocare la telecamera inclinata (45°) in verticale, in quanto può cadere facilmente. Posizionare la telecamera inclinata su un lato.
  - Non aprire la telecamera: tale azione ne invaliderà la garanzia.
- Seguire le precauzioni di sicurezza dettate dal buon senso, in modo particolare quando potrebbe presentarsi il rischio di caduta di parti dell'assemblaggio. Bosch consiglia di utilizzare il DCA a cerniera che consente agli installatori di sostenere temporaneamente la telecamera MIC per eseguire i collegamenti elettrici, prima di fissare la telecamera al DCA con i bulloni.
- Verificare che l'unità sia correttamente collegata a terra. Se il prodotto è esposto a possibili scariche elettriche, verificare che il collegamento della messa a terra sia eseguito correttamente durante l'installazione della base dell'unità.
  - Non spostare manualmente l'asse di inclinazione o di panoramica della telecamera: tale azione può danneggiare gli ingranaggi del motore, invalidando così la garanzia della telecamera.
  - Prima del trasporto, attivare la telecamera e ruotare la cupola in modo che la finestra sia orientata verso la base. Ciò consentirà di proteggere il tergivero e la finestra durante il trasporto.



**Avvertenza!**

Parti in movimento!

Le parti in movimento potrebbero provocare rischi di lesioni; pertanto, si consiglia di montare il dispositivo in modo tale che sia accessibile solo al tecnico/installatore.

## 1.5 Informazioni importanti



### Nota!

Questo dispositivo è esclusivamente progettato per l'uso in luoghi pubblici.

Le leggi federali statunitensi vietano severamente la registrazione surrettizia di comunicazioni orali.



**Accessori** - Non collocare questa unità su un sostegno, un cavalletto, una staffa o una sede di installazione che non siano stabili, poiché potrebbe cadere e danneggiarsi in modo grave. Utilizzare solo metodi di installazioni specificati dal produttore. Se si utilizza un carrello, prestare attenzione durante lo spostamento dell'apparecchio onde evitare danni causati dal ribaltamento. Arresti bruschi, forza eccessiva o superfici irregolari possono causare il ribaltamento dell'unità e del carrello. Installare l'unità attenendosi alle istruzioni specifiche.

**Regolazione dei controlli** - Regolare solo i controlli menzionati nelle istruzioni operative. Una regolazione errata di altri controlli può causare danni all'unità.

**Interruttore di alimentazione unipolare** - Nell'impianto elettrico dell'edificio, incorporare un interruttore di alimentazione unipolare, con separazione dei contatti di almeno 3 mm in ciascun polo. Se necessario, aprire l'alloggiamento per eventuali interventi tecnici e/o altre attività, utilizzare l'interruttore unipolare come dispositivo di scollegamento principale per spegnere l'unità.

**Segnale della telecamera** - Proteggere il cavo con una protezione primaria se il segnale della telecamera supera i 42 metri, in conformità alla normativa *NEC800 (CEC Sezione 60)*.

**Dichiarazione ambientale** - Bosch ha una considerazione molto alta degli aspetti legati all'inquinamento ambientale. Questa unità è stata progettata nel maggiore rispetto possibile per l'ambiente.

**Dispositivo sensibile alle scariche elettrostatiche** - Osservare le precauzioni CMOS/MOSFET appropriate per evitare scariche elettrostatiche. **NOTA:** è necessario indossare fascette da polso dotate di messa a terra ed attenersi alle precauzioni di sicurezza ESD appropriate quando si manipolano le schede a circuiti stampati sensibili alle scariche elettrostatiche.

**Capacità del fusibile** - Per proteggere il dispositivo, il sistema di protezione del circuito derivato deve essere garantito con una capacità massima del fusibile di 16 A, in conformità alla normativa *NEC800 (CEC Sezione 60)*.

### Messa a terra:

- Collegare l'apparecchiatura per esterno agli ingressi dell'unità solo dopo che il terminale di messa a terra dell'unità è stato collegato correttamente ad una sorgente di terra.

Prima di scollegare il terminale di messa a terra, scollegare i connettori di ingresso dell'unità dall'apparecchiatura esterna.

- Quando si collega un'apparecchiatura esterna all'unità, attenersi alle norme di sicurezza, ad esempio sulla messa a terra.

Solo per i modelli U.S.A.: la *Sezione 810 del National Electrical Code, ANSI/NFPA No.70*, fornisce informazioni relative ad un'adeguata messa a terra della struttura di installazione e di supporto, alle dimensioni dei conduttori di messa a terra, all'ubicazione del dispersore, al collegamento agli elettrodi di messa a terra ed ai requisiti per gli elettrodi di messa a terra.

**Fonti di calore** - Non installare l'unità in prossimità di fonti di calore come radiatori, riscaldatori o altri apparecchi (inclusi amplificatori) che producono calore.



**Spostamento** - Scollegare l'alimentazione prima di spostare l'unità. L'unità deve essere spostata con la massima cautela. L'uso di forza eccessiva o eventuali urti possono danneggiare l'unità.

**Segnali esterni** - L'installazione di segnali esterni, soprattutto per quanto riguarda la distanza dai conduttori di alimentazione ed illuminazione e la protezione da sovratensione transitoria, deve essere conforme alle normative *NEC725* e *NEC800* (*Norma CEC 16-224* e *Sezione CEC 60*).

**Apparecchiature collegate in modo permanente** - Utilizzare un dispositivo di disconnessione facilmente accessibile nel cablaggio dell'edificio.

**Linee elettriche** - Non collocare la telecamera in prossimità di linee elettriche sospese, circuiti di alimentazione, lampioni oppure in luoghi in cui potrebbe entrare in contatto con tali linee, circuiti o luci.

**Danni che richiedono l'intervento di tecnici** - Scollegare i dispositivi dalla presa a muro e rivolgersi a personale tecnico qualificato quando il dispositivo viene danneggiato, ad esempio:

- il cavo di alimentazione viene danneggiato;
- si verifica una caduta di oggetti sul dispositivo;
- il dispositivo è caduto o la custodia è stata danneggiata;
- il dispositivo non funziona correttamente nonostante l'utente segua le istruzioni operative in modo corretto.

**Interventi tecnici** - Non tentare di riparare l'unità in modo autonomo. Richiedere sempre l'intervento di personale tecnico qualificato per eventuali riparazioni. Questo dispositivo non dispone di parti interne riparabili dall'utente.



**Nota!**

Questo è un prodotto di **Classe A**. Il prodotto, utilizzato in un ambiente domestico, può causare interferenze radio, nel qual caso l'utente dovrà adottare i provvedimenti necessari per porvi rimedio.



**Nota!**

Ce produit est un appareil de **Classe A**. Son utilisation dans une zone résidentielle risque de provoquer des interférences. Le cas échéant, l'utilisateur devra prendre les mesures nécessaires pour y remédier.

**Informazioni FCC e ICES**

*(Solo per i modelli U.S.A. e canadesi)*

Questo dispositivo è conforme a quanto disposto dalla parte 15 delle norme FCC. L'utilizzo è soggetto alle seguenti condizioni:

- il dispositivo non deve causare interferenze dannose
- il dispositivo deve accettare ogni interferenza ricevuta, incluse le interferenze che potrebbero causare alterazioni del funzionamento.

NOTA: questo prodotto è stato testato ed è risultato conforme ai limiti per un dispositivo digitale di **Classe A**, ai sensi della parte 15 delle norme FCC e di ICES-003 (Industry Canada). Questi limiti hanno lo scopo di garantire una protezione adeguata dalle interferenze dannose quando l'apparecchiatura viene utilizzata in **applicazioni commerciali**. L'apparecchiatura genera, utilizza e può irradiare energia in radiofrequenza e, se non installata ed utilizzata in conformità al manuale utente, può causare interferenze dannose alle comunicazioni radio. L'uso di questa apparecchiatura in una zona residenziale può provocare interferenze dannose. In tal caso, l'utente dovrà porvi rimedio a proprie spese.

Non è consentito apportare modifiche all'unità, volontarie o accidentali, senza l'autorizzazione esplicita dell'ente competente. Tali modifiche possono annullare l'autorizzazione dell'utente ad utilizzare l'apparecchiatura. Se necessario, l'utente dovrà richiedere l'assistenza del rivenditore o di un tecnico radiotelevisivo qualificato.

L'utente può consultare il seguente opuscolo pubblicato dalla Commissione federale delle comunicazioni: How to Identify and Resolve Radio-TV Interference Problems (Come identificare e risolvere i problemi d'interferenza radio/TV). Tale opuscolo è disponibile presso U.S. Government Printing Office, Washington, DC 20402, N. 004-000-00345-4.

#### **Informations FCC et ICES**

*(modèles utilisés aux États-Unis et au Canada uniquement)*

Ce produit est conforme aux normes FCC partie 15. la mise en service est soumise aux deux conditions suivantes :

- cet appareil ne peut pas provoquer d'interférence nuisible et
- cet appareil doit pouvoir tolérer toutes les interférences auxquelles il est soumis, y compris les interférences qui pourraient influencer sur son bon fonctionnement.

AVERTISSEMENT: Suite à différents tests, cet appareil s'est révélé conforme aux exigences imposées aux appareils numériques de **Classe A** en vertu de la section 15 du règlement de la Commission fédérale des communications des États-Unis (FCC). Ces contraintes sont destinées à fournir une protection raisonnable contre les interférences nuisibles quand l'appareil est utilisé dans une **installation commerciale**. Cette appareil génère, utilise et émet de l'énergie de fréquence radio, et peut, en cas d'installation ou d'utilisation non conforme aux instructions, générer des interférences nuisibles aux communications radio. L'utilisation de ce produit dans une zone résidentielle peut provoquer des interférences nuisibles. Le cas échéant, l'utilisateur devra remédier à ces interférences à ses propres frais.

Au besoin, l'utilisateur consultera son revendeur ou un technicien qualifié en radio/télévision, qui procédera à une opération corrective. La brochure suivante, publiée par la Commission fédérale des communications (FCC), peut s'avérer utile : How to Identify and Resolve Radio-TV Interference Problems (Comment identifier et résoudre les problèmes d'interférences de radio et de télévision). Cette brochure est disponible auprès du U.S. Government Printing Office, Washington, DC 20402, États-Unis, sous la référence n° 004-000-00345-4.

#### **Esclusione di responsabilità di UL**

Underwriter Laboratories Inc. ("UL") non ha collaudato le prestazioni o l'affidabilità degli aspetti relativi alla sicurezza o alla segnalazione di questo prodotto. UL ha effettuato il collaudo solo per i rischi di incendio, urto e/o incidenti, come stabilito nel Standard(s) for Safety for Information Technology Equipment, UL 60950-1 . La certificazione UL non riguarda le prestazioni o l'affidabilità degli aspetti relativi alla sicurezza o alla segnalazione di questo prodotto.

UL NON EMETTE ALCUNA GARANZIA O CERTIFICAZIONE RIGUARDANTE LE PRESTAZIONI O L'AFFIDABILITÀ DEGLI ASPETTI RELATIVI ALLA SICUREZZA O ALLA SEGNALAZIONE DI QUESTO PRODOTTO.

## 1.6 Informazioni importanti - Sicurezza dell'illuminazione

Il contenuto di questa sezione si applica solo alle telecamere che dispongono dell'illuminatore opzionale.



### Nota!

Questo prodotto è stato testato per la conformità allo standard IEC 62471:2006 "Sicurezza fotobiologica delle lampade e sistemi di lampade". Le emissioni del prodotto superano i limiti del gruppo ESENTE per il rischio di esposizione agli infrarossi per la cornea/lenti ed alla luce blu per la retina, come definito dallo standard IEC 62471:2006. Il prodotto rientra nei limiti di esposizione del Gruppo di Rischio 1 per l'esposizione agli infrarossi e ai LED a luce bianca.

Lo standard IEC 62471 fornisce i metodi per determinare il gruppo di rischio di qualsiasi lampada o di qualsiasi prodotto dotato di lampada. I gruppi di rischio elencati nello standard IEC 62471 indicano il livello di rischio potenziale di radiazione ottica. I gruppi di rischio sono stati sviluppati sulla base di decenni di esperienza nell'utilizzo di lampade e su analisi di lesioni accidentali correlate all'emissione di radiazioni ottiche.

**Gruppo ESENTE** - Nessun rischio per gli occhi considerato ragionevolmente prevedibile, anche per un uso illimitato o continuo. Esempi tipici sono la maggior parte delle lampade ad incandescenza e lampade fluorescenti con protezione antibrina, utilizzate in applicazioni domestiche.

**Gruppo di Rischio 1** - I prodotti sono sicuri per la maggior parte delle applicazioni, fatta eccezione per esposizioni di lunga durata in cui potrebbe verificarsi un'esposizione diretta degli occhi. Un esempio di Gruppo di Rischio 1 è rappresentato da una torcia per uso domestico alimentata da batteria.

**Valore di esposizione pericolosa (EHV)** - Il rapporto tra il livello di esposizione (distanza, tempo di esposizione) ed il valore del limite di esposizione (ELV). Quando il valore EHV è superiore a 1, il dispositivo ha superato i valori del limite di esposizione per un determinato gruppo di rischio. Il valore ELV indica il livello in cui è poco probabile che le radiazioni ottiche causino effetti nocivi per gli occhi o la pelle.

**Distanza pericolosa (HD)** - La distanza dalla sorgente entro la quale il livello di esposizione è uguale al valore ELV. In altre parole, quando  $EHV=1$  per un determinato gruppo di rischio. In relazione al rischio di esposizione agli infrarossi per la cornea/lenti riguardanti questo prodotto, il valore di esposizione (EHV) ad una distanza di prova di 200 mm è pari a 2,19 in base al limite di esposizione del gruppo ESENTE. Il limite del valore EHV in base al Gruppo di Rischio 1 è di 0,386. Il valore HD per il gruppo Esente è 297 mm.

In relazione al rischio di esposizione alla luce blu per la retina, il valore EHV è di 22,9 in base ai limiti di esposizione del gruppo ESENTE e ad una distanza di prova di 200 mm. Il limite del valore EHV in base al Gruppo di Rischio 1 è di 0,266. Il valore HD per il gruppo Esente è 2.675 mm.

Questi valori sono riepilogati nella tabella seguente:

Rischio	Limiti gruppo ESENTE			Limiti Gruppo di Rischio 1		
	t, durata	d, distanza	EHV	t, durata	d, distanza	EHV

Rischio di esposizione agli infrarossi per la cornea/lenti	1.000 s Distanza pericolosa	200 mm 279 mm	2,19	100 s	200 mm	0,386
Rischio di esposizione alla luce blu per la retina	10.000 s Distanza pericolosa	200 mm 2.675 mm	22,9	100 s	200 mm	0,266

## 1.7

### Servizio e assistenza clienti

Nel caso in cui sia necessario riparare l'unità, contattare il centro di assistenza Bosch Security Systems più vicino per richiedere l'autorizzazione al reso e le istruzioni per la spedizione.

#### Centri di assistenza

##### Stati Uniti

Telefono: 800-366-2283 o 585-340-4162

Fax: 800-366-1329

E-mail: [cctv.repair@us.bosch.com](mailto:cctv.repair@us.bosch.com)

##### Servizio clienti

Telefono: 888-289-0096

Fax: 585-223-9180

E-mail: [security.sales@us.bosch.com](mailto:security.sales@us.bosch.com)

##### Assistenza tecnica

Telefono: 800-326-1450

Fax: 585-223-3508 o 717-735-6560

E-mail: [technical.support@us.bosch.com](mailto:technical.support@us.bosch.com)

##### Centro riparazioni

Telefono: 585-421-4220

Fax: 585-223-9180 o 717-735-6561

E-mail: [security.sales@us.bosch.com](mailto:security.sales@us.bosch.com)

##### Canada

Telefono: 514-738-2434

Fax: 514-738-8480

##### Europa, Medio Oriente e Africa

Contattare il distributore o l'ufficio commerciale Bosch di zona. Utilizzare il seguente collegamento:

<http://www.boschsecurity.com/startpage/html/europe.htm>

##### Regione Asia-Pacifico

Contattare il distributore o l'ufficio commerciale Bosch di zona. Utilizzare il seguente collegamento:

[http://www.boschsecurity.com/startpage/html/asia\\_pacific.htm](http://www.boschsecurity.com/startpage/html/asia_pacific.htm)

##### Ulteriori informazioni

Per ulteriori informazioni, rivolgersi al rappresentante Bosch Security Systems più vicino o visitare il sito Web [www.boschsecurity.it](http://www.boschsecurity.it)

## 2 Disimballaggio

- Disimballare e maneggiare l'apparecchiatura con cautela. Controllare che nella parte esterna della confezione non siano presenti danni visibili. Se un articolo ha subito danni durante il trasporto, segnalare immediatamente il problema al corriere.
- Verificare che siano presenti tutti i componenti indicati nell'elenco fornito di seguito. Se uno dei componenti risultasse mancante, contattare il rappresentante di vendita o l'assistenza clienti di Bosch Security Systems.
- Se uno dei componenti risulta danneggiato, non utilizzare il prodotto. In caso di prodotti danneggiati, contattare Bosch Security Systems.
- La scatola d'imballaggio originale è il contenitore più sicuro per il trasporto dell'unità e deve essere riutilizzata in caso di restituzione della stessa all'assistenza. Conservarla per eventuali usi successivi.

La confezione di MIC7000 è progettata per:

- Consentire agli installatori di configurare la telecamera all'interno della scatola di spedizione.
- Fornire un supporto da tavolo temporaneo.



### Attenzione!

Prestare la massima attenzione durante il sollevamento o lo spostamento delle telecamere MIC7000, in quanto sono abbastanza pesanti (6,7 Kg).

### 2.1 Elenco dei componenti - Telecamera

Una (1) telecamera MIC71xx o MIC72xx
Una (1) Guida all'installazione rapida
Un (1) DVD del documento
Uno (1) chiave [per rimuovere e fissare i terminali della forcella in modo da inclinare la telecamera, se necessario, e per rimuovere il tappo di accesso dalla testa della telecamera durante l'installazione dell'illuminatore (in vendita separatamente) opzionale]
Una (1)
Un (1) accoppiatore RJ45
Quattro (4) etichette Indirizzo MAC
Una (1) vite di messa a terra

### 2.2 Strumenti aggiuntivi

Nella tabella seguente sono elencati gli strumenti aggiuntivi (non forniti da Bosch) che possono essere necessari per installare una telecamera MIC o i relativi accessori:

1 cacciavite Phillips, per fissare il capocorda della messa a terra della telecamera
1 chiave regolabile o un set di ghiera per fissare la base della telecamera agli accessori di installazione

1 chiave dinamometrica da 1/4" per l'utilizzo del chiave (in dotazione) per rimuovere i cappucci della forcella ed i tappi di chiusura, se necessario

Per *l'inclinazione* delle telecamere con viti a testa esagonale:

1 chiave dinamometrica con punta esagonale da 5 mm (o punta Torx T30) per rimuovere/installare i bulloni nei bracci della forcella

Per *l'inclinazione* delle telecamere con viti a testa Torx:

1 chiave dinamometrica con punta Torx (T30 or T27) per rimuovere/installare i bulloni nei bracci della forcella

### 3 Descrizione prodotto

MIC7000 è una telecamera PTZ Day/Night ad alte prestazioni, robusta, resistente agli agenti atmosferici e con funzionalità complete, progettata per offrire una soluzione di videosorveglianza affidabile, solida e di alta qualità, in applicazioni di sicurezza che richiedono prestazioni di altissimo livello.

La qualità ed il controllo delle immagini sono aspetti fondamentali per qualsiasi telecamera PTZ e la telecamera MIC7000 garantisce dettagli e nitidezza straordinari. Questa telecamera è dotata di una piattaforma professionale in grado di fornire una risoluzione HD 720p50/60 o 1080p25/30 in ambienti con condizioni di luce ambientale estreme.

Entrambe le varianti della telecamera, MIC IP starlight 7000 HD (MIC71xx) e MIC IP dynamic 7000 HD (MIC72xx), dispongono di zoom ottico 30x (12x digitale) e della possibilità di montaggio con orientamento flessibile e selezionabile sul campo (posizione verticale, capovolta o inclinata) in grado di garantire un campo visivo perfetto.

Tutte le telecamere MIC hanno come componente standard un tergivero in silicone a lunga durata, installato su un braccio a molla.

La tabella seguente indica gli accessori opzionali per le telecamere MIC. Per ulteriori informazioni, fare riferimento alle schede tecniche di ciascun accessorio. Alcuni accessori possono non essere disponibili in tutte le aree geografiche.

Accessori	Descrizione	Accessori	Descrizione
MIC-DCA-H - MIC-DCA-HB - MIC-DCA-HW - MIC-DCA-HG	Adattatore a cerniera per condotti profondi in nero bianco grigio	MIC-SCA - MIC-SCA-BD - MIC-SCA-WD - MIC-SCA-GD	Adattatore per condotti sottili in nero bianco grigio
MIC-CMB - MIC-CMB-BD - MIC-CMB-WD - MIC-CMB-GD	Staffa per installazione angolare in nero bianco grigio	MIC-SPR - MIC-SPR-BD - MIC-SPR-WD - MIC-SPR-GD	Piastra per diffusione in nero bianco grigio
MIC-WMB - MIC-WMB-BD - MIC-WMB-WD - MIC-WMB-GD	Staffa per installazione a parete in nero bianco grigio	MIC-ILx-100  - MIC-ILB-100 - MIC-ILW-100 - MIC-ILG-100	illuminatore installabile dall'utente, progettato specificamente per telecamere MIC7000 in nero bianco grigio
MIC-PMB	Staffa per installazione su palo (solo in acciaio inossidabile)	MICIP67-5PK	Kit connettore MIC7000 IP67
VJC-7000-90	VIDEOJET connect (unità di alimentazione per interfaccia di rete, completa di tutte le funzionalità)	NPD-6001A	Midspan 60 W [non per l'uso con illuminatore.]

<b>Accessori</b>	<b>Descrizione</b>	<b>Accessori</b>	<b>Descrizione</b>
VG4-A-PSU1, VG4-A-PSU2	Unità di alimentazione da 24 VAC (96 W)	NPD-9501A	Midspan 95 W
MIC-ALM-WAS-24	Unità accessoria di interfaccia allarmi e sistema di pulizia	MIC-67SUNSHLD	Tettuccio parasole (solo bianco)



## 4 Panoramica della procedura di installazione

La figura seguente mostra i passaggi necessari per installare una telecamera MIC7000. Per installare la telecamera MIC, effettuare le seguenti operazioni in sequenza.

**Nota:** a seconda del modello di telecamera, dell'orientamento e della posizione di installazione desiderati, nonché delle staffe di installazione e degli accessori prescelti, potrebbe non essere necessario completare tutti i passaggi.

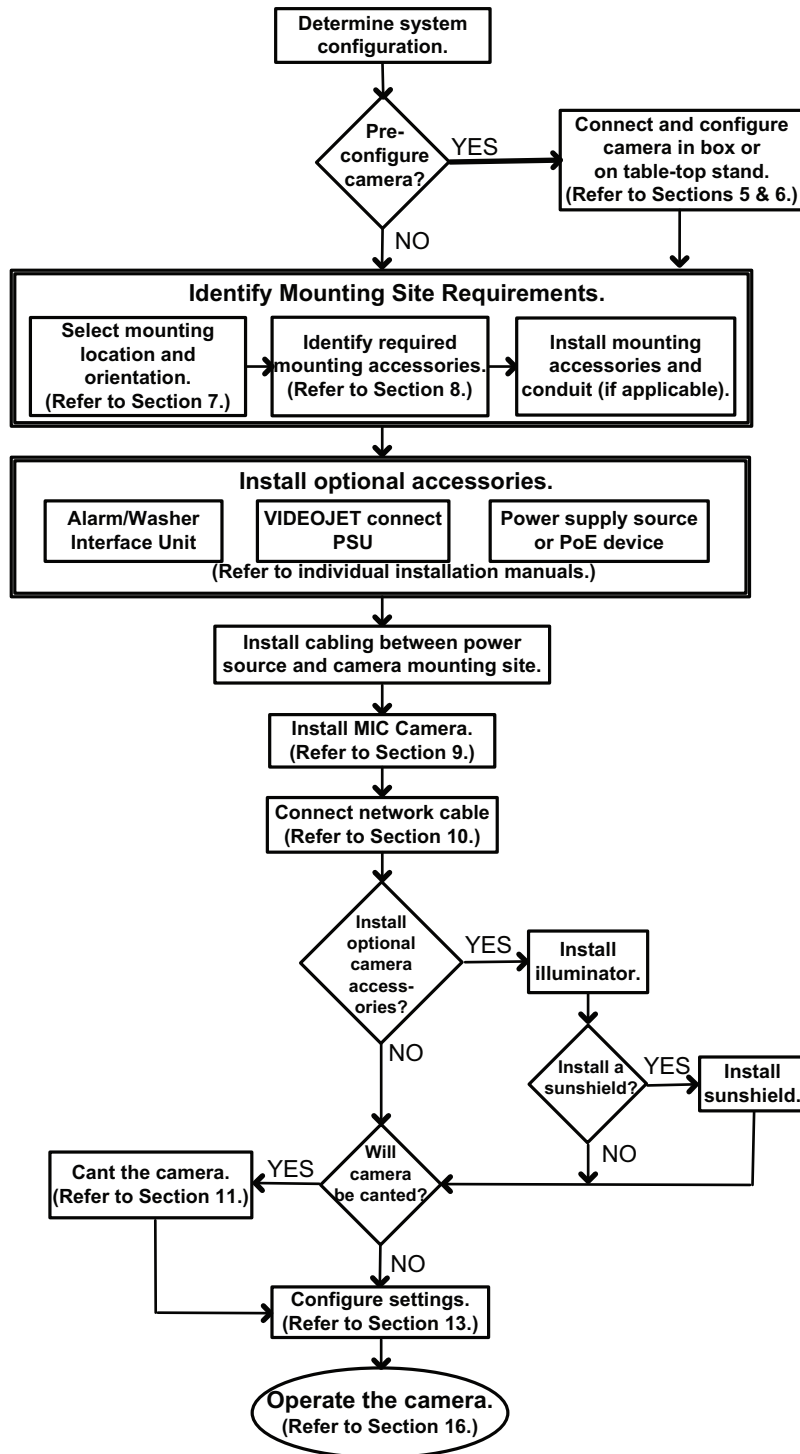

## 5 Programmazione della configurazione nella confezione di trasporto



### Attenzione!

Prestare la massima attenzione durante il sollevamento o lo spostamento delle telecamere MIC7000, in quanto sono abbastanza pesanti (6,7 Kg).

La confezione della telecamera consente agli installatori di collegare la telecamera alla rete e di configurarla quando è ancora nella scatola.

1. Rimuovere la scatola degli accessori dalla sezione centrale, in alto della scatola.

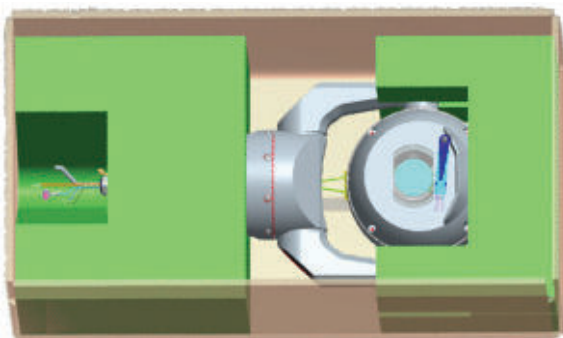

2. Collegare la telecamera all'alimentazione e *Collegamento della telecamera al computer.*, *Pagina 29*. Il tergitro si sposterà sulla finestra della telecamera e quindi tornerà nella posizione di partenza.

3. Configurare la telecamera. Consultare la sezione *Configurazione*, *Pagina 40* per ulteriori informazioni.

**Nota:** non modificare l'orientamento della telecamera su "Capovolta" quando la telecamera si trova ancora nella confezione. La testa della telecamera deve essere libera di ruotare. Se è necessario modificare l'orientamento su "Capovolta", rimuovere la telecamera dalla confezione e configurarla seguendo la procedura descritta in *Programmazione della configurazione su una superficie temporanea*, *Pagina 19*.

4. Scollegare i fili/cavi dai connettori nella base della telecamera.

## 6 Programmazione della configurazione su una superficie temporanea

La telecamera (ancora nell'imballaggio in schiuma) può essere posizionata temporaneamente su una superficie piana ed orizzontale, ad esempio una scrivania o un tavolo durante la configurazione e la connessione iniziale alla rete.

1. Rimuovere la scatola degli accessori dalla sezione centrale, in alto della scatola.
2. Rimuovere la telecamera, ancora nell'imballaggio in schiuma, dalla confezione. Posizionare la fotocamera in posizione verticale su una superficie piana ed orizzontale.
3. Rimuovere il rivestimento in schiuma dalla testa della telecamera.



4. Collegare la telecamera all'alimentazione e *Collegamento della telecamera al computer.*, Pagina 29. Il tergitro si sposterà sulla finestra della telecamera e quindi tornerà nella posizione di partenza.

5. Configurare la telecamera. Consultare la sezione *Configurazione*, Pagina 40 per ulteriori informazioni.



### Nota!

Se si modifica l'orientamento della telecamera su "Capovolta" (dalla pagina Impostazioni del browser Web: Avanzate > Telecamera > Menu Installatore > Orientamento) la testa della telecamera ruoterà automaticamente nella posizione capovolta (180°). Tenere presente che la visiera si troverà vicino alla parte superiore del corpo della telecamera.

6. Scollegare i fili/cavi dai connettori nella base della telecamera.

## 7 Posizione ed orientamento di installazione

### 7.1 Selezionare la posizione di installazione

Le telecamere MIC sono progettate per essere installate con facilità in diverse posizioni, come in edifici e pali adatti a supportare le apparecchiature TVCC.

Selezionare una posizione di installazione sicura per il dispositivo. In teoria, la posizione non deve consentire interferenze intenzionali né accidentali.

Verificare che la posizione si trovi ad una distanza appropriata dai conduttori di alimentazione e di illuminazione, in conformità alla normativa *NEC725* e *NEC800* (*CEC 16-224* e *CEC Sezione 60*).

Non installare il dispositivo in prossimità di:

- Fonti di calore
- Linee elettriche sospese, circuiti di alimentazione, luci elettriche oppure in luoghi in cui il dispositivo può entrare in contatto con tali linee, circuiti o luci.
- ▶ Verificare che la superficie di installazione prescelta sia in grado di supportare il baricentro della telecamera e l'hardware di installazione (venduto separatamente) in qualsiasi condizione prevista di carico, vibrazione e temperatura.

#### Nota!



Fissare le telecamere MIC ad una delle seguenti superfici:

- Cemento (lega solida)
- Unità di muratura in cemento (blocco di cemento)
- Mattoni (tutti i tipi)
- Metallo (acciaio/alluminio, con spessore minimo di 3 mm circa)

#### Attenzione!



Rischio esposizione alle scariche elettriche

Se la telecamera è installata in un'area fortemente esposta ai fulmini ed alle scariche elettriche, Bosch consiglia di installare un parafulmine separato ad un raggio di distanza di 0,5 m dalla telecamera e ad almeno 1,5 m di altezza dalla telecamera. Un buon collegamento della messa a terra sull'alloggiamento della telecamera fornisce protezione contro i danni provocati da scariche secondarie. L'alloggiamento della telecamera è progettato per resistere alle scariche secondarie. Se viene applicata una corretta protezione dalle scariche elettriche, non si verificheranno danni all'elettronica interna o alla telecamera.

#### Installazione in un ambiente umido (ad esempio vicino a zone costiere)

I dispositivi di fissaggio e finitura in dotazione alla telecamera aiutano a mantenere l'unità protetta. Durante l'installazione o la manutenzione della telecamera, utilizzare sempre le viti o gli altri dispositivi di fissaggio forniti da Bosch.

La testa della telecamera dispone di tre (3) viti in plastica che vengono installate in fabbrica per evitare la corrosione delle unità che non hanno alcun accessorio installato sulla testa della telecamera. Se si installa un tettuccio parasole o un illuminatore, queste viti dovranno essere rimosse e sostituite con quelle fornite con ciascun accessorio.

Prima dell'installazione, verificare la presenza di graffi o danni alla vernice sulle parti metalliche della telecamera. In caso di danni alla vernice, ritoccare le parti danneggiate con vernice o sigillanti disponibili in zona.

Evitare pratiche di installazione tramite le quali gli elementi di installazione in metallo della telecamera possono entrare in contatto con materiali come l'acciaio inossidabile. Il contatto può provocare una corrosione galvanica, degradando l'aspetto della superficie della telecamera. I danni superficiali provocati da un'installazione non corretta non sono coperti dalla garanzia poiché non influiscono sul funzionamento della telecamera.

## 7.2 Selezione dell'orientamento di installazione

Le telecamere della serie MIC sono progettate per essere installate in posizione verticale (verso l'alto, 90°), capovolte (verso il basso, 90°) o inclinate (con la sfera verso l'alto, 45°). A causa dei limiti di inclinazione, l'unità potrebbe non funzionare correttamente se montata con la sfera rivolta verso il basso. Vedere le figure riportate di seguito per le indicazioni sull'installazione e l'orientamento corretti delle telecamere MIC.

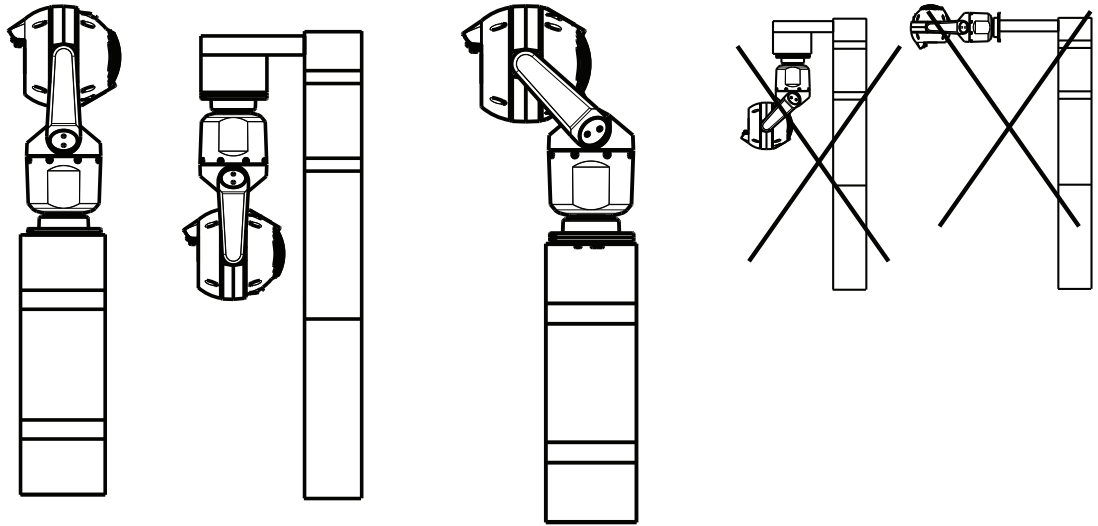

Orientamento di installazione corretto: posizione verticale, capovolta

Orientamento di installazione corretto: inclinata

Orientamento di installazione non corretto

Tenere sempre presente la posizione della visiera quando la telecamera è installata con orientamento capovolto. La visiera si trova in prossimità della parte superiore dell'asta della panoramica (corpo della telecamera MIC), anziché nella parte inferiore della telecamera in posizione capovolta.

**Nota:** per le telecamere inclinate, verificare che la posizione di installazione fornisca lo spazio necessario (370 mm) in modo che la testa della telecamera sia grado di effettuare la panoramica.

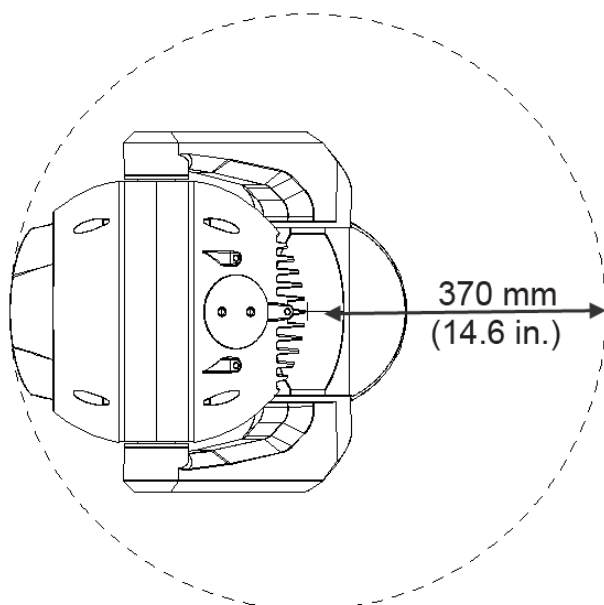

**Figura 7.1:** Vista dall'alto della telecamera MIC7000 inclinata che mostra lo spazio necessario per la panoramica

La figura riportata di seguito mostra l'intervallo di inclinazione della telecamera con orientamento verticale.

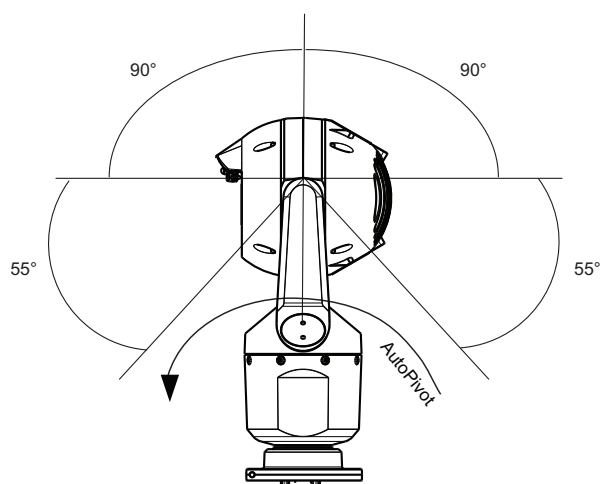

**Figura 7.2:** Angolo di inclinazione della telecamera MIC7000: 145° in ogni direzione; 290° se Autopivot attivato

## 8 Panoramica delle opzioni di installazione

Bosch fornisce una serie completa di staffe che supportano più configurazioni di installazione. Il tipo di posizione di installazione più comune è nella parte superiore di un palo, in grado di supportare l'apparecchiatura TVCC e di fornire una piattaforma di installazione robusta per ridurre al minimo i movimenti della telecamera. In genere dispone di una cassa con base ampia per l'installazione di apparecchiature ausiliarie, ad esempio alimentatori. Il DCA con cerniera è particolarmente adatto per le installazioni sulla parte superiore di un palo.

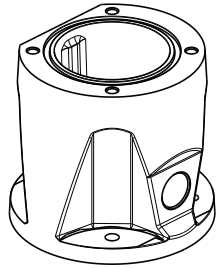

**Figura 8.1: Configurazione della staffa DCA con cerniera standard**

La telecamera può essere montata anche sul lato di un lampione, un palo o colonne simili, utilizzando la staffa per installazione su palo (MIC-PMB). Tenere presente che i lampioni spesso possono essere soggetti a movimento e non costituiscono piattaforme adatte in qualsiasi condizione o applicazione.

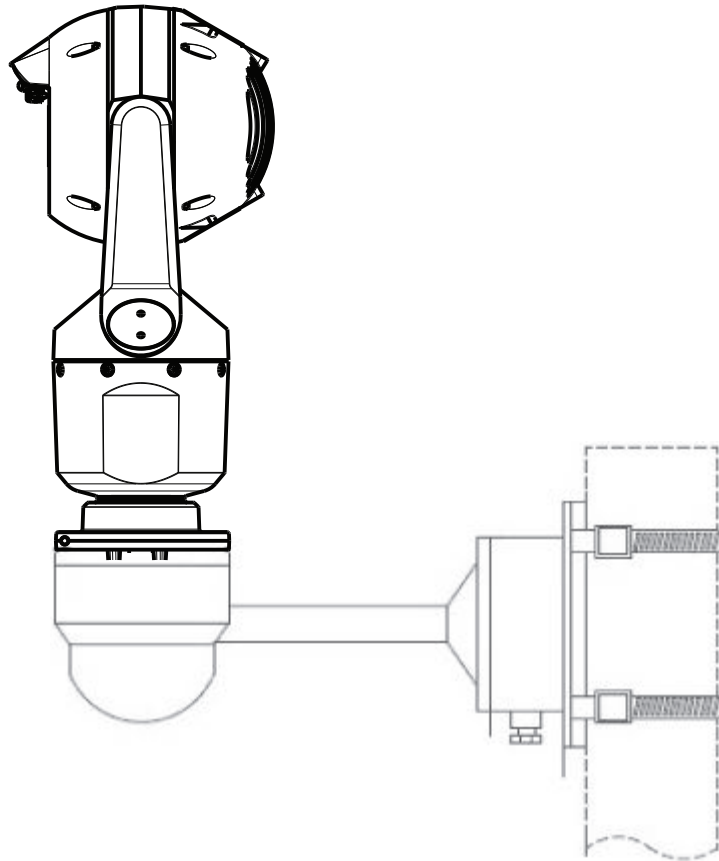

La figura in basso mostra le tre staffe di installazione (ognuna in vendita separatamente), necessarie per il montaggio della telecamera MIC nella parte laterale di un palo.

**Nota:** nella figura sono indicati i codici di prodotto, nonché i codici dei colori disponibili per ogni staffa di installazione (-BD per nero, WD per bianco e GD per grigio)

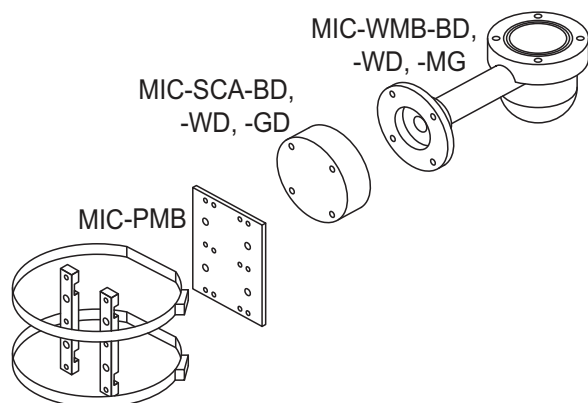

**Figura 8.2: Configurazione tipica della staffa di montaggio su palo**

Altre posizioni per l'installazione della telecamera includono la sommità di un edificio, le parti laterali (muri) e gli angoli di un edificio e sotto le grondaie.

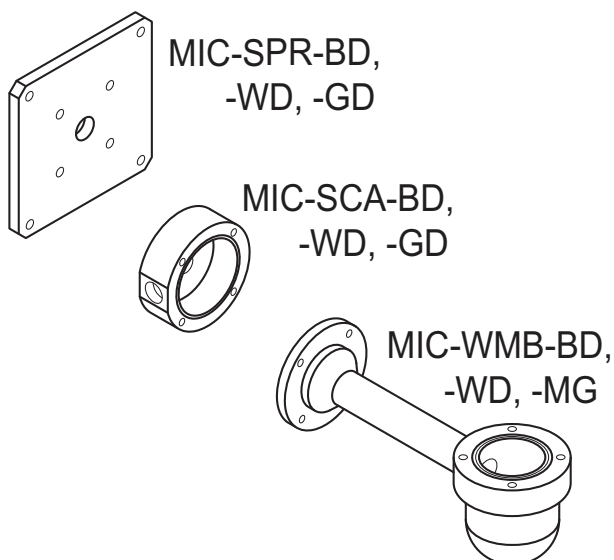

**Figura 8.3: Configurazione tipica della staffa di montaggio a parete**

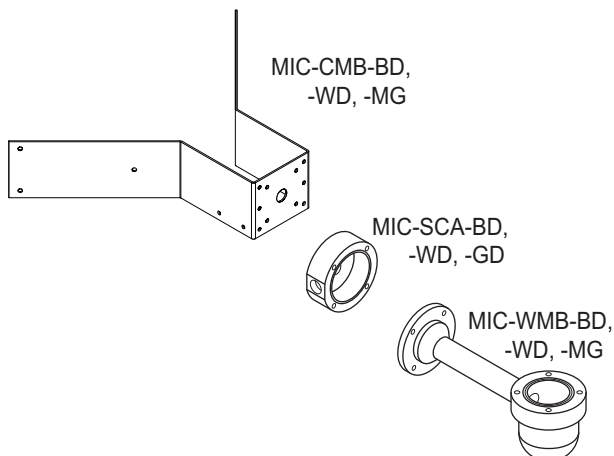

**Figura 8.4: Configurazione tipica della staffa di montaggio angolare**





Figura 8.5: Installazione diretta su superficie: telecamera in posizione verticale (MIC + guarnizione base)



Figura 8.6: Installazione diretta su superficie: camera capovolta (MIC + guarnizione base + IP67 resistenza agli agenti atmosferici/Kit connettore)

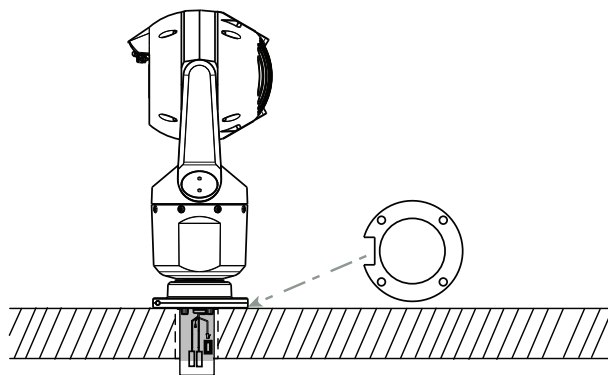

**Nota!**

Prendere tutte le precauzioni di sicurezza appropriate e osservare le normative locali relative agli edifici.

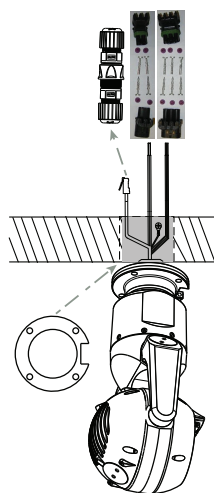
Per istruzioni, consultare la Guida all'installazione delle staffe per montaggio della serie MIC.

## 9 Installazione della telecamera

**Attenzione!**

L'installazione deve essere eseguita da personale tecnico qualificato ed in conformità con le normative ANSI/NFPA 70 del codice elettrico nazionale americano (NEC, National Electrical Code®), alla parte I del codice elettrico canadese (Canadian Electrical Code, detto anche codice CE o CSA C22.1) ed a tutti gli altri codici locali applicabili. Bosch Security Systems, Inc. declina ogni responsabilità per danni o perdite provocati da un'installazione errata o impropria.

**Attenzione!****RISCHIO DI SCOSSE ELETTRICHE**

Per ridurre il rischio di scosse elettriche, scollegare l'alimentazione della telecamera e/o l'unità di alimentazione prima di spostare la telecamera, di installare tutti gli accessori e prima di installare telecamera.

È possibile installare la telecamera:

- su una staffa per installazione a parete MIC-DCA o MIC oppure
- direttamente su una superficie di installazione (utilizzando il Kit connettore MIC7000 IP67 (MICIP67-5Pk, in vendita separatamente).

Consultare il manuale fornito con il kit per le istruzioni relative all'installazione.

**Nota!**

Per mantenere il valore nominale NEMA 6P quando la telecamera è installata su un MIC-DCA, gli installatori devono verificare che il pressacavi fornito dall'utente o i collegamenti dei condotti dispongano dei valori nominali NEMA 6P.

# 10 Esecuzione dei collegamenti - Alimentazione e controllo

## 10.1 Informazioni sull'alimentazione e il controllo della telecamera

La telecamera trasmette comandi di controllo PTZ e immagini su una rete TCP/IP. Consente inoltre di configurare le impostazioni del display della telecamera e le impostazioni operative e di configurare i parametri di rete.

La telecamera include un server video di rete nel modulo IP la cui funzione principale consiste nella codifica dei dati video e di controllo per la trasmissione sulla rete TCP/IP. Grazie alla codifica H.264, il server rappresenta la soluzione ideale per la comunicazione IP e l'accesso remoto a videoregistratori digitali e multiplexer. L'uso di reti esistenti consente una rapida e semplice integrazione con i sistemi TVCC o le reti locali. Le immagini video provenienti da una singola telecamera possono essere ricevute simultaneamente su più ricevitori.

## 10.2 Opzioni di alimentazione

La telecamera può essere alimentata da una rete conforme allo standard High Power over Ethernet (la versione Bosch di High PoE) mediante un modello di Midspan High PoE (in vendita separatamente). Con questa configurazione, è sufficiente un singolo cavo (Cat5e/ Cat6e) per visualizzare, alimentare e controllare la telecamera.

Essa è compatibile anche con un'alimentazione 24 VAC standard se non viene utilizzata un'interfaccia di rete High PoE. I cavi di alimentazione devono essere conformi alla normativa in materia di sistemi elettrici (livelli di alimentazione di Classe 2).

Per garantire la massima affidabilità, è possibile collegare la telecamera contemporaneamente ad un Midspan High PoE ed ad un'alimentazione 24 VAC separata. Se High PoE e 24 VAC vengono applicati contemporaneamente, la telecamera utilizzerà in genere l'alimentazione ausiliaria (24 VAC) richiedendo potenza minima all'Midspan High PoE. Se si verifica un problema con l'alimentazione 24 VAC, la telecamera passa immediatamente all'alimentazione High PoE. Dopo il ripristino dell'alimentazione 24 VAC, la telecamera ritorna a 24 VAC.



### Avvertenza!

#### Versione Bosch di High PoE:

Se l'alimentazione viene fornita alla telecamera tramite HPOE o un dispositivo midspan, è necessario installare una protezione da sovratensioni supplementare.

Nella tabella seguente, la "X" indica le opzioni alimentazione per i modelli di telecamera MIC7000.

MODELLI DI TELECAMERA	Midspan 60 W	Midspan 95 W	VIDEOJET connect	Unità di alimentazione 24 VAC
Modelli con illuminatore		X	X	X
Modelli senza illuminatore	X	X	X	X

La tabella in basso indica i dispositivi di alimentazione che è possibile collegare contemporaneamente alla telecamera.

Fonte di alimentazione:	Collegamenti simultanei possibili:
Midspan 60 W (NPD-6001A)	24 VAC Unità di alimentazione (VG4-A-PSU1, VG4-A-PSU2)
Midspan 95 W (NPD-9501A)	
VIDEOJET connect (VJC-7000-90)	

**Attenzione!**

In conformità alla normativa standard di allarme EN50130-4: TVCC per applicazioni di sicurezza

Al fine di soddisfare i requisiti degli standard di allarme EN50130-4, è necessario un gruppo di continuità (UPS) ausiliario. Il gruppo di continuità deve prevedere un **tempo di trasferimento** compreso tra 2 e 6 ms ed un **runtime di backup** maggiore di 5 secondi per l'alimentazione, come specificato nella scheda tecnica del prodotto.

### 10.3 Collegamenti Ethernet

**Attenzione!**

I cavi Ethernet devono essere fatti passare attraverso condotti con messa a terra in grado di resistere all'ambiente esterno.

**Nota:** per i requisiti e le limitazioni dei cavi, consultare il codice elettrico canadese (National Electrical Code, NEC).

Tipo di cavo	Ethernet Cat5e/Cat6e (direttamente alla telecamera oppure ad un interruttore di rete tra la telecamera e la rete)
Distanza massima	100 m
Larghezza di banda	10BASE-T/100BASE-TX, rilevamento automatico, half/full duplex
High PoE (95 W, necessario per i modelli con illuminatori)	Utilizzare la Midspan 95 W venduta da Bosch.
High PoE(60 W, solo per i modelli senza illuminatori)	Utilizzare il Midspan 60 W venduto da Bosch o un midspan conforme allo standard IEEE 802.3at, classe 4.
Connettori terminali	RJ45, maschio

### 10.4 Collegamenti della telecamera

Tutti i collegamenti dati ed elettrici dalla telecamera vengono effettuati mediante i connettori nella base della telecamera.



Figura 10.1: Connettori MIC7000

	Descrizione	Colore cavi
1	Connettore RJ45 (Cat5e/Cat6e) (maschio) (con supporto per High PoE) per l'alimentazione e la comunicazione tra un modello Bosch di Midspan High PoE o un VJC-7000-90	
2	Cavi di alimentazione da 24 VAC (diametro di 24) a VG4-A-PSU1 o VG4-A-PSU2 (se non si utilizza una rete PoE)	Linea (L) = Nero Neutro (N) = Bianco
3	Cavo di messa a terra del telaio (diametro di 18) con capocorda connettore	Verde
4	Collegamenti RS-485 per la comunicazione da/per MIC-ALM-WAS-24	+ = viola - = giallo <b>GND</b> = marrone
5	Attacco per cavo a tenuta stagna nella base della telecamera	
6	Accoppiatore RJ45 (femmina-femmina)	

**Nota:** se la telecamera MIC viene installata direttamente su una superficie di installazione, anziché su una staffa per installazione a parete MIC DCA o MIC, Bosch consiglia di utilizzare Kit connettore MIC7000 IP67 (MICIP67-5pk, in vendita separatamente) per proteggere i collegamenti da umidità e particelle di polvere. Ciascun kit fornisce componenti per la connessione di un massimo di 5 telecamere MIC7000.

## 10.5 Collegamento della telecamera al computer.

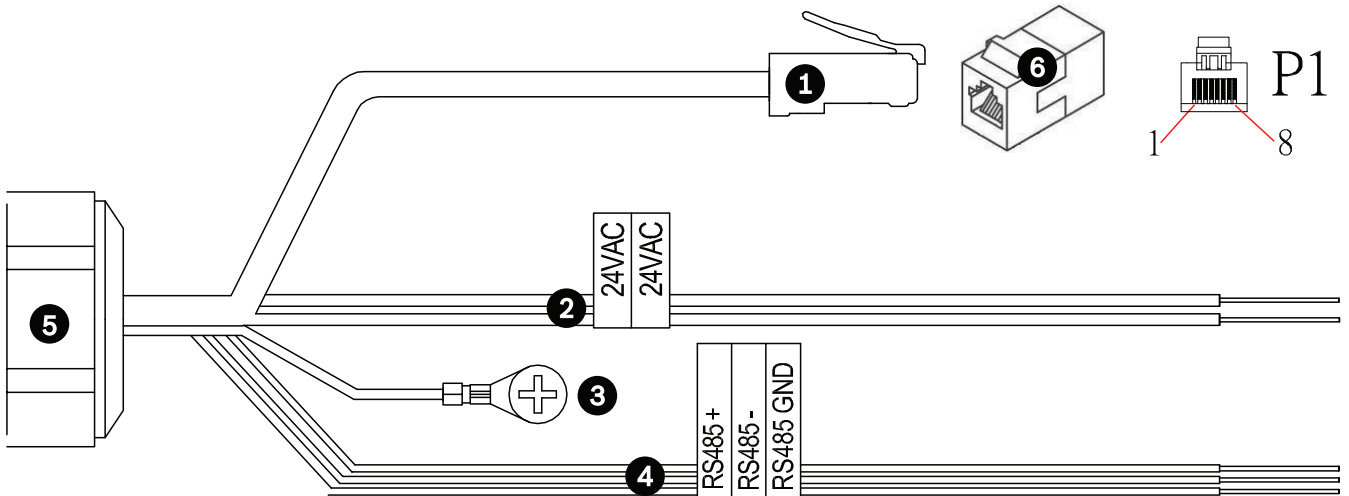
**Nota:** fare riferimento alla figura seguente per un'illustrazione di entrambe le opzioni.

### Opzione A:

1. Collegare un cavo Ethernet (Cat5e/Cat6) da un connettore RJ45 della telecamera ad un interruttore di rete collegato alla rete LAN (Local Area Network).
2. Collegare l'interruttore di rete dedicato al connettore RJ45 del computer.
3. Collegare il cavo da 24 VAC all'alimentazione.
4. Collegare i cavi RS-485 al MIC-ALM-WAS-24 (opzionale).
5. Collegare il cavo di messa a terra verde (elemento 3 nella figura in alto) dalla telecamera ad un collegamento a massa sulla superficie di installazione, mediante l'apposita vite o un dispositivo di fissaggio adatto fornito dall'utente.

**Opzione B:**

1. Collegare il cavo **cross-over** Ethernet dal connettore RJ45 della telecamera direttamente al dispositivo di rete, ad esempio un computer, un DVR/NVR, ecc.
2. Collegare il cavo di messa a terra verde (elemento 3 nella figura in alto) dalla telecamera ad un collegamento a massa sulla superficie di installazione, mediante l'apposita vite o un dispositivo di fissaggio adatto fornito dall'utente.

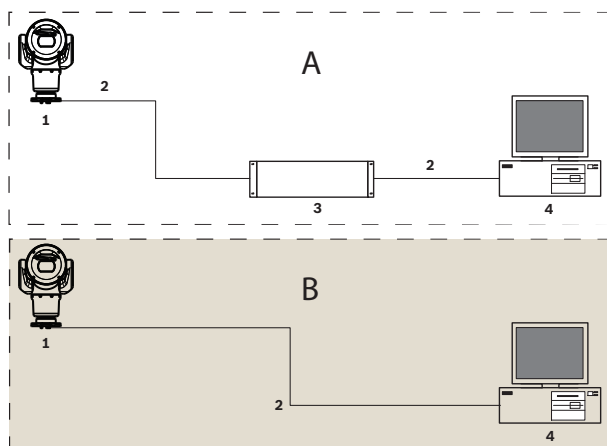
**Figura 10.2: MIC7000 Configurazione del sistema IP**

1	Telecamera MIC7000
2	Connessione IP
3	Interruttore di rete
4	Dispositivo di rete (computer, DVR/NVR, ecc.)

## 11 Inclinazione della telecamera.

### Nota:

per maggiore semplicità, le immagini di questa sezione si riferiscono solo alla telecamera (ed all'accessorio specifico che si sta installando, se applicabile). Le immagini non mostrano altri accessori che potrebbero essere stati già installati.

Le telecamere MIC7000 sono dotate di funzione di inclinazione con bloccaggio sul posto. È possibile regolare la telecamera da una posizione diritta ad una posizione inclinata. Ciò consente di inclinare la telecamera di un angolo di 45° in modo che il campo visivo (FoV) possa osservare la scena direttamente sotto la telecamera.

**Nota:** l'inclinazione non è applicabile quando la telecamera è installata con orientamento capovolto.



### Avvertenza!

Rischio di lesioni.

Scollegare il dispositivo dall'alimentazione prima di inclinarlo. Verificare che la testa sia supportata in modo che non si inclini all'improvviso verso il basso dopo che le viti Torx vengono rimosse dai bracci della forcella, schiacciando le dita o altre parti del corpo.



### Nota!

Rischio di danni alla telecamera

Non inclinare in nessuna circostanza la telecamera quando questa è posizionata su un lato. Inclinare la telecamera solo dalla posizione verticale, al fine di impedire che viti o altri oggetti cadano in spazi aperti nei bracci quando i cappucci della forcella vengono rimossi



Figura 11.1: EVITARE che viti o altri oggetti cadano all'interno della telecamera.



### Avvertenza!

Rischio di lesioni.

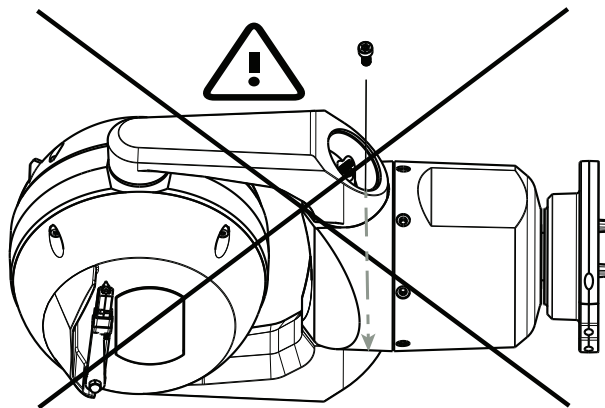
Non collocare la telecamera MIC inclinata (45°) in posizione verticale sulla base della telecamera o su un adattatore DCA non protetto, con la base DCA in posizione verticale. In tale posizione la telecamera è instabile e potrebbe cadere causando lesioni personali e/o danneggiarsi. Bosch consiglia vivamente di inclinare la telecamera dopo averla collegata ad un DCA ed averla installata nella posizione desiderata.

**Nota!**

Se la telecamera MIC viene inclinata, installare prima il tettuccio parasole.

Se la telecamera MIC è dotata sia dell'illuminatore sia del tettuccio parasole, installare prima l'illuminatore.

Per inclinare la telecamera, effettuare le seguenti operazioni:

1. Rimuovere il cappuccio della forcella (elemento 3 nella figura in basso) da un braccio della forcella della telecamera, utilizzando una chiave dinamometrica da 1/4" (elemento 1, fornito dall'utente) e la chiave in dotazione (elemento 2).

Ripetere la procedura per il secondo braccio.

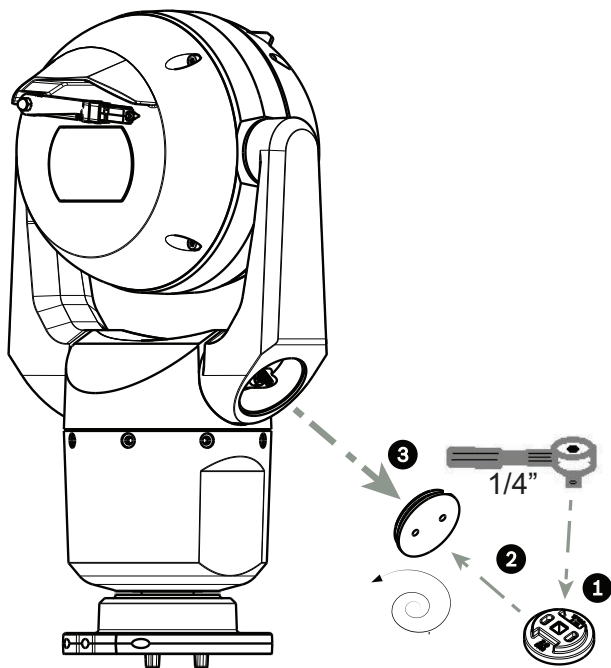

**Figura 11.2: Rimozione dei cappucci della forcella con lo chiave**

2. Rimuovere le due (2) viti nella parte inferiore di un braccio della forcella utilizzando una chiave (fornito dall'utente), come illustrato di seguito.

**Nota!**

Alla fine del 2014, le 4 viti che collegano i bracci della forcella alla base della telecamera sono state cambiate da viti a testa incassata Torx a viti a testa esagonale da 5 mm. Entrambi i tipi di testa possono adattarsi a una punta Torx T30.

Accertarsi di prendere nota del tipo di vite con testa della telecamera MIC 7000 poiché i requisiti di coppia variano, come indicato nella sezione *Requisiti di coppia per le viti del braccio della forcella*, Pagina 35.







Figura 11.3: Rimozione delle viti dai bracci della forcella



**Nota!**

Rischio di danni al dispositivo.

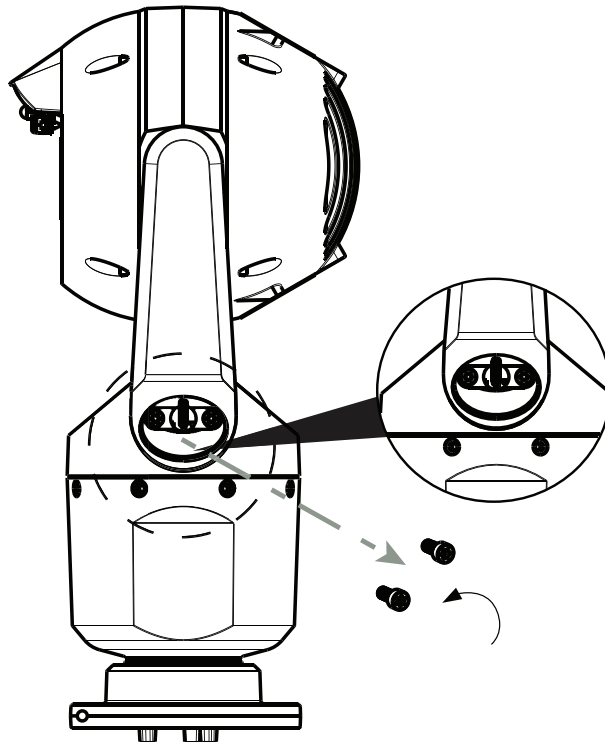
Sostenere con cautela la testa della telecamera durante il completamento dei quattro (4) passaggi seguenti.

3. Sistemare le viti in un luogo sicuro. Sarà necessario installarle nuovamente al passaggio 6.
4. Ripetere i passaggi 2 e 3 per il secondo braccio della forcella.
5. Ruotare con cautela in avanti il gruppo della testa e dei bracci.



**Nota!**

Rischio di danni al dispositivo.

**Non inclinare la telecamera, o lasciarla cadere, nella direzione non corretta.** Inclinare la telecamera solo nella direzione indicata nella figura in basso.

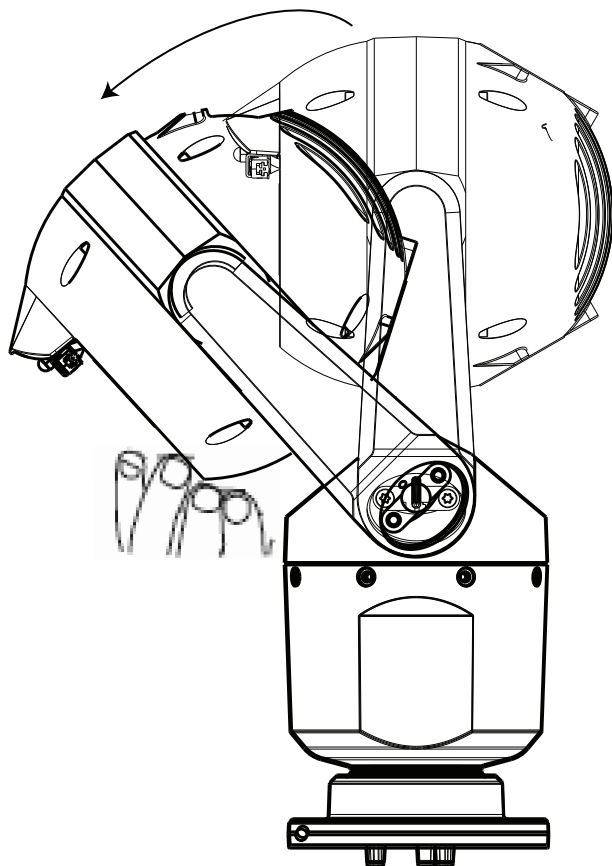

**Figura 11.4: Inclinare la testa della telecamera**

6. Reinscrivere le viti in entrambi i bracci della forcella. Prendere nota della lettera assegnata a ciascuna vite nella figura di seguito. Le viti dovranno essere serrate nella sequenza specifica indicata dall'ordine delle lettere.

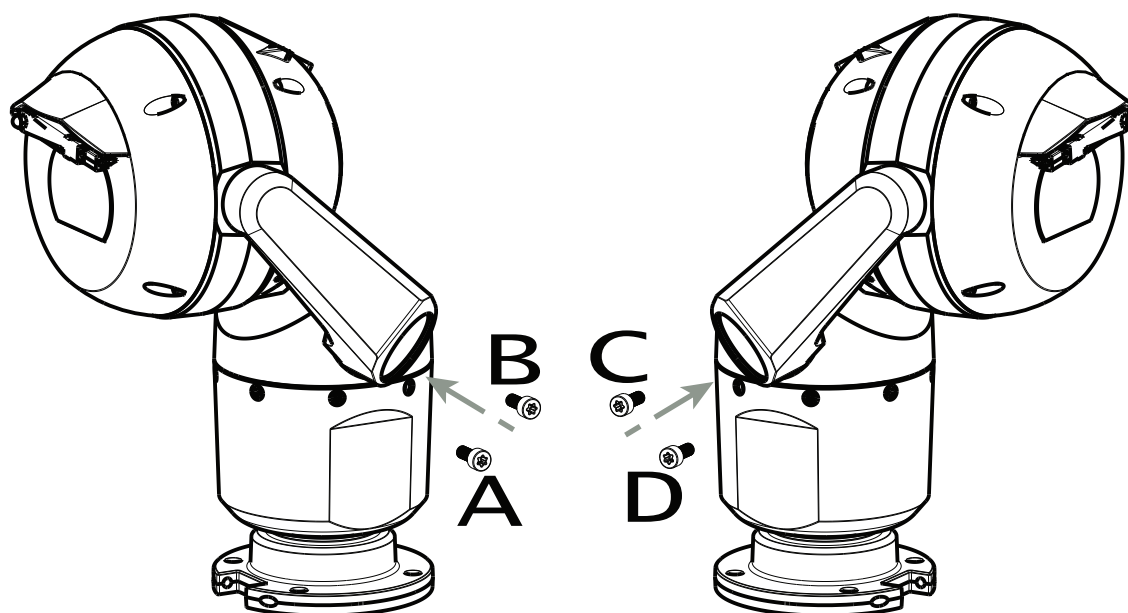





**Figura 11.5: Reinscrivere le viti del braccio della forcella (ABCD)**

7. Utilizzando una chiave dinamometrica (fornito dall'utente), serrare le viti alla coppia appropriata secondo la sequenza illustrata nella tabella di seguito.

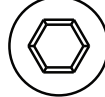
8. Controllare nuovamente le quattro viti per accertarsi che il valore della coppia sia corretto.

**Requisiti di coppia per le viti del braccio della forcella**

	SN ≤ xxxxxxx46028xxxxxx (≤ Dec. 2014)	SN ≥ xxxxxxx46029xxxxxx (> Dec. 2014)
	 T30/T27 Torx	 5 mm Hex (T30 Torx)
<b>1</b>  A → B → C → D	$\approx 7.5 \text{ N m}$ $(\approx 5.5 \text{ ft lb})$	$\approx 7.5 \text{ N m}$ $(\approx 5.5 \text{ ft lb})$
<b>2</b>  A → B A → B	$\approx 15 \text{ N m}$ $(\approx 11 \text{ ft lb})$	$\approx 17 \text{ N m}$ $(\approx 12.5 \text{ ft lb})$
<b>3</b>  C → D C → D	$\approx 15 \text{ N m}$ $(\approx 11 \text{ ft lb})$	$\approx 17 \text{ N m}$ $(\approx 12.5 \text{ ft lb})$
<b>4</b>  A → B → C → D	$\approx 15 \text{ N m}$ $(\approx 11 \text{ ft lb})$	$\approx 17 \text{ N m}$ $(\approx 12.5 \text{ ft lb})$

9. Inserire i cappucci della forcella utilizzando una chiave dinamometrica da 1/4" con la chiave in dotazione.

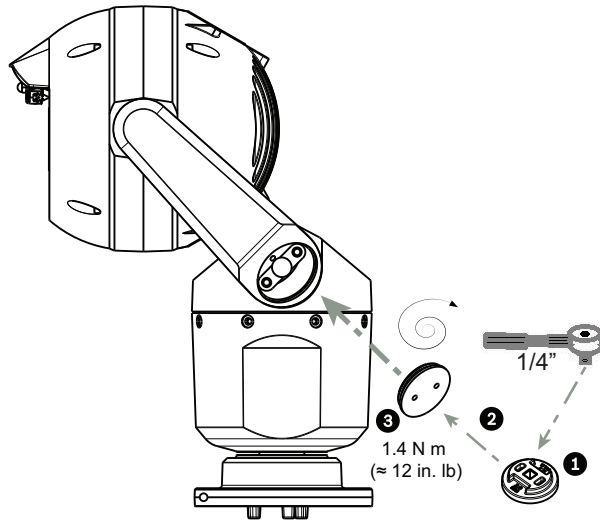

**Figura 11.6: Inserimento dei cappucci della forcella**

10. L'inclinazione è completata.

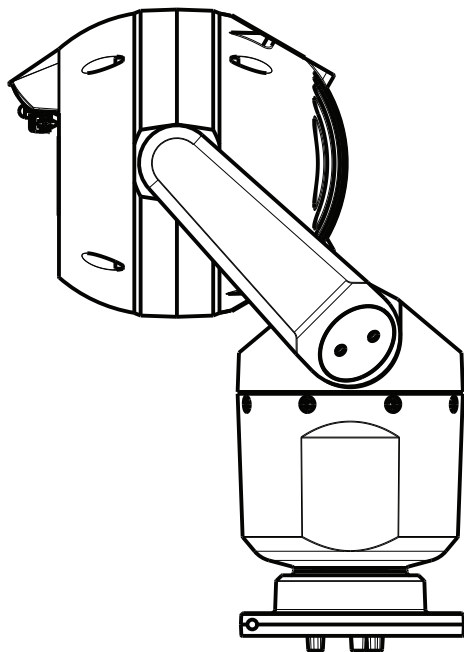

## 12 Configurazioni tipiche del sistema

### 12.1 Configurazione IP tipica con midspan da 95 W (senza collegamenti I/O)



**Figura 12.1: Configurazione IP tipica con Midspan 95 W (senza collegamenti I/O)**

1	Telecamera MIC7000
2	MIC DCA a cerniera (MIC-DCA-Hx)
3	Cavo (rete) High PoE (Cat5e/Cat6e) (user-supplied) tra telecamera e Midspan 95 W (NPD-9501A)
4	Midspan 95 W (NPD-9501A)
5	Cavo IP solo dati (Cat5e/Cat6e) (user-supplied) tra midspan e rete terminale

## 12.2 Configurazione tipica con MIC-ALM-WAS-24



Figura 12.2: Configurazione tipica con MIC-ALM-WAS-24

1	Telecamera MIC7000	6	Alimentatore da 24 VAC, 1 A, 50/60 Hz (user-supplied)
2	MIC DCA a cerniera (MIC-DCA-Hx)	7	Accessorio pompa del sistema di pulizia
3	Cavo RS-485, a 3 conduttori (user-supplied)	8	Cavo di interfaccia per controllo sistema di pulizia (user-supplied)
4	Custodia MIC-ALM-WAS-24	9	Cavi di interfaccia ingresso/uscita allarme (user-supplied)
5	Cavo di interfaccia per 24 VAC (user-supplied) per MIC-ALM-WAS-24	10	Interruttore controllato normalmente aperto per allarme supervisionato (user-supplied)

### 12.3 Configurazione IP tipica con VJC-7000-90

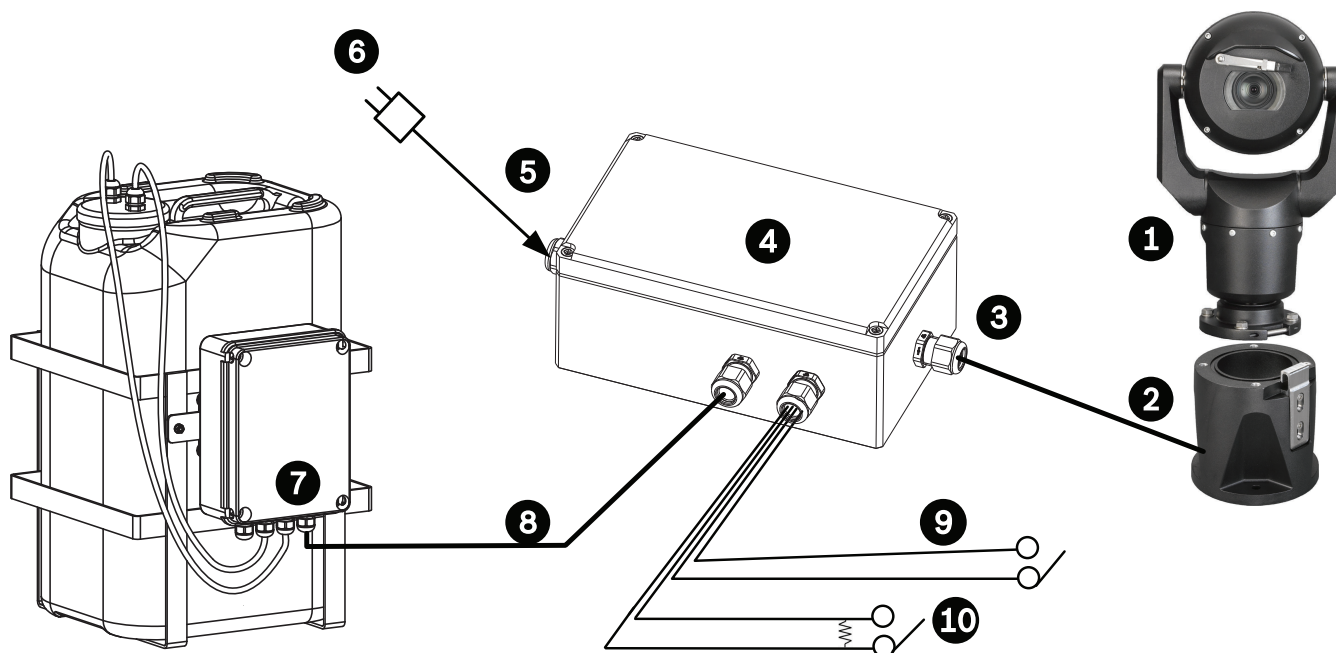

Figura 12.3: Configurazione di base con VIDEOJET connect 7000

1	Cavo Ethernet (di rete) (Cat5e/Cat6e) (user-supplied) tra una telecamera Bosch e la porta con etichetta <i>PoE</i> su VIDEOJET connect 7000
2	Cavo IP solo dati (Cat5e/Cat6e) alla rete terminale <b>Nota:</b> il cavo alla rete terminale può essere anche il cavo in fibra ottica di uno dei due slot SFP.
3	Cavi di interfaccia ingresso/uscita allarme (user-supplied)
4	Cavi uscita allarme (user-supplied)
5	120/230 V CA, 50/60 Hz
6	Cavi interfaccia ingresso/uscita audio (user-supplied)
7	Pompa del tergivetro esterno (user-supplied)
8	Uscita tergivetro, 2 conduttori (user-supplied)

## 13 Configurazione

### 13.1 Requisiti di sistema

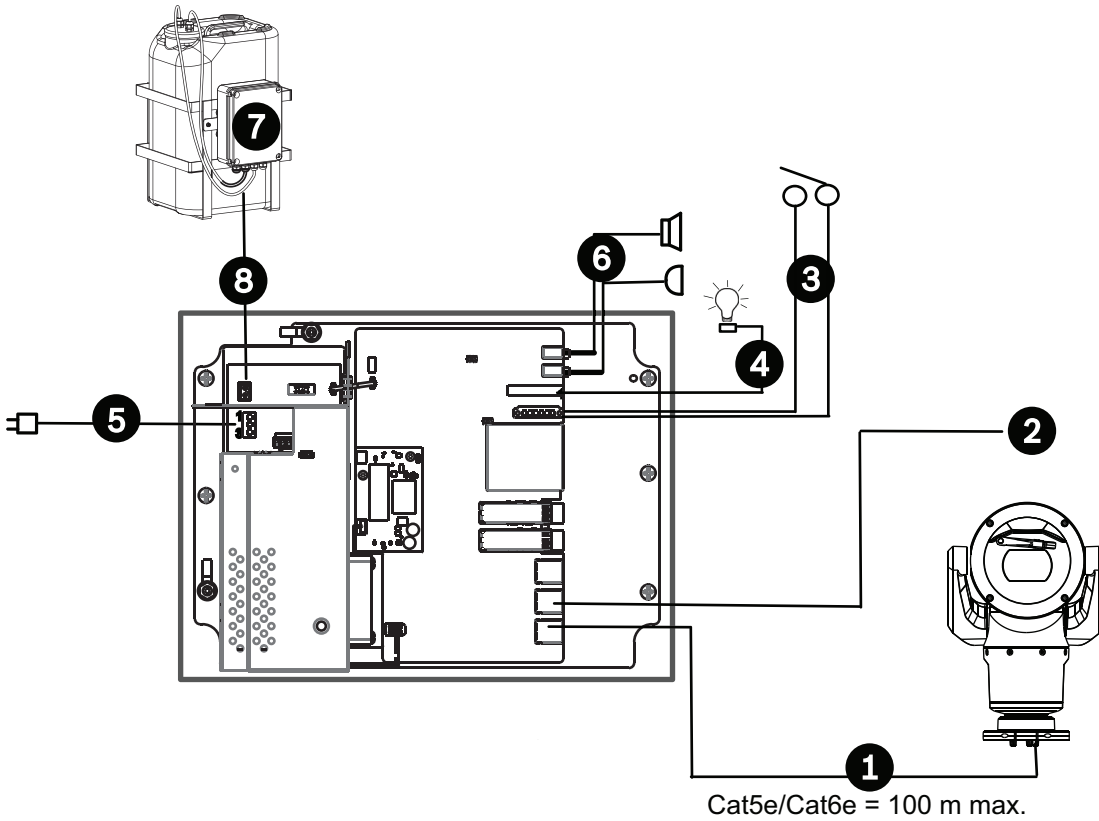
La telecamera richiede componenti software ed hardware specifici per visualizzare immagini live e configurare le impostazioni della telecamera tramite rete TCP/IP. Di seguito vengono riportati i requisiti:

- Un computer con sistema operativo Microsoft Windows XP, Vista o Windows 7, accesso di rete e browser Web Microsoft Internet Explorer versione 9.0 o successiva, oppure
- Un computer con sistema operativo Microsoft Windows XP, Vista o Windows 7, accesso di rete e software di ricezione, ad esempio Bosch Video Management System o Video Client oppure altri software di gestione video terminale di terze parti, oppure
- Un decoder hardware compatibile di Bosch Security Systems collegato ad un monitor video.

#### Nota!

È necessario configurare il browser Web attivando l'impostazione dei cookie dall'indirizzo IP dell'unità.



In Windows 7, disattivare la modalità protetta nella scheda Protezione in Opzioni Internet. Per le note relative all'utilizzo di Microsoft Internet Explorer, consultare la Guida in linea di Internet Explorer. In Windows Vista, disattivare la modalità protetta nella scheda Protezione in Opzioni Internet.

Per le note relative all'utilizzo di Microsoft Internet Explorer, consultare la Guida in linea di Internet Explorer.

Se si sceglie di utilizzare un computer su cui è installato Microsoft Internet Explorer o un software Bosch, è necessario soddisfare i seguenti requisiti minimi:

- Sistema operativo: Windows XP (Service Pack 3) o Windows 7 (32 o 64 bit)
- Processore: Intel Pentium Quad Core, 3 GHz o equivalente
- RAM: 2048 MB
- Spazio disponibile su disco rigido: 10 GB
- Sistema video: NVIDIA GeForce 8600 o display superiore con colore a 16 bit minimo
- Interfaccia di rete: 100/1000-BaseT
- Software:
  - Microsoft Internet Explorer, versione 8.0 o successiva
  - Video Client
  - DirectX 9.0c
  - Oracle Java Virtual Machine 1.6.0\_26 o versione successiva

La telecamera consente di decodificare il video tramite browser Web; tuttavia, per le funzioni più avanzate, ad esempio la registrazione locale su PC, l'utilizzo di istantanee e la visualizzazione a tutto schermo, è necessario disporre di MPEG-Active X.

Per le ultime versioni del software Video Client, DirectX o Oracle Java Virtual Machine e MPEG-ActiveX, visitare il sito Web [www.boschsecurity.it](http://www.boschsecurity.it), quindi accedere alla pagina di prodotto relativa alla telecamera e scaricare il software dalla relativa scheda.



#### Nota!

Verificare che la scheda grafica sia impostata ad un'intensità di colore di 16 o 32 bit. Per ulteriore assistenza, contattare l'amministratore di sistema del proprio PC.



## 13.2 Configurazione della telecamera

Per utilizzare la telecamera in rete, è necessario configurarla in modo corretto per la rete in uso. È necessario disporre delle seguenti informazioni:

- Indirizzo IP dell'unità: un identificativo della telecamera su una rete TCP/IP.  
Valore predefinito: 192.168.0.1 (se la rete non dispone di un server DHCP)  
o  
il primo indirizzo IP disponibile (se la rete dispone di un server DHCP)  
**Nota:** è probabile che sia necessario modificare l'indirizzo IP della telecamera in modo che non sia in conflitto con un altro dispositivo collegato in rete. Consultare *Modalità Basic: Rete, Pagina 47* per ulteriori informazioni.
- Subnet mask: maschera utilizzata per determinare a quale subnet appartiene un indirizzo IP.  
Valore predefinito: 255.255.255.0
- Indirizzo IP gateway: nodo di una rete utilizzato come ingresso ad un'altra rete.  
Valore predefinito: 0.0.0.0
- Porta: punto finale di una connessione logica nelle reti TCP/IP e UDP. Il numero della porta ne identifica l'uso tramite una connessione firewall.



### Nota!

Prima di iniziare la configurazione, verificare di avere a disposizione i parametri di rete della telecamera. Contattare l'amministratore della rete locale per ottenere un indirizzo IP, la subnet mask e l'indirizzo IP gateway validi.

Le seguenti sezioni forniscono istruzioni sull'installazione del software necessarie per visualizzare le immagini su una connessione IP, per configurare le impostazioni di rete IP e per accedere alle immagini della telecamera da un browser Web.

Per modificare l'indirizzo IP o altre impostazioni di rete, è possibile utilizzare:

- Il software Configuration Manager o
- il server serie MIC7000.

### 13.2.1 Utilizzo di Configuration Manager

Configuration Manager è un'utilità di rete opzionale disponibile sul sito Web di Bosch Security Systems. Consultare il manuale di Configuration Manager per apportare modifiche alla configurazione.

**Nota:** in base alle impostazioni di protezione della rete del PC, potrebbe essere necessario aggiungere il nuovo indirizzo IP all'elenco di siti attendibili del browser per il funzionamento dei controlli.

### 13.2.2 Uso del server Web serie MIC7000

1. Impostare l'indirizzo IP 192.168.0.10 sul dispositivo di rete per assicurarsi che quest'ultimo e la telecamera MIC7000 si trovino sulla stessa subnet.

2. Avviare il browser Web (ad esempio Microsoft Internet Explorer) e selezionare il seguente URL: <http://192.168.0.1>

Il browser Web apre la **PAGINA INIZIALE** della telecamera MIC7000; viene visualizzato un messaggio di avviso relativo alla sicurezza.

3. Selezionare la casella Considera sempre attendibile, quindi fare clic su Sì.

4. Fare clic sul collegamento IMPOSTAZIONI nella parte superiore della **PAGINA INIZIALE**.

5. Nel riquadro a sinistra della finestra, fare clic su Modalità avanzata, quindi su Rete. Il menu Rete si espande.

6. Fare clic su Accesso rete per aprire la pagina di accesso alla rete.

Network Access	
DHCP	
Automatic IP assignment	Off
Ethernet	
IPv4	
IP address	160.10.132.71
Subnet mask	255.255.0.0
Gateway address	160.10.39.10
IPv6	
IP address	fd00::7:5f7a:e652:1
Prefix length	7
Gateway address	::
DNS server address 1	160.10.39.10
DNS server address 2	160.10.39.10
Video transmission	TCP (HTTP port)
TCP rate control	On
HTTP browser port	80
HTTPS browser port	443
RCP+ port 1756	On
Telnet support	On
Interface mode ETH	Auto
Network MSS [Byte]	1460
iSCSI MSS [Byte]	1460
Network MTU [Byte]	1514
Set	

7. Configurare le impostazioni contenute in questa pagina in base agli indirizzi forniti dall'amministratore della rete locale. Il testo sul pulsante Imposta viene modificato in Imposta e riavvia.

8. Fare clic su Imposta e riavvia. La telecamera viene ripristinata (eseguendo la fase di ritorno che si completa in genere in 30 secondi) e viene visualizzata la **PAGINA INIZIALE** con il video aggiornato ed il nuovo indirizzo IP.



**Nota!**

Fare clic sul collegamento **Help on this page?** (Informazioni della Guida per questa pagina) se si desidera ottenere maggiori informazioni.

**NOTA:** le immagini relative alle impostazioni di configurazione contenute nel presente manuale si riferiscono a un modello MIC 7130. A causa di aggiornamenti del firmware o del software, le immagini possono essere leggermente differenti rispetto alle schermate delle impostazioni di configurazione del sistema in uso. È stato fatto tutto il possibile per garantire che le informazioni contenute in questo manuale siano corrette ed aggiornate.

### 13.2.3

## Informazioni sulla pagina IMPOSTAZIONI

### Informazioni sulla pagina SETTINGS (IMPOSTAZIONI)

La pagina **SETTINGS** (IMPOSTAZIONI) consente di accedere al menu di configurazione, dove sono disponibili tutti i parametri dell'unità, organizzati in gruppi. Per visualizzare le impostazioni correnti, aprire una delle schermate di configurazione. È possibile cambiare le impostazioni inserendo nuovi valori o selezionando un valore predefinito da un campo ad elenco.

Sono disponibili due opzioni per la configurazione dell'unità o per il controllo delle impostazioni correnti:

- Modalità di base
- Modalità avanzata

Nella **modalità di base**, i parametri più importanti sono disposti in sette gruppi. In questo modo è possibile definire le impostazioni di base modificando solo alcune voci ed attivare il dispositivo.

La **modalità avanzata** è consigliata ad utenti esperti o al personale addetto all'assistenza del sistema. Questa modalità consente di accedere a tutti i parametri dell'unità. È possibile modificare le impostazioni che influiscono sulle funzionalità critiche dell'unità (ad esempio gli aggiornamenti firmware) solo in modalità avanzata.



**Attenzione!**

Le impostazioni della modalità avanzata devono essere applicate o modificate solo da utenti esperti o dal personale addetto all'assistenza del sistema.

Viene eseguito il backup di tutte le impostazioni nella memoria della telecamera per evitarne la perdita in caso di interruzione dell'alimentazione. L'eccezione sono le impostazioni dell'ora, che vengono perse dopo 1 ora in assenza di alimentazione se non è selezionato un server di riferimento orario centrale.

### Avvio della configurazione

- ▶ Fare clic sul collegamento **IMPOSTAZIONI** nella parte superiore della finestra. Il browser Web apre una nuova pagina contenente il menu di configurazione.

**Nota:** per una telecamera MIC7000 "legata" a un'unità VIDEOJET connect 7000, i menu **Modalità Base** e **Modalità Avanzata** non vengono visualizzati nella pagina **IMPOSTAZIONI**. La pagina **IMPOSTAZIONI** somiglia di più alla stessa pagina in VIDEOJET connect 7000.

### Navigazione

1. Fare clic su una delle voci di menu presenti nella parte sinistra della finestra. Viene visualizzato il sottomenu corrispondente.
2. Fare clic su una delle voci nel sottomenu. Il browser Web apre la pagina corrispondente.

**Implementazione di modifiche**

Ogni schermata di configurazione visualizza le impostazioni correnti. È possibile cambiare le impostazioni inserendo nuovi valori o selezionando un valore predefinito da un campo ad elenco.

Non tutte le pagine dispongono di un pulsante Imposta. I passaggi ad altre pagine senza un pulsante Imposta vengono impostati immediatamente. Se su una pagina viene visualizzato un pulsante Imposta, è necessario fare clic sul pulsante Imposta affinché le modifiche diventino effettive.

**Attenzione!**

Salvare ogni modifica con il pulsante **Imposta** associato.

Facendo clic sul pulsante **Imposta** vengono salvate solo le impostazioni del campo corrente.

Le modifiche in qualsiasi altro campo vengono ignorate.

Alcune modifiche diventano effettive solo dopo il riavvio dell'unità. In questo caso, il pulsante **Imposta** si trasforma in **Set and Reboot (Imposta e riavvia)**.

1. Apportare le modifiche desiderate.
2. Fare clic sul pulsante **Set and Reboot (Imposta e riavvia)**. La telecamera si riavvia e vengono attivate le impostazioni modificate.

**13.3****Configurazione audio (facoltativa)**

**Nota (solo per telecamere MIC7000):** queste opzioni sono disponibili solo se alla telecamera è collegato un dispositivo VIDEOJET connect (VJC-7000-90).

**Attivazione della trasmissione audio**

Per trasmettere l'audio tramite la connessione IP, attenersi alla seguente procedura:

1. Aprire la pagina **LIVE**, quindi fare clic sulla scheda **Settings (Impostazioni)**.
2. Nel riquadro di sinistra, fare clic su **Advanced (Avanzate)**, quindi su **Web Interface (Interfaccia Web)**. Il menu dell'interfaccia Web si espande.
3. Fare clic su **LIVEFunctions (Funzioni LIVE)**. Viene visualizzata la pagina **LIVEFunctions (Funzioni LIVE)**.
4. Fare clic sul pulsante di opzione **Transmit Audio (Trasmissione audio)** per attivare l'audio.

**Attivazione della ricezione audio**

Per configurare l'audio tramite il browser Web, attenersi alla seguente procedura:

1. Aprire la pagina **LIVE**, quindi fare clic sulla scheda **Settings (Impostazioni)**.
2. Nel riquadro di sinistra, fare clic su **Advanced Mode (Modalità avanzata)**, quindi su **Camera (Telecamera)**. Il menu della telecamera si espande.
3. Fare clic su **Audio**. Viene visualizzata la pagina dell'audio. L'immagine video corrente viene visualizzata nella piccola finestra accanto ai controlli a cursore della pagina per facilitare la verifica della fonte audio e migliorare i livelli di picco.
4. Selezionare il protocollo nel campo **Audio** per attivare l'audio sulle reti IP. Modificare l'opzione in ON (ATTIVO).

**Nota!**

Il segnale audio viene trasmesso mediante un flusso di dati separato parallelo ai dati video, sovraccaricando in questo modo la rete. I dati audio vengono codificati secondo lo standard G.711 o L16 e richiedono un'ulteriore larghezza di banda di circa 80 Kbit/s per ogni connessione.

5. Se si desidera configurare il guadagno di ingresso ed uscita dei segnali audio, impostare i campi Line In (Ingresso linea) e Line Out (Uscita linea) in base alle esigenze specifiche. Le modifiche sono immediatamente effettive. Il livello corrente viene visualizzato accanto al controllo a cursore per facilitare tale operazione. Accertarsi che durante la modulazione non venga oltrepassata la zona verde.

Per ulteriori informazioni, fare riferimento alla sezione *Audio*, *Pagina 73*.

## 14 Configurazione tramite IP, modalità di base

### 14.1 Modalità Basic: Accesso al dispositivo

#### Nome telecamera

È possibile assegnare un nome alla telecamera per facilitarne l'identificazione. Il nome semplifica l'attività di gestione di più unità in grandi sistemi di monitoraggio video, utilizzando ad esempio i programmi Bosch Video Management Systems.

Il nome del dispositivo viene utilizzato per la sua identificazione remota, ad esempio in caso di allarme. Pertanto, immettere un nome che renda il più semplice possibile identificare rapidamente la posizione.



#### Attenzione!

Non usare caratteri speciali nel nome, ad esempio **&**.

I caratteri speciali non sono supportati dalla gestione della registrazione interna del sistema e potrebbero impedire la riproduzione in Player o Archive Player.

#### Password

La telecamera è in genere protetta da una password per impedire accessi non autorizzati.

Sono possibili diversi livelli di autorizzazione per limitare l'accesso.

La telecamera funziona con tre livelli di autorizzazione: service, user e live.

Il livello di autorizzazione più alto è service. Dopo aver immesso la password corretta, è possibile accedere a tutte le funzioni della telecamera e modificare tutte le impostazioni di configurazione.

Con il livello di autorizzazione user, è possibile utilizzare l'unità e controllare le telecamere ma non è possibile modificare la configurazione.

Il livello di autorizzazione più basso è live. Consente esclusivamente di visualizzare l'immagine video live e di spostarsi tra le diverse visualizzazioni di tale immagine.

È possibile definire e modificare una password per ciascun livello di autorizzazione se è stato effettuato l'accesso come service o se l'unità non è protetta da password.

Immettere qui la password per il livello di autorizzazione appropriato.

**Nota:** una protezione adeguata tramite password è garantita solo se tutti i livelli di autorizzazione più alti sono anch'essi protetti da password. Ad esempio, se viene assegnata una password live, è necessario impostare anche una password di tipo service ed user.

Durante l'assegnazione delle password, iniziare quindi sempre dal livello di autorizzazione più alto, servizio, ed utilizzare password differenti.

#### Conferma password

In ogni caso, inserire la nuova password una seconda volta per evitare errori di battitura.



#### Nota!

La nuova password viene salvata solo quando si fa clic sul pulsante **Imposta**. Di conseguenza, è necessario fare clic sul pulsante **Imposta** subito dopo aver immesso e confermato la password.

## 14.2 Modalità Basic: Data/ora

### Data dispositivo/Orario dispositivo/Fuso orario dispositivo

In presenza di più dispositivi operanti nel sistema o nella rete, è importante che i relativi orologi interni siano sincronizzati. Ad esempio, è possibile identificare e valutare correttamente le registrazioni simultanee solo quando tutte le unità sono operative alla stessa ora. Se necessario, è possibile sincronizzare l'unità con le impostazioni di sistema del computer.



#### Nota!

Assicurarsi di aver interrotto la registrazione prima di eseguire la sincronizzazione con il PC.

- ▶ Fare clic sul pulsante **Sincr. PC** per copiare l'ora del sistema del computer sulla telecamera.

### Indirizzo IP server di riferimento orario

La telecamera può ricevere il segnale orario da un server di riferimento orario mediante diversi protocolli ed utilizzarlo per impostare l'orologio interno. L'unità richiama il segnale orario automaticamente una volta ogni minuto.

- ▶ Inserire l'indirizzo IP di un server di riferimento orario.

### Tipo server di riferimento orario

Selezionare il protocollo supportato dal server di riferimento orario selezionato.

Preferibilmente, selezionare **Server SNTP** come protocollo poiché supporta un elevato livello di precisione ed è richiesto per applicazioni speciali e successive estensioni delle funzioni.

Selezionare **Server di riferimento orario** per un server di riferimento orario che utilizza il protocollo RFC 868.

## 14.3 Modalità Basic: Rete

Le impostazioni presenti in questa pagina vengono utilizzate per integrare la telecamera in una rete esistente.

Alcune modifiche diventano effettive solo dopo il riavvio dell'unità. In questo caso, il pulsante **Imposta** si trasforma in **Set and Reboot (Imposta e riavvia)**.

1. Apportare le modifiche desiderate.
2. Fare clic sul pulsante **Set and Reboot (Imposta e riavvia)**. La telecamera si riavvia e vengono attivate le impostazioni modificate.

**Nota:** dopo il riavvio, se si modifica l'indirizzo IP, la subnet mask o l'indirizzo del gateway, la telecamera sarà disponibile solo sui nuovi indirizzi.

### DHCP

Se viene utilizzato un server DHCP in rete per l'assegnazione dinamica degli indirizzi IP, è possibile attivare l'accettazione degli indirizzi IP assegnati automaticamente alla telecamera. Alcune applicazioni (VIDOS, Bosch Video Management Systems, Archive Player, Configuration Manager) utilizzano l'indirizzo IP per l'assegnazione univoca dell'unità. Se si utilizzano queste applicazioni, il server DHCP deve supportare l'assegnazione fissa tra indirizzo IP e indirizzo MAC e deve essere configurato correttamente in modo che, dopo aver assegnato un indirizzo IP, questo venga mantenuto ad ogni riavvio del sistema.

### Indirizzo IP

Immettere in questo campo l'indirizzo IP desiderato per la telecamera. L'indirizzo IP deve essere valido per la rete.

**Subnet mask**

Inserire qui la subnet mask appropriata per l'indirizzo IP selezionato.

**Indirizzo gateway**

Per consentire all'unità di stabilire una connessione con una postazione remota in un'altra subnet, inserire qui l'indirizzo IP del gateway. In alternativa, lasciare nella casella **0.0.0.0**.

**14.4****Modalità Base: Encoder****Profilo senza registrazione**

È possibile selezionare un profilo per la codifica del segnale video.

È possibile utilizzarlo per adattare la trasmissione dati all'ambiente operativo (ad esempio alla configurazione di rete, alla larghezza di banda ed al caricamento dei dati).

Sono disponibili profili preprogrammati, ciascuno dei quali assegna priorità a diverse prospettive. Quando si seleziona un profilo, vengono visualizzati i dettagli nel campo elenco.

Nome profilo predefinito	Descrizione
Immagine HD ottimizzata	Per un'immagine HD, la velocità di trasferimento video e la qualità dei frame sono regolate in modo da garantire che la qualità dell'immagine sia prioritaria.
HD bilanciato	Per un'immagine HD, la velocità di trasferimento video e la qualità dei frame sono regolate su un profilo mediano per l'utilizzo quotidiano.
Velocità di trasferimento HD ottimizzata	Per un'immagine HD, la velocità di trasferimento video e la qualità dei frame sono regolate in modo da garantire che la velocità di trasmissione sia prioritaria.
Immagine SD ottimizzata	Per un'immagine SD, la velocità di trasferimento video e la qualità dei frame sono regolate per garantire che la qualità dell'immagine sia prioritaria.
SD bilanciato	Per un'immagine SD, la velocità di trasferimento video e la qualità dei frame sono regolate su un profilo mediano per l'utilizzo quotidiano.
Velocità di trasferimento SD ottimizzata	Per un'immagine SD, la velocità di trasferimento video e la qualità dei frame sono regolate in modo da garantire che la velocità di trasferimento sia prioritaria.
DSL ottimizzato	Ideale per la codifica su un Uplink DSL in cui le limitazioni della velocità di trasferimento sono di importanza critica.
3G ottimizzato	Ideale per la codifica su un Uplink 3G in cui le limitazioni della velocità di trasferimento sono di importanza critica.

**14.5****Modalità Basic: Audio**

**Nota (solo per telecamere MIC7000):** queste opzioni sono disponibili solo se alla telecamera è collegato un dispositivo VIDEOJET connect (VJC-7000-90).

È possibile impostare il guadagno dei segnali audio adattandolo ad esigenze specifiche.

L'immagine video corrente viene visualizzata nella piccola finestra accanto ai controlli a cursore per aiutare nel controllo della fonte audio e migliorare le assegnazioni. Le modifiche sono immediatamente effettive.



Nel caso di una connessione tramite il browser Web, è necessario selezionare l'opzione **Transmit Audio** (Trasmissione audio) nella pagina **LIVE Functions** (Funzioni LIVE) (consultare *Funzioni della pagina LIVE, Pagina 55*). Per le altre connessioni, la trasmissione dipende dalle impostazioni audio dei rispettivi sistemi.

#### **Audio**

I segnali audio vengono trasmessi mediante un flusso dati separato parallelo ai dati video, aumentando così il carico della rete. I dati audio vengono codificati secondo lo standard G.711 e richiedono un'ulteriore larghezza di banda di circa 80 Kbps per ogni connessione. Se non si desidera trasmettere/ricevere i dati audio, selezionare **Off**.

#### **Ingresso linea**

È possibile impostare il guadagno dell'ingresso di linea tramite il cursore. Valori compresi tra 0 e 31. Il valore predefinito è 0.

#### **Uscita linea**

È possibile impostare il guadagno dell'uscita di linea tramite il cursore. Valori compresi tra 0 e 79. Il valore predefinito è 0.

## 14.6 **Modalità Basic: Registrazione**

È possibile registrare le immagini provenienti dalla telecamera su diversi supporti di memorizzazione locali o su un sistema iSCSI configurato adeguatamente.

#### **Supporto memorizzazione**

1. Selezionare il supporto di memorizzazione richiesto dall'elenco.
2. Fare clic sul pulsante **Avvia** per avviare immediatamente la registrazione.

## 14.7 **Modalità Basic: panoramica del sistema**

I dati contenuti in questa pagina sono a solo scopo informativo e non possono essere modificati. Tenere traccia di queste informazioni qualora si debba richiedere assistenza tecnica.



#### **Nota!**

È possibile selezionare tutto il testo necessario in questa pagina con il mouse e copiarlo negli Appunti con la combinazione di tasti [Ctrl]+[C], ad esempio se si desidera inviarlo tramite e-mail.

## 15 Configurazione tramite IP, modalità avanzata

### 15.1 Modalità Avanzata: Generale

*Identificazione, Pagina 50*

*Password, Pagina 50*

*Data/ora, Pagina 51*

*Indicazione display, Pagina 52*

### 15.2 Identificazione

#### Nome telecamera

Il nome della telecamera facilita l'identificazione in remoto della telecamera, ad esempio in caso di allarme. Viene visualizzato nella schermata video, se configurata a tale scopo. Il nome della telecamera facilita l'operazione di gestione delle telecamere in sistemi di monitoraggio video più grandi, ad esempio se si utilizzano i programmi BVC o Bosch Video Management System.

Inserire in questi campi nomi univoci e non ambigui per le telecamere. È possibile utilizzare entrambe le righe per eseguire questa operazione.

Non usare caratteri speciali nel nome, ad esempio **&**, poiché non sono supportati dalla gestione interna del sistema.

È possibile utilizzare la seconda riga per l'immissione di caratteri aggiuntivi, che possono essere selezionati da una tabella.

1. Fare clic sull'icona posizionata accanto alla seconda riga. Viene aperta una nuova finestra con la mappa caratteri.
2. Fare clic sul carattere richiesto. Il carattere viene inserito nel campo **Result** (Risultato).
3. Nella mappa caratteri, fare clic sulle icone **<<** e **>>** per spostarsi tra le diverse pagine della tabella o selezionare una pagina dal campo ad elenco.
4. Fare clic sull'icona **<** a destra del campo **Result** (Risultato) per eliminare l'ultimo carattere o fare clic sull'icona **X** per eliminare tutti i caratteri.
5. Quindi, fare clic sul pulsante **OK** per applicare i caratteri selezionati alla seconda riga dei parametri Camera 1 (**Telecamera 1**). La finestra si chiude.

#### ID telecamera

È opportuno assegnare un identificatore univoco a ciascun dispositivo, immettendolo qui come ulteriore mezzo di identificazione.

#### Espansione iniziatore

Aggiungere del testo al nome di un iniziatore per facilitarne l'identificazione nei sistemi iSCSI di grandi dimensioni. Questo testo viene aggiunto al nome iniziatore, separato da un punto. È possibile visualizzare tale nome nella pagina System Overview (Panoramica del sistema).

### 15.3 Password

La telecamera è in genere protetta da una password per impedire accessi non autorizzati. Sono possibili diversi livelli di autorizzazione per limitare l'accesso.

#### Nota!



Un'adeguata protezione tramite password è garantita solo se anche tutti i livelli di autorizzazione più elevati sono protetti tramite password. Ad esempio, se viene assegnata una password **live**, è necessario impostare anche una password di tipo **service** (servizio) ed **user** (utente). Durante l'assegnazione delle password, iniziare quindi sempre dal livello di autorizzazione più alto, **service** (servizio), ed usare password differenti.

### Password

La telecamera funziona con tre livelli di autorizzazione: **service**, **user** e **live**.

Il livello di autorizzazione massimo è **service**. Dopo aver immesso la password corretta, è possibile accedere a tutte le funzioni della telecamera e modificare tutte le impostazioni di configurazione.

Con il livello di autorizzazione **user**, è possibile, ad esempio, azionare l'unità e controllare le telecamere ma non è possibile modificare la configurazione.

Il livello di autorizzazione più basso è **live**. Consente esclusivamente di visualizzare l'immagine video live e di spostarsi tra le diverse visualizzazioni di tale immagine.

È possibile definire e modificare una password per ciascun livello di autorizzazione se è stato effettuato l'accesso come **service** o se l'unità non è protetta tramite password.

Inserire qui la password per il livello di autorizzazione appropriato.

### Conferma password

In ogni caso, inserire la nuova password una seconda volta per evitare errori di battitura.



### Nota!

La nuova password viene salvata solo quando si fa clic sul pulsante **Imposta**. Di conseguenza, è necessario fare clic sul pulsante **Imposta** subito dopo aver immesso e confermato la password.

## 15.4

### Data/ora

#### Formato data

Consente di selezionare il formato data desiderato.

#### Data dispositivo/Orario dispositivo



### Nota!

Assicurarsi di aver interrotto la registrazione prima di eseguire la sincronizzazione con il PC.

In presenza di più dispositivi operanti nel sistema o nella rete, è importante che i relativi orologi interni siano sincronizzati. Ad esempio, è possibile identificare e valutare correttamente le registrazioni simultanee solo quando tutte le unità sono operative alla stessa ora.

1. Inserire la data corrente. Poiché l'ora dell'unità è controllata dall'orologio interno, non è necessario inserire il giorno della settimana, in quanto viene aggiunto automaticamente.
2. Inserire l'ora corrente o fare clic sul pulsante **Sincr. PC** per copiare l'ora del sistema del computer sulla telecamera.

**Nota:** accertarsi che la data e l'ora siano corrette per la registrazione. Se la data e l'ora vengono impostate in modo errato, la registrazione potrebbe non essere eseguita correttamente.

#### Fuso orario dispositivo

Selezionare il fuso orario della località in cui si trova il sistema.

#### Ora legale

L'orologio interno può passare automaticamente dall'ora solare all'ora legale (DST). L'unità contiene già i dati relativi al passaggio all'ora legale fino all'anno 2018. È possibile utilizzare tali dati o, se necessario, creare un'ora legale alternativa.

**Nota!**

Se non viene creata una tabella, non può essere eseguito il passaggio automatico. Quando si modificano e si cancellano le singole voci, tenere presente che solitamente due voci sono correlate e dipendono una dall'altra (passaggio all'ora legale e ripristino dell'ora solare).

1. Per prima cosa, controllare se è selezionato il fuso orario corretto. In caso contrario, selezionare il fuso orario appropriato per il sistema e fare clic sul pulsante **Imposta**.
2. Fare clic sul pulsante **Dettagli**. Si apre una nuova finestra in cui è visualizzata la tabella vuota.
3. Selezionare la regione o la città più prossima alla locazione del sistema nel campo sotto la tabella.
4. Fare clic sul pulsante **Genera** per generare i dati dal database dell'unità e immetterli nella tabella.
5. Apportare le modifiche facendo clic sulla voce desiderata nella tabella per selezionarla.
6. Facendo clic sul pulsante **Elimina** la voce verrà rimossa dalla tabella.
7. Selezionare altri valori nei campi elenco sotto la tabella per cambiare la voce. Le modifiche vengono applicate immediatamente.
8. Se nella parte inferiore della tabella sono presenti righe vuote, ad esempio dopo l'eliminazione di voci, è possibile aggiungere nuovi dati contrassegnando la riga e selezionando i valori desiderati nei campi ad elenco.
9. A questo punto, fare clic sul pulsante **OK** per salvare e attivare la tabella.

**Indirizzo IP server di riferimento orario**

La telecamera può ricevere il segnale orario da un server di riferimento orario mediante diversi protocolli ed utilizzarlo per impostare l'orologio interno. L'unità richiama il segnale orario automaticamente una volta ogni minuto.

Inserire l'indirizzo IP di un server di riferimento orario.

**Tipo server di riferimento orario**

Selezionare il protocollo supportato dal server di riferimento orario selezionato.

Preferibilmente, selezionare **Server SNTP** come protocollo poiché supporta un elevato livello di precisione ed è richiesto per applicazioni speciali e successive estensioni delle funzioni.

Selezionare **Server di riferimento orario** per un server di riferimento orario che utilizza il protocollo RFC 868.

**15.5****Indicazione display**

Una serie di sovrimpressioni o "indicatori" nell'immagine video forniscono importanti informazioni supplementari. È possibile attivare singolarmente queste sovrimpressioni e disporle sull'immagine in maniera chiara.

Dopo aver impostato tutti i parametri necessari, fare clic sul collegamento **View Control** (Controllo vista) per verificare la modalità di visualizzazione dell'indicatore nella pagina **LIVE**.

**Indicatore nome telecamera**

Questo campo imposta la posizione della sovrimpressione che indica il nome della telecamera. Può essere visualizzato nella posizione **Superiore, Inferiore** o in una posizione a scelta, mediante l'opzione **Personalizzata**. Utilizzare **Off** se invece non si desiderano informazioni in sovrimpressione.

1. Selezionare l'opzione desiderata dall'elenco.
2. Se si seleziona l'opzione **Personalizzata**, vengono visualizzati ulteriori campi in cui è possibile specificare la posizione esatta (**Posiz. (XY)**).
3. Nei campi **Posiz. (XY)**, immettere i valori corrispondenti alla posizione desiderata.

### Logo

Fare clic su **Choose file** (Seleziona file) per selezionare un file. Seguire le limitazioni relative a formato file, dimensioni del logo e intensità del colore. **Fare clic su Upload** (Carica) per caricare il file nella telecamera.

Se non viene selezionato un logo, nella configurazione viene visualizzato un messaggio che indica che non è stato selezionato alcun file.

### Posizione del logo

Selezionare la posizione del logo sull'OSD: sinistra o destra.

Selezionare **Off** (il valore predefinito) per disattivare il posizionamento del logo.

### Indicatore ora

Questo campo imposta la posizione della sovrimpressione dell'ora. Può essere visualizzato nella posizione **Superiore, Inferiore** o in una posizione a scelta, mediante l'opzione

**Personalizzata**. Utilizzare **Off** se invece non si desiderano informazioni in sovrimpressione.

1. Selezionare l'opzione desiderata dall'elenco.
2. Se si seleziona l'opzione **Personalizzata**, vengono visualizzati ulteriori campi in cui è possibile specificare la posizione esatta (**Posiz. (XY)**).
3. Nei campi **Posiz. (XY)**, immettere i valori corrispondenti alla posizione desiderata.

### Display milliseconds (Visualizza millisecondi)

Se necessario, è possibile visualizzare anche i millisecondi. Questa informazione può essere utile per le immagini video registrate; tuttavia, non aumenta il tempo di elaborazione del processore. Selezionare **Off** se non è necessario visualizzare i millisecondi.

### Indicatore modalità allarme

Selezionare **On** per visualizzare un messaggio di testo sovrapposto all'immagine in caso di allarme. Il messaggio può essere visualizzato in una posizione specificata dall'utente mediante l'opzione **Personalizzata**. Utilizzare **Off** se invece non si desiderano informazioni in sovrimpressione.

1. Selezionare l'opzione desiderata dall'elenco.
2. Se si seleziona l'opzione **Personalizzata**, vengono visualizzati ulteriori campi in cui è possibile specificare la posizione esatta (**Posiz. (XY)**).
3. Nei campi **Posiz. (XY)**, immettere i valori corrispondenti alla posizione desiderata.

### Messaggio di allarme

Immettere il messaggio da visualizzare nell'immagine in caso di allarme. La lunghezza massima del testo è di 31 caratteri.

### Titoli OSD

Selezionare **On** per visualizzare in modo costante sovraimpressioni di settore o titolo fotogramma nell'immagine. Selezionare **Momentaneo** per visualizzare sovraimpressioni di settore o titolo fotogramma per pochi secondi. È possibile visualizzare i titoli OSD in una posizione a scelta oppure è possibile impostarli su **Off** per non mostrare le informazioni in sovrimpressione.

1. Selezionare l'opzione desiderata dall'elenco.
2. Specificare la posizione esatta (**Posiz. (XY)**).
3. Nei campi **Posiz. (XY)**, immettere i valori corrispondenti alla posizione desiderata.

### OSD Telecamera

Selezionare **On** per visualizzare temporaneamente le informazioni di risposta della telecamera, quali le sovraimpressioni di zoom digitale, iris aperto/chiuso e messa a fuoco vicina/lontana nell'immagine. Selezionare **Off** per non visualizzare alcuna informazione.

1. Selezionare l'opzione desiderata dall'elenco.
2. Specificare la posizione esatta (**Posiz. (XY)**).
3. Nei campi **Posiz. (XY)**, immettere i valori corrispondenti alla posizione desiderata.

**Sfondo trasparente**

Selezionare questa casella per rendere trasparente l'indicatore sull'immagine.

**Filigrana video**

Selezionare **On** se si desidera che le immagini video trasmesse contengano una filigrana. Dopo l'attivazione, tutte le immagini sono contrassegnate con un segno di spunta verde. Un segno di spunta rosso indica che la sequenza (live o salvata) è stata modificata.

**Autenticazione video**

Selezionare un metodo per la verifica dell'integrità del video nella casella di riepilogo

**Autenticazione video** (Autenticazione video).

Se si seleziona **Filigrana** (Filigrana), tutte le immagini vengono contrassegnate con un'icona.

L'icona indica se la sequenza (live o salvata) è stata manipolata.

Se si desidera aggiungere una firma digitale alle immagini video trasmesse per assicurarne l'integrità, selezionare uno degli algoritmi di crittografia per questa firma.

Immettere l'intervallo (in secondi) tra gli inserimenti della firma digitale.

**Intervalli di firma**

Selezionare l'intervallo (in secondi) per la firma.

## 15.6

### Modalità Avanzata: Interfaccia Web

*Aspetto, Pagina 54*

*Funzioni della pagina LIVE, Pagina 55*

*Percorso per i file JPEG e video, Pagina 56*

## 15.7

### Aspetto

Su questa pagina è possibile adattare l'aspetto dell'interfaccia Web e modificare la lingua del sito Web in base alle proprie esigenze. Se necessario, è possibile sostituire il logo del produttore (in alto a destra) e il nome del prodotto (in alto a sinistra) nell'area superiore della finestra con singole immagini.

**Nota!**

Le immagini possono essere in formato GIF o JPEG. Il percorso dei file deve corrispondere alla modalità di accesso (ad esempio, **C:\Immagini\Logo.gif** per l'accesso a file locali o **http://www.miaditta/immagini/logo.gif** per l'accesso tramite Internet/Intranet).

Per l'accesso tramite Internet/Intranet, accertarsi che sia sempre disponibile una connessione per la visualizzazione dell'immagine. Il file immagine non viene memorizzato nella telecamera.

**Lingua sito Web**

Consente di selezionare la lingua dell'interfaccia utente.

**Logo azienda**

Inserire in questo campo il percorso ad un'immagine idonea se si desidera sostituire il logo del produttore. Il file di immagine può essere memorizzato su un computer locale, in una rete locale o in Internet.

**Logo dispositivo**

Inserire il percorso ad un'immagine idonea se si desidera sostituire il nome del prodotto. Il file di immagine può essere memorizzato su un computer locale, in una rete locale o in Internet.

**Nota!**

Se si desidera utilizzare nuovamente l'immagine originale, è sufficiente eliminare le voci presenti nei campi **Logo azienda** e **Logo dispositivo**.

#### **Visualizza metadati VCA**

Quando la funzione di analisi contenuto video (VCA) è attiva, nel flusso video live vengono visualizzate ulteriori informazioni. Ad esempio, nella modalità Motion+ vengono contrassegnate le aree del sensore per il rilevamento del movimento.

#### **Visualizza traiettorie VCA**

Quando l'analisi del contenuto video (VCA) è attiva, selezionare questo elemento per visualizzare ulteriori informazioni che consentono di tracciare il percorso degli oggetti.

#### **Mostra icone in sovrapposizione**

Selezionare questa casella di controllo per visualizzare icone in sovrapposizione sull'immagine video live.

#### **Lettores video**

Selezionare il lettore video desiderato dall'elenco nella casella a discesa. Le opzioni sono "Rilevamento automatico" (impostazione predefinita), Bosch Video SDK, Decoder caricamento automatico Bosch, JPEG

#### **Dimensioni JPEG**

È possibile specificare la dimensione dell'immagine JPEG nella pagina **LIVE**. Le opzioni sono Small (Piccola), Medium (Media), Large (Grande), 720p, 1080p e "Best possible" ("Migliore possibile", impostazione predefinita).

#### **Intervallo JPEG**

È possibile specificare l'intervallo in cui devono essere generate le singole immagini per l'immagine M-JPEG nella pagina **LIVE**.

#### **Qualità JPEG**

È possibile specificare la qualità di visualizzazione delle immagini JPEG nella pagina **LIVE**.

## **15.8**

### **Funzioni della pagina LIVE**

In questa pagina è possibile regolare le funzioni della pagina **LIVE** in base ai requisiti richiesti. È possibile scegliere tra un'ampia gamma di opzioni diverse per la visualizzazione di informazioni e controlli.

1. Selezionare la casella relativa alle voci da rendere disponibili nella pagina **LIVE**. Le voci selezionate sono indicate da un segno di spunta.
2. Controllare se le funzioni richieste sono disponibili nella pagina **LIVE**.

#### **Trasmissione audio**

È possibile selezionare questa opzione solo se la trasmissione audio è attivata (consultare *Audio, Pagina 73*). I segnali audio vengono trasmessi mediante un flusso dati separato insieme ai dati video, aumentando così il carico della rete. I dati audio vengono codificati secondo lo standard G.711 e richiedono un'ulteriore larghezza di banda di circa 80 Kbps per ogni connessione.

#### **Lease time (s) (Durata del lease in secondi)**

La durata del lease in secondi determina il tempo trascorso il quale un utente diverso è autorizzato a controllare la telecamera quando non vengono più ricevuti ulteriori segnali di comando dall'utente corrente. Trascorso tale intervallo, la telecamera viene attivata automaticamente.

#### **Show alarm inputs (Visualizza ingressi allarme)**

Gli ingressi di allarme vengono visualizzati accanto all'immagine video, sotto forma di icone con i relativi nomi assegnati. Se un allarme è attivo, l'icona corrispondente cambia colore.

#### **Show alarm outputs (Visualizza uscite allarme)**

Le uscite allarme vengono visualizzate accanto all'immagine video come icone con i relativi nomi assegnati. Se l'uscita allarme è attiva, l'icona corrispondente cambia colore.

**Show event log (Visualizza registro eventi)**

I messaggi di evento vengono visualizzati con la data e l'ora in un campo accanto all'immagine video.

**Show system log (Visualizza registro di sistema)**

I messaggi di sistema vengono visualizzati con la data e l'ora in un campo accanto all'immagine video e forniscono informazioni, ad esempio sull'avvio e la chiusura delle connessioni.

**Allow snapshots (Consenti istantanee)**

In questo campo è possibile specificare se l'icona per il salvataggio di singole immagini (istantanee) deve essere visualizzata sotto l'immagine live. È possibile visualizzare le singole immagini solo se questa icona è visibile.

**Allow local recording (Consenti registrazione locale)**

In questo campo è possibile specificare se l'icona per il salvataggio delle sequenze video (registrazione) sulla memoria locale deve essere visualizzata sotto l'immagine live. È possibile visualizzare le sequenze video solo se questa icona è visibile.

**I-frames only stream (Solo flusso fotogrammi di tipo I)**

In questo campo è possibile specificare se visualizzare nella pagina **LIVE** una scheda di visualizzazione solo con il flusso di fotogrammi di tipo I.

**Show scene list (Mostra elenco scene)**

In questo campo è possibile specificare se visualizzare una casella di riepilogo con l'elenco delle scene nella sezione View Controls (Controlli vista) della pagina **LIVE**; l'elenco viene impostato nella pagina **SETTINGS** (IMPOSTAZIONI) selezionando Advanced Mode (Modalità avanzata) > Camera (Telecamera) > Scenes and Tours (Scene e tour).

**Show 'Intelligent Tracking' (Mostra "Tracciamento intelligente")**

In questo campo è possibile specificare se visualizzare nella pagina **LIVE** i controlli della funzione Intelligent Tracking (Tracciamento intelligente).

**Show 'Special Functions' (Mostra "Funzioni speciali")**

In questo campo è possibile specificare se visualizzare nella pagina **LIVE** la sezione Special Functions (Funzioni speciali).

**Path for JPEG and video files (Percorso per file JPEG e video)**

1. Immettere il percorso di memorizzazione per le singole immagini e sequenze video salvate dalla pagina **LIVE**.
2. Se necessario, fare clic su **Browse** (Sfoglia) per individuare una directory appropriata.

**15.9****Percorso per i file JPEG e video****Percorso per i file JPEG e video**

1. Immettere il percorso di memorizzazione per le singole immagini e sequenze video che è possibile salvare da **Pagina iniziale**.
2. Se necessario, fare clic su **Sfogli**a per individuare una directory appropriata.

**15.10****Modalità Avanzata: Telecamera**

*Menu Installatore, Pagina 57*

*Profilo encoder, Pagina 58*

*Stream encoder, Pagina 60*

*Stream JPEG, Pagina 62*

*Impostazioni immagine, Pagina 65*

*Livello di riduzione dei disturbi, Pagina 68*

*Zoom digitale, Pagina 69*

*Illuminazione/tergivero, Pagina 71*

*Scene e tour, Pagina 72*

*Settori, Pagina 73*



Varie, Pagina 73  
Audio, Pagina 73  
Contatore pixel, Pagina 74

## 15.11 Menu Installatore

### Variante applicazione

- Se si esegue il collegamento a un MIC-ALM-WAS-24, selezionare "[nome telecamera] - IO" per consentire alla telecamera di riconoscere ulteriori ingressi ed uscite da questo dispositivo.
- Se si esegue il collegamento a un VJC-7000-90, selezionare "[nome telecamera] - VJC-7000" per consentire alla telecamera di riconoscere ulteriori ingressi ed uscite da questo dispositivo.
- In caso contrario, selezionare "[nome telecamera]".

### Frame rate di base

Questa opzione consente di impostare il frame rate utilizzato dalla telecamera per la trasmissione video. Selezionare 25 ips o 30 ips. Se si seleziona 25 ips, la telecamera trasmette il video a 25 o a 50 ips. Se si seleziona 30 ips, la telecamera trasmette il video a 30 o a 60 ips, in base all'opzione selezionata in Flusso encoder

### Frame rate max

Questa opzione determina il frame rate massimo per la trasmissione video della telecamera. Selezionare una delle opzioni seguenti:

Opzione frame rate max	Opzioni di trasmissione disponibili
25/30 ips (fino a 1920 x 1080)	H.264 MP 720p 25/30 fisso H.264 MP 1080p25/30 fisso
50/60 ips (fino a 1280 x 720)	H.264 MP 720p 50/60 fisso



### Nota!

Modifica del frame rate max o di base

Una modifica ai parametri del frame rate di base o al frame rate max richiede circa 10-20 secondi per essere completata. Durante questo intervallo di tempo, non è possibile apportare modifiche. L'immagine del cameo si blocca.

Inoltre, in questa sezione viene visualizzato un grafico che mostra la differenza delle dimensioni tra un'immagine codificata alla risoluzione di 1280 x 720 e di 1920 x 1080. L'orientamento della telecamera. Opzioni: normale, capovolta, inclinata

### Impostazioni SC

Fare clic sul pulsante Predefinito per ripristinare tutte le impostazioni delle telecamere ai valori predefiniti.

### Dati SC

Fare clic sul pulsante Default (Impostazione predefinita) per ripristinare i valori predefiniti di tutti i preposizionamenti, delle zone oscurate e le altre impostazioni di configurazione definite nel server Web della telecamera.

### Riavvio dispositivo

Fare clic sul pulsante Riavvia per riavviare la telecamera. Si verifica una pausa di dieci (10) secondi prima dell'avvio della fase di ritorno. Durante la fase di ritorno, la telecamera completa la ricerca dei limiti di inclinazione in alto e in basso.

**Impostazioni predefinite**

Fare clic sul pulsante **Defaults** (impostazioni predefinite) per ripristinare le impostazioni di configurazione definite nel server Web della telecamera. Viene visualizzata una schermata di conferma. Attendere 5 secondi per consentire alla telecamera di ottimizzare l'immagine dopo il ripristino dei valori predefiniti.

**15.12****Profilo encoder**

Per la codifica del segnale video, è possibile selezionare un algoritmo di codice, quindi è possibile modificare le preimpostazioni per i profili.

È possibile adattare la trasmissione dati video all'ambiente operativo (ad esempio alla struttura di rete, alla larghezza di banda ed al caricamento dei dati). A tal fine, la telecamera genera contemporaneamente due flussi di dati (Dual streaming), di cui è possibile selezionare singolarmente le impostazioni di compressione, ad esempio una per le trasmissioni verso Internet ed un'altra per le connessioni LAN.

Sono disponibili profili preprogrammati, ciascuno dei quali assegna priorità a diverse prospettive.

È possibile modificare i valori dei singoli parametri di un profilo, nonché modificarne il nome. Per passare da un profilo all'altro, fare clic sulle schede corrispondenti.

**Nota:** nell'impostazione predefinita, lo Stream 1 viene trasmesso per connessioni di allarme e connessioni automatiche.

**Nota!**

Tutti i parametri si combinano per costituire un profilo e sono interdipendenti. Se si inserisce un valore che non rientra nell'intervallo consentito per un dato parametro, al momento del salvataggio questo viene sostituito con il valore valido più prossimo.

**Nome profilo**

<b>Nome profilo predefinito</b>	<b>Descrizione</b>
Immagine HD ottimizzata	Per un'immagine HD, la velocità di trasferimento video e la qualità dei frame sono regolate in modo da garantire che la qualità dell'immagine sia prioritaria.
HD bilanciato	Per un'immagine HD, la velocità di trasferimento video e la qualità dei frame sono regolate su un profilo mediano per l'utilizzo quotidiano.
Velocità di trasferimento HD ottimizzata	Per un'immagine HD, la velocità di trasferimento video e la qualità dei frame sono regolate in modo da garantire che la velocità di trasmissione sia prioritaria.
Immagine SD ottimizzata	Per un'immagine SD, la velocità di trasferimento video e la qualità dei frame sono regolate per garantire che la qualità dell'immagine sia prioritaria.
SD bilanciato	Per un'immagine SD, la velocità di trasferimento video e la qualità dei frame sono regolate su un profilo mediano per l'utilizzo quotidiano.
Velocità di trasferimento SD ottimizzata	Per un'immagine SD, la velocità di trasferimento video e la qualità dei frame sono regolate in modo da garantire che la velocità di trasferimento sia prioritaria.

Nome profilo predefinito	Descrizione
DSL ottimizzato	Ideale per la codifica su un Uplink DSL in cui le limitazioni della velocità di trasferimento sono di importanza critica.
3G ottimizzato	Ideale per la codifica su un Uplink 3G in cui le limitazioni della velocità di trasferimento sono di importanza critica.

Se necessario, immettere un nuovo nome per il profilo.

**Velocità di trasferimento target**

Per ottimizzare l'uso della larghezza di banda nella rete, è possibile limitare la velocità dati per il dispositivo. La velocità dati target deve essere impostata in base alla qualità immagine desiderata per le scene tipiche senza eccessivo movimento.

Per immagini complesse o soggette a modifiche frequenti a causa di continui movimenti, sarà possibile superare temporaneamente il limite impostato, fino a raggiungere il valore specificato nel campo **Maximum bit rate** (Bit rate massima).

**Velocità di trasferimento massima**

La velocità di trasferimento massima non viene mai superata, in nessuna circostanza. A seconda delle impostazioni della qualità video per i fotogrammi di tipo I e P, è possibile che vengano saltate singole immagini.

Il valore immesso in questo campo deve essere maggiore almeno del 10% rispetto a quello specificato nel campo **Velocità di trasferimento target**. Se il valore immesso in questo campo è troppo basso, verrà regolato automaticamente.

**Encoding interval (Intervallo di codifica)**

Questo parametro determina l'intervallo nel quale le immagini vengono codificate e trasmesse. Ad esempio, se si immette o si seleziona 4, verrà codificata solo un'immagine ogni quattro, mentre quella successiva viene ignorata; tale funzione può risultare particolarmente utile per reti con larghezze di banda ridotte. La velocità immagine (espressa in immagini al secondo, ips) viene visualizzata accanto al campo di testo o al cursore.

**Video resolution (Risoluzione video)**

Selezionare la risoluzione desiderata per l'immagine video.

**Impostazioni avanzate**

Se necessario, utilizzare le impostazioni avanzate per regolare la qualità dei fotogrammi di tipo I e di tipo P in base a requisiti specifici. L'impostazione è basata sul parametro di quantizzazione H.264 (QP).

**Struttura GOP**

Selezionare la struttura necessaria per il gruppo di immagini in base alla priorità associata al raggiungimento del minor ritardo possibile (solo fotogrammi IP) oppure al minor utilizzo di larghezza di banda.

Le opzioni sono IP, IBP ed IBBP.

**Intervallo calcolo media**

Selezionare il periodo appropriato per il calcolo della media in modo da stabilizzare il bitrate a lungo termine.

**Distanza fotogrammi di tipo I**

Questo parametro consente di impostare gli intervalli nei quali i fotogrammi di tipo I verranno codificati. Auto corrisponde alla modalità automatica, con cui il server video inserisce i fotogrammi di tipo I, se necessario. I valori sono compresi tra 3 e 60. 3 indica che i fotogrammi di tipo I vengono generati in modo continuo. 4 indica che un'immagine ogni quattro è un fotogramma di tipo I e così via; i fotogrammi intermedi sono codificati come fotogrammi di tipo P.

I valori supportati variano in base all'impostazione della struttura GOP. Ad esempio, con IBP sono supportati solo valori pari; se è stata selezionata l'opzione IBBP, sono supportati solo il 3 ed i relativi multipli.

#### **Min. P-frame QP (QP fotogrammi di tipo P min.)**

Questo parametro consente di regolare la qualità dell'immagine dei fotogrammi di tipo P e di definire il limite inferiore per la quantizzazione dei fotogrammi di tipo P, quindi la massima qualità raggiungibile dei fotogrammi di tipo P. Nel protocollo H.264, con il parametro di quantizzazione (QP) viene definita la qualità dell'immagine di ciascun fotogramma specificandone il grado di compressione. A un valore della quantizzazione dei fotogrammi di tipo P (valore QP) basso corrisponde un'alta qualità della codifica (quindi migliore qualità dell'immagine) ed una bassa frequenza di aggiornamento dei fotogrammi, in base alle impostazioni della velocità dati massima configurate per la rete. Maggiore è il valore di quantizzazione ed inferiori saranno la qualità dell'immagine ed il carico della rete. I valori QP tipici sono compresi tra 18 e 30.

L'impostazione di base Auto regola automaticamente la qualità sulle impostazioni relative alla qualità video dei fotogrammi di tipo P.

#### **I/P-frame delta QP (QP delta fotogrammi di tipo I/P)**

Questo parametro consente di impostare il rapporto della quantizzazione del fotogramma di tipo I (QP) alla quantizzazione del fotogramma di tipo P (QP). Ad esempio, è possibile impostare un valore inferiore per i fotogrammi di tipo I, spostando il controllo a cursore su un valore negativo. In questo modo, la qualità dei fotogrammi di tipo I relativa ai fotogrammi di tipo P viene migliorata. Il caricamento dati totale aumenterà ma solamente per la porzione relativa ai fotogrammi di tipo I. L'impostazione di base Auto regola automaticamente il rapporto ottimale tra movimento e definizione dell'immagine (messa a fuoco).

Per ottenere la qualità maggiore ad una larghezza di banda minima, anche nel caso di aumento del movimento nell'immagine, configurare le impostazioni della qualità come segue:

1. Osservare l'area di copertura durante il movimento normale nelle immagini di anteprima.
2. Impostare il valore maggiore per **Min. P-frame QP** (QP fotogrammi di tipo P min.) al quale la qualità dell'immagine soddisfa le proprie esigenze.
3. Impostare il valore minimo possibile per **I/P-frame delta QP** (QP delta fotogrammi di tipo I/P). In questo modo sarà possibile utilizzare una larghezza di banda ridotta e poca memoria nelle scene normali. La qualità dell'immagine viene mantenuta anche nel caso di aumento del movimento poiché la larghezza di banda viene riempita con il valore immesso per **Maximum bit rate** (Bit rate massima).

#### **QP delta dello sfondo**

Selezionare il livello di qualità della codifica adatto per una regione dello sfondo definita in Regioni encoder. Minore è il valore QP, maggiore è la qualità della codifica.

#### **QP delta dell'oggetto**

Selezionare il livello di qualità della codifica adatto per una regione dell'oggetto definita in Regioni encoder. Minore è il valore QP, maggiore è la qualità della codifica.

#### **Predefinito**

Fare clic su **Predefinito** per ripristinare i valori predefiniti del profilo.

## 15.13

### Stream encoder

#### **Proprietà**

Selezionare uno degli standard H.264 per ciascun flusso.

Stream 1 (registrazione)	<p>Le opzioni disponibili sono:</p> <ul style="list-style-type: none"> <li>- H.264 MP SD</li> <li>- H.264 MP 720p 25/30 fisso</li> <li>- H.264 MP 1080p25/30 fisso;</li> <li>- H.264 MP 720p50/60 fisso</li> </ul>
-----------------------------	--

**Nota:** per selezionare l'opzione "H.264 MP 720p50/60 fisso" qui, è necessario impostare prima il campo **frame rate max** in modalità Avanzata: Telecamera >menu Installatore su "720p50/60 MP H.264 fisso".

Stream 2 (registrazione)	<p>Le opzioni variano a seconda della selezione dello stream 1.</p> <p>Opzioni con "H.264 MP 1080p25/30 fisso" selezionato per lo stream 1:</p> <ul style="list-style-type: none"> <li>- Copia Stream 1;</li> <li>- H.264 MP SD;</li> <li>- H.264 MP 720p8/10 fisso;</li> <li>- H.264 MP 1080p4/5 fisso;</li> <li>- H.264 MP verticale (tagliata);</li> <li>- H.264 MP D1 4:3 (tagliata);</li> </ul> <p>Opzioni con "H.264 MP 720p 25/30 fisso" selezionato per lo stream 1:</p> <ul style="list-style-type: none"> <li>- H.264 MP SD;</li> <li>- H.264 MP 720p 25/30 Fisso;</li> <li>- H.264 MP verticale (tagliata);</li> <li>- H.264 MP D1 4:3 (tagliata);</li> <li>-H.264 MP 1280x960 (tagliata)</li> </ul> <p>Opzione con "H.264 MP SD" selezionato per stream 1: H.264 MP SD</p>
-----------------------------	--

**Profilo senza registrazione**

Selezionare uno dei seguenti profili per ciascun flusso:

Nome profilo predefinito	Descrizione
Immagine HD ottimizzata	Per un'immagine HD, la velocità di trasferimento video e la qualità dei frame sono regolate in modo da garantire che la qualità dell'immagine sia prioritaria.
HD bilanciato	Per un'immagine HD, la velocità di trasferimento video e la qualità dei frame sono regolate su un profilo mediano per l'utilizzo quotidiano.
Velocità di trasferimento HD ottimizzata	Per un'immagine HD, la velocità di trasferimento video e la qualità dei frame sono regolate in modo da garantire che la velocità di trasmissione sia prioritaria.
Immagine SD ottimizzata	Per un'immagine SD, la velocità di trasferimento video e la qualità dei frame sono regolate per garantire che la qualità dell'immagine sia prioritaria.
SD bilanciato	Per un'immagine SD, la velocità di trasferimento video e la qualità dei frame sono regolate su un profilo mediano per l'utilizzo quotidiano.

Nome profilo predefinito	Descrizione
Velocità di trasferimento SD ottimizzata	Per un'immagine SD, la velocità di trasferimento video e la qualità dei frame sono regolate in modo da garantire che la velocità di trasferimento sia prioritaria.
DSL ottimizzato	Ideale per la codifica su un Uplink DSL in cui le limitazioni della velocità di trasferimento sono di importanza critica.
3G ottimizzato	Ideale per la codifica su un Uplink 3G in cui le limitazioni della velocità di trasferimento sono di importanza critica.

**Nota:** i profili senza registrazione (stream) sono solo di tipo I-frame.

### Anteprima

Fare clic sul pulsante **Anteprima** per aprire una piccola finestra di anteprima statica per ciascuno streaming. Per ingrandire l'anteprima e visualizzare un video live, fare clic sul pulsante **Visualizzazione live 1:1**.

### Stream JPEG

Selezionare i parametri di risoluzione, frame rate e qualità dell'immagine per il flusso M-JPEG.

- **Resolution** (Risoluzione): selezionare la risoluzione appropriata.
- **Max. frame rate** (Frame rate max): selezionare uno dei seguenti frame rate come valore massimo: 5, 10, 15, 20, 25 o 30 ips.
- **Picture quality** (Qualità immagine): questa impostazione consente di regolare la qualità dell'immagine. Utilizzare la barra di scorrimento per scegliere un valore di qualità compreso tra Low (Basso) ed High (Alto).

**Nota:** il valore frame rate M-JPEG può variare a seconda del caricamento del sistema.

## 15.14

### Stream JPEG

La funzione di oscuramento zone è utilizzata per impedire che un'area specifica venga ripresa. Le zone possono essere configurate come un'area grigia con quattro angoli. È possibile definire un totale di 24 zone oscurate.

Per aggiungere una zona oscurata a una scena utilizzando Configuration Manager, effettuare le seguenti operazioni. **Nota:** questi passaggi si applicano alle telecamere AUTODOME 7000 e MIC7000.

1. Selezionare il numero di zona oscurata da assegnare alla scena. La finestra di anteprima visualizza un rettangolo grigio (delineatura della zona) nella scena.
2. Fare clic sul collegamento Controllo vista; accanto alla finestra di anteprima viene visualizzata la finestra di controllo video.

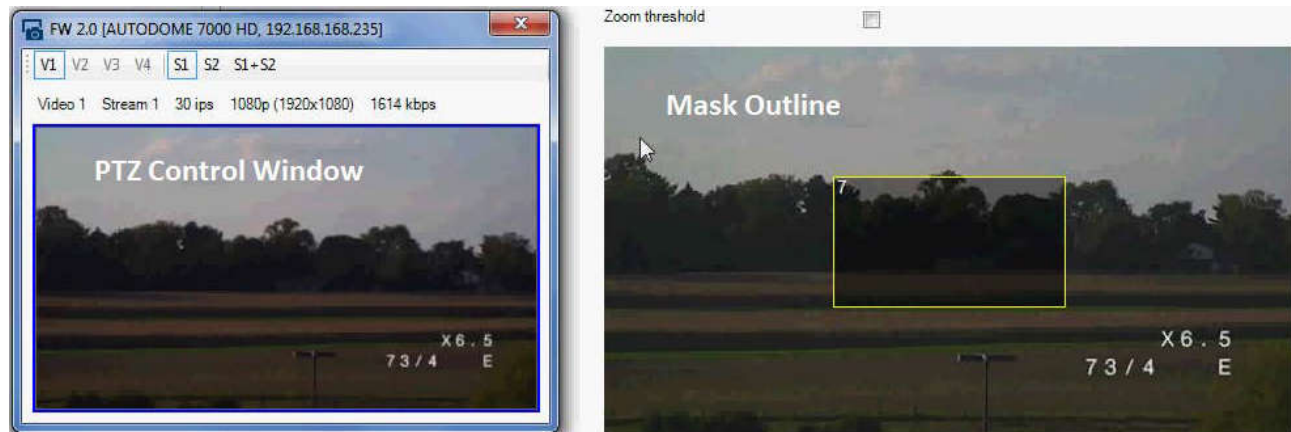

3. Passare alla scena in cui è necessaria la zona oscurata.
4. Utilizzare i controlli dello zoom per effettuare lo zoom in avanti, in modo tale che l'oggetto da coprire abbia approssimativamente le stesse dimensioni della delineatura della zona.

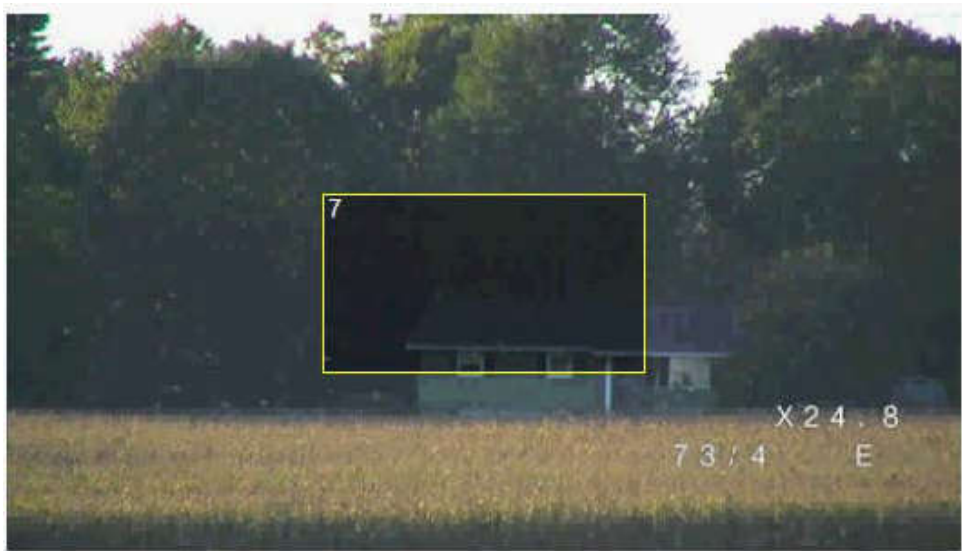

5. Utilizzare i controlli panoramica/inclinazione per centrare l'oggetto nella delineatura della zona.

**Nota:** per il momento, non spostare la zona oscurata. Deve rimanere al centro della finestra di anteprima.



6. Se necessario, posizionare il cursore in un angolo o su un vertice del rettangolo della zona, quindi fare clic e trascinare per espandere o ridurre la delineatura della zona.
  - Per evitare di nascondere una parte troppo ampia della scena, non espandere la delineatura della zona oltre il doppio delle sue dimensioni predefinite.
  - Per ottenere prestazioni ottimali della zona, non ridurre la delineatura della zona oltre la metà delle sue dimensioni predefinite.



7. Fare clic sulla casella di controllo Abilitato per attivare la zona oscurata.
8. Se lo si desidera, spostare la zona oscurata. Nella finestra di anteprima, posizionare il cursore all'interno della zona oscurata, quindi fare clic e trascinare la zona oscurata. **Nota:** tenerlo il più vicino possibile al centro della finestra di anteprima.
9. Fare clic sull'icona del disco SAVE (SALVA) per salvare le dimensioni e la posizione della zona oscurata.

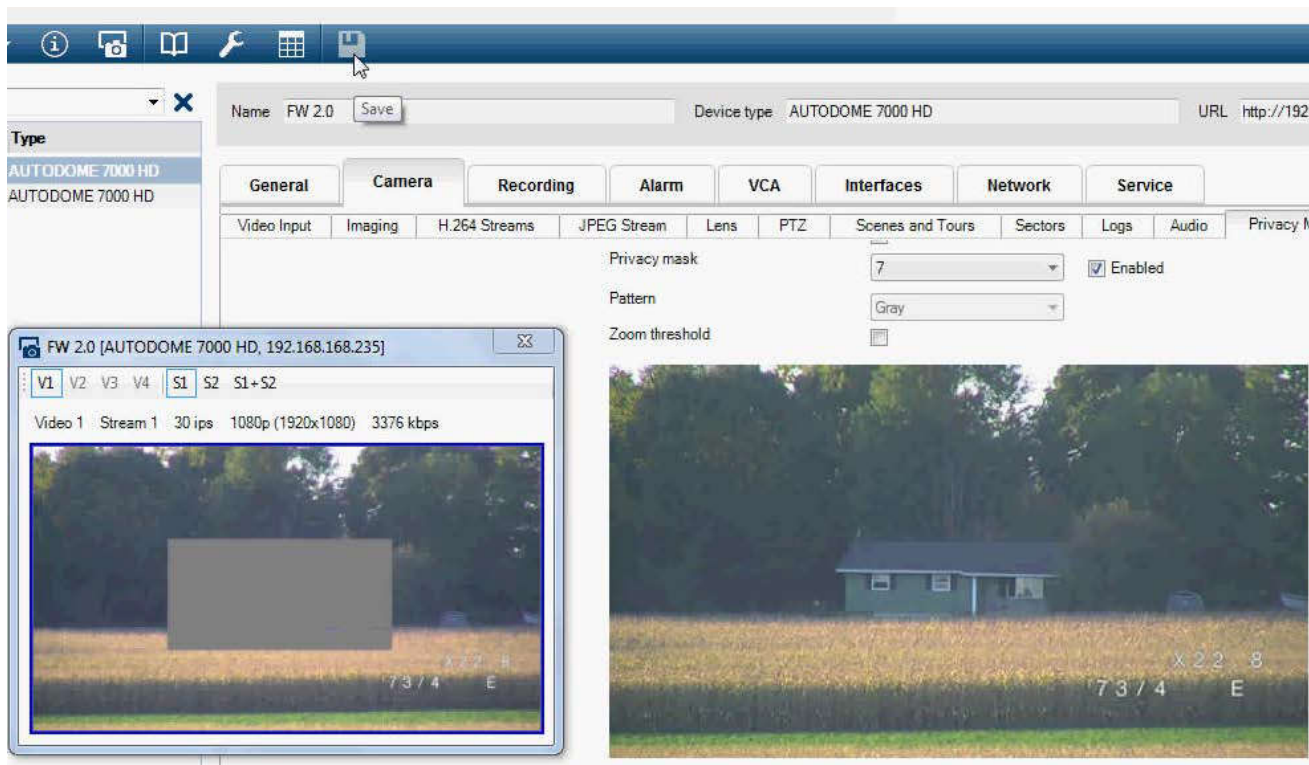

10. La zona si espande del 10% per qualche secondo per indicare la portata del suo aumento durante il movimento di panoramica/inclinazione.





11. Per nascondere una singola zona, selezionare il relativo numero e deselezionare la casella di controllo Abilitato.
  12. Per nascondere tutte le zone dalla finestra immagine, fare clic sulla casella di controllo Disable Masks (Disattiva oscuramenti).
- Nota: se si sceglie di nascondere tutte le zone, è necessario attivare ogni singola zona e visualizzarla nella scena.
13. Per visualizzare IVA dietro le zone oscurate, fare clic sulla casella di controllo IVA behind masks (IVA con filtro Privacy).



**Nota!**

Impostare un livello di oscuramento superiore del 10% rispetto all'oggetto, per garantirne la completa copertura quando la telecamera esegue lo zoom avanti o indietro. Fare clic sulla casella Zoom threshold (Soglia zoom).

Impostare un livello di oscuramento con zoom ottico al 50% o inferiore per prestazioni di oscuramento migliori.



**Nota!**

La telecamera disattiva la funzione di oscuramento zone se l'orientamento viene impostato su Contrario. Per le impostazioni dell'orientamento, fare riferimento a Modalità Avanzata: Telecamera.



**Nota!**

Quando la telecamera MIC è inclinata, le zone oscurate non devono essere create per gli oggetti della scena ad una distanza inferiore a 2 m dalla telecamera.

## 15.15

### Impostazioni immagine

**Modalità corrente**

Selezionare una delle modalità utente preprogrammate, ottimizzate con le impostazioni ottimali per una vasta gamma di applicazioni tipiche, che meglio definisce l'ambiente in cui è installata la telecamera.

- Generale: modalità predefinita. Adatta per la maggior parte delle applicazioni.
- Scarsa illuminazione: prestazioni ottimizzate per scene con scarsa illuminazione.
- Movimento: ottimizzato per ridurre al minimo le imperfezioni del movimento, ad esempio per il monitoraggio del traffico o di oggetti in rapido movimento.
- Vibrazione: fornisce funzionalità di contrasto, riproduzione del colore e nitidezza avanzati.
- Illuminatore: prestazioni ottimizzate quando si utilizza l'illuminatore MIC.

Personalizzare la modalità, se necessario, in base ai requisiti specifici del sito selezionando diversi valori per i campi riportati di seguito.

In questo caso, il nome della modalità utente diventa "Custom" ("Personalizzata").

#### **White Balance (Bilanciamento del bianco)**

Consente di regolare le impostazioni del colore per mantenere la qualità delle aree bianche dell'immagine.

- **ATW**: consente alla telecamera di eseguire regolazioni continue della riproduzione del colore.
- **AWB hold** (Pausa AWB): sospende la funzione ATW e salva le impostazioni dei colori.
- **Extended ATW** (ATW esteso): consente alla telecamera di eseguire regolazioni costanti del colore per una riproduzione ottimale.
- **Manual** (Manuale): consente di impostare manualmente il guadagno rosso e blu secondo le specifiche esigenze.
- **Sodium Lamp Auto** (Automatico con lampada al sodio): consente di ottimizzare automaticamente la luce del vapore di sodio per ripristinare il colore originale degli oggetti.
- **Sodium Lamp** (Lampada al sodio): consente di ottimizzare la luce del vapore di sodio per ripristinare il colore originale degli oggetti.

#### **Guadagno rosso**

La regolazione del guadagno rosso consente di bilanciare l'allineamento predefinito del punto bianco (riducendo il rosso si introduce più ciano).

#### **Guadagno blu**

La regolazione del guadagno blu consente di bilanciare l'allineamento predefinito del punto bianco (riducendo il blu si introduce più giallo). Occorre modificare il bilanciamento del punto bianco solo in condizioni speciali.

#### **Saturazione**

La percentuale di luce o di colore nell'immagine video (solo HD). I valori sono compresi tra 60% e 200%; il valore predefinito è 110%.

#### **Tonalità colore**

Il grado di colore nell'immagine video (solo HD). I valori sono compresi tra -14° e 14°; l'impostazione predefinita è 8°.

#### **Controllo guadagno**

Consente di regolare il controllo guadagno automatico (AGC).

- **AGC** (predefinito): consente di impostare automaticamente il valore di guadagno minimo necessario per mantenere una buona qualità dell'immagine.
- **Fisso**: nessun incremento. Questa impostazione disattiva l'opzione Livello max guadagno. Se si seleziona questa opzione, la telecamera esegue automaticamente le seguenti modifiche:
  - **Modalità Notte**: passa alla modalità Colore
  - **Auto iris**: passa alla modalità Costante

#### **Guadagno fisso**

Utilizzare il cursore per selezionare il numero desiderato di guadagno fisso. Il valore predefinito è 2.

### **Livello max guadagno**

Consente di controllare il valore massimo di guadagno durante il funzionamento in modalità AGC. Per impostare il valore massimo di guadagno, scegliere tra le seguenti opzioni:

- **Normale**
- **Media**
- **Alto** (predefinito)

### **Velocità risposta EA**

Selezionare la velocità della risposta dell'esposizione automatica. Le opzioni disponibili sono: Molto lenta, Lenta, Media (impostazione predefinita), Veloce.

### **Nitidezza**

Consente di regolare la nitidezza dell'immagine. Per impostare la nitidezza, utilizzare il cursore per selezionare un numero. L'impostazione predefinita è 12.

### **Modalità Shutter**

- **Fissa:** la modalità Shutter è fissa su una velocità dello shutter selezionabile.
- **Auto SensUP:** consente di aumentare la sensibilità della telecamera, aumentando il tempo di integrazione sulla telecamera. Questa operazione è possibile grazie all'integrazione di un segnale da alcuni fotogrammi video consecutivi allo scopo di ridurre i disturbi del segnale.  
Se si seleziona questa opzione, la telecamera esegue automaticamente le seguenti modifiche:
  - **Auto iris:** passa alla modalità Costante
  - **Shutter:** viene disattivato

### **Otturatore**

Consente di regolare la velocità dell'otturatore elettronico (AES) controllando il periodo di tempo necessario alla raccolta della luce da parte del dispositivo. L'impostazione predefinita è 1/60 secondi per telecamere NTSC e 1/50 per telecamere PAL. L'intervallo di impostazioni va da 1/1 a 1/10000.

### **Limite Auto SensUP**

Ciò consente di limitare il tempo di integrazione quando Auto SensUP (integrazione frame) è attivo. Il valore predefinito è 1/4. L'intervallo delle impostazioni è compreso tra 1/4 e 1/30.

### **Shutter limit (Limite shutter)**

La telecamera tenta di mantenere questo valore dello shutter finché non è disponibile una luce ambientale sufficiente nella scena.

L'intervallo di impostazioni è compreso tra 1/1 a 1/10000. Il valore predefinito è 1/2000 per tutte le modalità ad eccezione di "Motion" ("Movimento") (valore predefinito 1/500).

### **Compensazione controllo luce**

Consente di ottimizzare il livello del video nell'area dell'immagine selezionata. Le zone esterne a quest'area potrebbero risultare sottoesposte o sovraesposte. Selezionare On per ottimizzare il livello del video nell'area centrale dell'immagine. L'impostazione predefinita è Off.

### **High Sensitivity (Elevata sensibilità)**

Consente di regolare il livello di intensità o di lux all'interno dell'immagine (solo HD). Scegliere Off (Spento) oppure On (acceso).

### **Stabilizzazione**

L'opzione Stabilizzazione consente di ridurre eventuali oscillazioni in verticale e orizzontale della telecamera. La telecamera compensa il movimento dell'immagine fino al 2% delle dimensioni dell'immagine. Questa funzione è ideale per le telecamere montate su palo o su un'altra posizione in cui vengono esposte a frequenti oscillazioni.

- **On:** l'opzione Stabilizzazione è sempre attivata.
- **Off:** l'opzione Stabilizzazione è disattivata.

- **Auto:** l'opzione Stabilizzazione si attiva automaticamente quando la telecamera rileva vibrazioni superiori alla soglia impostata.

#### **High dynamic range (Alta gamma dinamica)**

Selezionare On (Acceso) per attivare un'ampia gamma dinamica, che consente di migliorare la riproduzione di immagini in scene con contrasti cromatici elevati.

Selezionare Off (Spento) per disattivare la funzione.

#### **Modalità notte**

Consente di selezionare la modalità notte (B/N) per incrementare l'illuminazione nelle scene a bassa luminosità. Selezionare una delle seguenti opzioni:

- **Monocromatico:** consente alla telecamera di rimanere fissa sulla modalità notte e trasmettere immagini monocromatiche.
- **Colore:** la telecamera non passa alla modalità notte, a prescindere dalle condizioni di luce ambientali.
- **Auto (predefinita):** la telecamera disattiva la modalità notte quando il livello di luce ambientale raggiunge una soglia predefinita.

#### **Soglia modalità notte**

Consente di regolare il livello di luce al quale la telecamera disattiverà automaticamente la modalità notte (B/N). Selezionare un valore compreso tra 10 e 55 (in incrementi di 5; valore predefinito 30). Minore è il valore, in minor tempo la telecamera passerà in modalità Colore.

#### **Riduzione disturbi**

Consente di attivare la funzione di riduzione dei disturbi 2D e 3D.

#### **Livello di riduzione dei disturbi**

Consente di regolare il livello di disturbo appropriato per le condizioni di scatto. Selezionare un valore compreso tra 1 e 5.

#### **Anti-fog (Antinebbia)**

Con la modalità Antinebbia, la visibilità può essere notevolmente migliorata in presenza di nebbia o in altre scene a basso contrasto.

- **On:** la modalità Antinebbia è sempre attiva.
- **Off:** la modalità Antinebbia è disattivata.
- **Auto:** la modalità Antinebbia si attiva automaticamente quando è necessario.

## 15.16

### **Livello di riduzione dei disturbi**

#### **Auto focus**

Consente all'obiettivo di regolare automaticamente la messa a fuoco corretta per un livello elevato di nitidezza delle immagini.

- **One Push** (predefinito, chiamato comunemente "Messa a fuoco spot"): consente di attivare la funzione auto focus dopo che la telecamera interrompe il movimento. Una volta effettuata la messa a fuoco, la funzione auto focus rimane inattiva finché la telecamera non si muove nuovamente.
- **Auto Focus:** consente di mantenere la funzione auto focus sempre attiva.
- **Manuale:** la funzione auto focus non è attiva.

Il valore predefinito per le telecamere per interno è 10 cm.

Il valore predefinito per le telecamere per esterno è 3 m.

#### **Polarità messa a fuoco**

- **Normale (predefinito):** i controlli della messa a fuoco vengono azionati normalmente.
- **Inverso:** i controlli della messa a fuoco sono invertiti.

#### **Velocità di messa a fuoco**

Utilizzare il cursore (da 1 a 8) per controllare la velocità di una nuova regolazione dell'Auto Focus quando la messa a fuoco è sfocata.

### Auto iris

Consente la corretta illuminazione del sensore della telecamera grazie alla regolazione automatica. Questo tipo di obiettivo è consigliato per l'uso in condizioni di scarsa o mutevole illuminazione.

- **Costante** (predefinito): la telecamera si regola costantemente in base alla variazione delle condizioni di illuminazione.  
Se si seleziona questa opzione, la telecamera apporta automaticamente le seguenti modifiche:
  - **Controllo di guadagno**: passa ad AGC.
  - **Velocità shutter**: passa all'impostazione predefinita
- **Manuale**: la telecamera deve essere regolata manualmente per compensare le variazioni delle condizioni di illuminazione.

### Polarità iris

Capacità di inversione del funzionamento del pulsante Iris sul controller.

- **Normale** (opzione predefinita): i controlli dell'iris vengono azionati normalmente.
- **Inverso**: i controlli dell'iris sono invertiti.

### Livello auto iris

Consente di aumentare o diminuire la luminosità a seconda della quantità di luce. Digitare un valore tra 1 e 15.

### Correzione messa a fuoco IR

Consente di ottimizzare la messa a fuoco per l'illuminazione IR. Le opzioni disponibili sono: On, Off (predefinito)

### Velocità massima zoom

Consente di controllare la velocità dello zoom.

### Polarità zoom

Capacità di inversione del funzionamento del pulsante dello zoom sul controller.

- **Normale** (predefinito): i controlli dello zoom vengono azionati normalmente.
- **Inverso**: i controlli dello zoom sono invertiti.

### Zoom digitale

Lo zoom digitale è un metodo di riduzione dell'angolo di visione apparente di un'immagine video digitale. Viene eseguito elettronicamente, senza alcuna regolazione ottica della telecamera e senza guadagno di risoluzione ottica all'interno del processo. Selezionare Off per disabilitare oppure On per abilitare questa funzione. L'impostazione predefinita è On.

## 15.17

## Zoom digitale

### Velocità panoramica automatica

La telecamera effettua continuamente panoramiche ad una velocità tra l'impostazione del limite destro e quella del limite sinistro. Digitare un valore compreso tra 1 e 60 (espresso in gradi). Il valore predefinito è 30.

### Inattività

Determina il comportamento della dome quando il controllo resta inattivo.

- **Off** (predefinito): la telecamera inquadra la scena attuale per un tempo indeterminato.
- **Preset 1**: la telecamera ritorna a Preimpostazione 1.
- **AUX precedente**: la telecamera ritorna all'attività precedente.

### Periodo di inattività

Determina il comportamento della dome quando il controllo resta inattivo. Selezionare un intervallo dall'elenco a discesa (da 3 sec a 10 min). Il valore predefinito è 2 minuti.

**AutoPivot**

L'impostazione AutoPivot determina un'inclinazione della telecamera in posizione verticale, in modo da garantire il corretto orientamento dell'immagine. Impostare AutoPivot su On (predefinito) per ruotare automaticamente la telecamera di 180° quando segue un soggetto che si sposta direttamente sotto la telecamera. Per disattivare questa funzione, fare clic su Off.

**Blocca fotogramma**

Selezionare On per bloccare l'immagine quando la telecamera si sposta su una posizione predefinita della scena.

**Modalità Turbo**

Selezionare On per impostare la telecamera in modalità Turbo quando un operatore esegue una panoramica o un'inclinazione della telecamera manualmente. In questa modalità, è possibile eseguire panoramiche di 400° al secondo ed inclinazioni di 300° al secondo (valori massimi).

**Tracker Zoom Threshold [%] (% Soglia zoom di tracciamento)**

Questo parametro definisce la percentuale del rapporto di zoom in cui la telecamera esegue lo zoom indietro dopo che è stato interrotto il tracciamento tramite Tracker Timeout (Timeout tracciamento) o quando si perde la visibilità di un oggetto di cui si sta eseguendo il tracciamento con Intelligent Tracking (Tracciamento intelligente). Tale funzione consente alla telecamera di acquisire di nuovo l'obiettivo in un nuovo campo visivo più ampio. L'intervallo di impostazioni è compreso tra 0 e 100. L'impostazione predefinita è 50.

**Tracker Timeout [sec] (Timeout tracciamento, in secondi)**

Questo parametro consente alla telecamera di interrompere il movimento di tracciamento di alcuni oggetti, ad esempio un albero o un contrassegno che oscilla con il vento, in un punto difficile da raggiungere dopo il numero di secondi specificato. L'intervallo di impostazioni è compreso tra 5 e 120. L'impostazione predefinita è 30.

**Limite sinistro panoramica automatica**

Consente di impostare il limite sinistro di panoramica automatica della telecamera. Utilizzare la finestra di anteprima per spostare la telecamera verso il limite della panoramica sinistra e fare clic sul pulsante. La telecamera non si muove oltre questo limite quando si trova in modalità AutoPan tra i limiti (AUX 2 ON).

**Limite destro panoramica automatica**

Consente di impostare il limite destro di panoramica automatica della telecamera. Utilizzare la finestra di anteprima per spostare la telecamera verso il limite della panoramica destra e fare clic sul pulsante. La telecamera non si muove oltre questo limite quando si trova in modalità AutoPan tra i limiti (AUX 2 ON).

**Limite inclinazione verso l'alto**

Consente di impostare il limite di inclinazione superiore massimo della telecamera. Utilizzare la finestra di anteprima per spostare la telecamera verso il limite di inclinazione e fare clic sul pulsante.

**Limiti inclinazione**

Fare clic sul pulsante di ripristino per cancellare il limite di inclinazione superiore massimo.

**Tour A/Tour B**

Consente di avviare ed interrompere la registrazione di un tour registrato (guard).

Con la telecamera è possibile creare due (2) tour registrati. Con un tour registrato è possibile salvare tutti gli spostamenti manuali della telecamera effettuati durante una registrazione, inclusa l'ampiezza della panoramica, la velocità di inclinazione e zoom ed altre modifiche alle impostazioni dell'obiettivo. Con il tour non vengono acquisiti video della telecamera durante la registrazione del tour.

**Nota 1:** è possibile salvare un totale di 15 minuti di azioni registrate tra i due tour.

Per registrare un tour:

1. Fare clic sul pulsante Start Recording (Avvia registrazione). Verrà richiesto di sovrascrivere il tour esistente.
2. Fare clic su Yes (Sì) per sovrascrivere i movimenti del tour esistente.
3. Fare clic sul collegamento View Control (Controllo vista) sotto il riquadro immagine per accedere ai controlli direzionali e dello zoom.
4. Utilizzare la finestra di dialogo View Control (Controllo vista) per effettuare i movimenti necessari della telecamera.
5. Fare clic sul pulsante Stop Recording (Interrompi registrazione) per salvare tutte le azioni.

#### **North point (Punto Nord)**

Fare clic sul pulsante Set (Imposta) per sovrascrivere il punto North (Nord) esistente.

Fare clic sul pulsante Defaults (Impostazioni predefinite) per ripristinare le impostazioni predefinite del punto North (Nord).

## 15.18

### **Illuminazione/tergivetrol**

L'intensità predefinita per l'illuminazione (sia IR che Luce bianca) è 33%.

#### **Illuminatori IR**

Consente di controllare gli illuminatori IR. Quando impostato su ON, la telecamera produce un'immagine di qualità notevolmente superiore a livelli bassi di luminosità.

Le opzioni disponibili sono: On, Off, Auto.

#### **Intensità IR**

Selezionare la percentuale di intensità della luce ad infrarossi (IR).

#### **Illuminatori a luce bianca**

Selezionare On per attivare gli illuminatori a luce bianca.

Selezionare Off per disattivare gli illuminatori a luce bianca.

#### **Intensità della luce bianca**

Selezionare il grado di intensità della luce bianca.

#### **Attivazione timeout luce bianca**

Selezionare On per attivare il timeout per la funzione luce bianca.

Selezionare OFF per disattivare il timeout.

Il timeout disattiva le luci bianche dopo che quest'ultime sono state attivate ma rimangono inattive per un po' di tempo, al fine di mantenere la durata dei LED.

#### **Timeout luce bianca [min]**

Selezionare il numero di minuti (da 1 a 30) dopo il quale la luce bianca viene disattivata dopo l'attivazione.

#### **Correzione messa a fuoco IR**

Consente di ottimizzare la messa a fuoco per l'illuminazione IR. Le opzioni disponibili sono:

On, Off (predefinito)

#### **Tergivetrol**

Consente di controllare il tergivetrol delle telecamere MIC. Le opzioni disponibili sono:

- Off: disattiva il tergivetrol
- On: il tergivetrol funziona in modo continuo fino a quando non viene disattivato manualmente o se è rimasto attivo per cinque minuti (dopo i quali la telecamera arresta automaticamente il tergivetrol).
- Intermittente: si aziona due volte, quindi si arresta. Ogni 15 secondi, questo ciclo viene ripetuta finché non si seleziona un'altra opzione in questo campo.
- One Shot: il tergivetrol si aziona cinque volte, quindi si arresta.

### Tergivetro/pulizia

Fare clic su Avvia per iniziare la fase di asciugatura e pulizia e su Interrompi per arrestarla.

## 15.19

### Scene e tour

La telecamera è in grado di memorizzare fino a 256 scene preimpostate. È possibile definire singole scene che comprendono un **tour di preposizionamento**.

È necessario definire le scene di preposizionamento singole e successivamente utilizzarle per definire il tour di preposizionamento. Il tour inizia dal numero di scena più basso e continua in sequenza fino al numero di scena più alto. Il tour visualizza ciascuna scena per un tempo di permanenza specifico prima di avanzare alla scena successiva.

Per impostazione predefinita, tutte le scene sono parte del tour di preposizionamento a meno che non vengano rimosse.

#### Per definire e modificare una scena singola:

1. Fare clic sul collegamento Controllo vista.  
Utilizzare i controlli PTZ per spostare la telecamera in posizione.  
Spostarsi sulla scena che si desidera definire come una preset
2. Fare clic sul pulsante Aggiungi scena ("+") per definire il preset.
3. Selezionare il numero da assegnare alla scena, compreso tra 1 e 256.
4. Digitare un nome opzionale della scena, con un massimo di 20 caratteri di lunghezza.
5. Fare clic su OK per salvare la scena nell'elenco dei preset  
L'asterisco (\*) a sinistra del nome della scena indica che la scena fa parte del tour di preset
6. Per eliminare una scena dall'elenco, selezionarla e fare clic sul pulsante Elimina scena ("X").
7. Per sovrascrivere una scena esistente:  
Fare clic sul collegamento Controllo vista per accedere ai controlli PTZ.  
Utilizzare i controlli PTZ per spostarsi sulla nuova scena.  
Dall'elenco dei preset, fare clic sulla scena che si desidera sovrascrivere.  
Fare clic sul pulsante Sovrascrivi scena per applicare la nuova scena al preset esistente.  
Per modificare il nome della scena, fare doppio clic sulla scena nell'elenco, quindi modificare il nome nella finestra di dialogo Modifica scena e fare clic su OK.
8. Per visualizzare una scena nella finestra di anteprima, selezionarla nell'elenco e fare clic sul pulsante Mostra scena.
9. Per visualizzare una scena dalla PAGINA INIZIALE:  
Nella scheda Controllo vista, fare clic sul numero della scena visualizzato sotto i controlli PTZ.  
OPPURE  
Utilizzare la tastiera ed il pulsante Mostra fotogramma nella scheda Controllo Aux.

#### Per definire un tour di preset:

1. Creare una scena singola.  
Per impostazione predefinita, tutte le scene contenute nell'elenco dei preset si trovano nel tour di preset.
2. Per rimuovere una scena dal tour, selezionarla dall'elenco e deselezionare la casella Includi in tour standard.
3. Selezionare il tempo di permanenza nell'elenco a discesa Tour di preset standard.
4. Per avviare il tour di preset  
Tornare alla PAGINA INIZIALE.  
Fare clic sulla scheda Controllo Aux.  
Digitare **8** nella casella di immissione e fare clic sul pulsante Aux On.



5. Per interrompere il tour, digitare **8** e fare clic sul pulsante Aux Off



#### **Nota!**

Per istruzioni relative al funzionamento della telecamera tramite le funzioni Guard Tour e Preset Tour, fare riferimento al documento "AUTODOME\_OperationGuidelines\_2014.pdf". Per accedere al documento, visitare il sito [www.boschsecurity.com](http://www.boschsecurity.com), accedere alla pagina di prodotto relativa alla telecamera, quindi scaricare il documento dalla relativa scheda.

## 15.20

### Settori

#### **Settore**

La telecamera ha una capacità panoramica di 360°, divisa in 16 settori uguali. Questa sezione consente di assegnare un titolo a ciascun settore e di designare qualsiasi settore come Oscurato.

#### **Per definire il titolo dei settori:**

1. Posizionare il cursore nella casella di inserimento a destra del numero del settore.
2. Digitare il titolo del settore di una lunghezza massima di 20 caratteri.
3. Per oscurare il settore, fare clic sulla casella di controllo a destra del titolo del settore.

#### **Nessuna luce bianca**

Specifico per le telecamere MIC che utilizzano un illuminatore a luce bianca/IR: selezionare questa casella di controllo per impedire l'attivazione dell'illuminatore a luce bianca nei settori corrispondenti, ad esempio quelle che includono autostrade/strade in cui la luce bianca può creare situazioni di pericolo, come ad esempio l'abbagliamento dei conducenti di altri veicoli.

Quando viene selezionata questa casella di controllo, le luci bianche non vengono attivate per i preset memorizzati nel settore corrispondente.

## 15.21

### Varie

#### **Fast Address**

Questo parametro consente di utilizzare la telecamera appropriata tramite l'indirizzo numerico nel sistema di controllo. Per identificare la telecamera, immettere un numero compreso tra 0000 e 9999, inclusi.

## 15.22

### Audio

**Nota (solo per telecamere MIC7000):** queste opzioni sono disponibili solo se alla telecamera è collegato un dispositivo VIDEOJET connect (VJC-7000-90).

È possibile impostare il guadagno dei segnali audio adattandolo ad esigenze specifiche. L'immagine video corrente viene visualizzata nella piccola finestra accanto ai controlli a cursore per aiutare nel controllo della fonte audio e migliorare le assegnazioni. Le modifiche sono immediatamente effettive.

Nel caso di una connessione tramite browser Web, è necessario attivare la trasmissione audio nella pagina **LIVE Functions** (Funzioni LIVE) (consultare *Funzioni della pagina LIVE, Pagina 55.*) Per le altre connessioni, la trasmissione dipende dalle impostazioni audio del sistema corrispondente.

#### **Audio**

I segnali audio vengono trasmessi mediante un flusso dati separato parallelo ai dati video, aumentando così il carico della rete. I dati audio vengono codificati secondo lo standard G.711 e richiedono un'ulteriore larghezza di banda di circa 80 kbps per ogni connessione. Se non si desidera trasmettere i dati audio, selezionare **Off**.

**Volume ingresso**

È possibile impostare con il cursore il volume di ingresso (da 0 a 31, con 0 come valore predefinito).

**Ingresso linea**

È possibile impostare con il cursore il guadagno dell'ingresso della linea, da 0 (zero) a 79, con 0 come valore predefinito. Accertarsi che durante la modulazione non venga oltrepassata la zona verde.

**Uscita linea**

È possibile impostare con il cursore il guadagno dell'uscita della linea, da 0 (zero) a 79, con 0 come valore predefinito. Accertarsi che durante la modulazione non venga oltrepassata la zona verde.

**Formato registrazione**

Selezionare un formato per la registrazione audio. Selezionare L16 o AAC (Advanced Alarm Control, Controllo allarme avanzato) se si desidera una migliore qualità audio con velocità di scansione più alta. Lo standard L16 richiede una larghezza di banda circa otto volte maggiore del formato G. 711.

**15.23****Contatore pixel**

Esegue il conteggio del numero di pixel in un'area immagine definita. Il contatore di pixel consente all'installatore di verificare facilmente che l'installazione della telecamera soddisfi qualsiasi normativa o requisito specifico del cliente, ad esempio, il calcolo della risoluzione in pixel del volto di una persona che passa per una zona monitorata dalla telecamera.

**15.24****Modalità Avanzata: Registrazione**

*Gestione della memorizzazione, Pagina 74*

*Profili di registrazione, Pagina 76*

*Tempo di conservazione massimo, Pagina 78*

*Pianificatore di registrazione, Pagina 78*

*Stato di registrazione, Pagina 79*

**15.25****Gestione della memorizzazione**

È possibile registrare le immagini provenienti dalla telecamera su diversi supporti di memorizzazione locali (scheda di memoria SD, SDHC o SDXC fornita dall'utente) o su un sistema iSCSI configurato adeguatamente.

Per le immagini importanti ed a lungo termine in postazioni stabili, è necessario utilizzare un sistema iSCSI di dimensioni appropriate.

È anche possibile lasciare che tutte le registrazioni vengano controllate dal software VRM (Video Recording Manager) quando si accede ad un sistema iSCSI. Questo è un programma esterno per la configurazione delle attività di registrazione per i server video. Per ulteriori informazioni, contattare il servizio clienti locale di Bosch Security Systems Inc.

**Gestione dispositivo**

Se in questa schermata viene attivata l'opzione **Gestite da VRM**, il software Video Recording Manager (VRM) gestisce tutte le registrazioni e non sarà possibile configurare ulteriori impostazioni.

**Attenzione!**

Attivando o disattivando VRM le impostazioni correnti andranno perse; potranno essere ripristinate solo mediante la riconfigurazione.

### Supporti di registrazione

Selezionare i supporti di registrazione necessari, in modo che sia possibile attivarli e configurare i parametri di registrazione.

### Supporti iSCSI

Se si desidera utilizzare un **sistema iSCSI** come supporto di registrazione, è necessario configurare una connessione al sistema iSCSI richiesto e impostare la configurazione dei parametri.



### Nota!

Il sistema di memorizzazione iSCSI selezionato deve essere disponibile in rete e impostato in modo completo. Inoltre, deve avere un indirizzo IP ed essere diviso in unità logiche (LUN).

1. Inserire l'indirizzo della destinazione iSCSI richiesta nel campo **Indirizzo IP iSCSI**.
2. Se la destinazione iSCSI è protetta da password, inserirla nel campo **Password**.
3. Fare clic sul pulsante **Leggi**. Verrà stabilita la connessione all'indirizzo IP. Nel campo **Storage overview (Panoramica di memorizzazione)**, è possibile visualizzare le unità logiche corrispondenti.

### Local Media (Supporti locali)

I supporti di registrazione locali supportati sono visualizzati nel campo Panoramica di memorizzazione.

### Attivazione e configurazione dei supporti di memorizzazione

La panoramica di memorizzazione consente di visualizzare i supporti di memorizzazione disponibili. È possibile selezionare supporti singoli o unità iSCSI e trasferirli all'elenco **Managed storage media (Supporti memorizzazione gestiti)**. È possibile attivare i supporti di memorizzazione in questo elenco e configurarli per la memorizzazione.



### Attenzione!

Ogni supporto di memorizzazione può essere associato ad un solo utente. Se un supporto di memorizzazione è già utilizzato da un altro utente, è possibile separare l'utente e collegare l'unità alla telecamera. Prima della separazione, accertarsi che l'utente che ha utilizzato il supporto di memorizzazione non debba più utilizzarla.

1. Nella sezione **Recording media (Supporti di registrazione)**, fare clic sulle schede **iSCSI Media (Supporti iSCSI)** e **Local Media (Supporti locali)** per visualizzare i supporti di memorizzazione applicabili nella panoramica.
2. Nella sezione **Storage overview (Panoramica di memorizzazione)**, fare doppio clic sul supporto di memorizzazione richiesto, su un iSCSI LUN o su una delle altre unità disponibili. Il supporto viene quindi aggiunto all'elenco **Managed storage media (Supporti memorizzazione gestiti)**. Nella colonna **Stato**, i nuovi supporti aggiunti vengono indicati dallo stato **Not active (Non attivo)**.
3. Fare clic sul pulsante **Imposta** per attivare tutti i supporti nell'elenco **Managed storage media (Supporti memorizzazione gestiti)**. Nella colonna **Stato**, questi vengono indicati dallo stato **In linea**.
4. Selezionare la casella **Reg. 1** o **Reg. 2** per specificare quale flusso di dati deve essere registrato sul supporto di memorizzazione selezionato. **Reg. 1** consente di memorizzare Stream 1, **Reg. 2** consente di memorizzare Stream 2. Questo significa che è possibile registrare il flusso dati standard su un disco rigido e registrare immagini di allarme sulla scheda CF mobile, ad esempio.

5. Selezionare le caselle dell'opzione **Overwrite older recordings (Sovrascrivi le registrazioni meno recenti)** per specificare quali registrazioni meno recenti è possibile sovrascrivere dopo aver utilizzato la capacità di memoria disponibile. **Registrazione 1** corrisponde a Stream 1, **Registrazione 2** a Stream 2.

**Attenzione!**

Se non è consentito sovrascrivere le registrazioni meno recenti quando è stata utilizzata la capacità di memoria disponibile, la registrazione in questione verrà arrestata. È possibile specificare le limitazioni per la sovrascrittura di registrazioni meno recenti configurando il tempo di conservazione (consultare *Tempo di conservazione massimo*, Pagina 78).

**Formattazione di supporti di memorizzazione**

È possibile eliminare tutte le registrazioni su un supporto di memorizzazione in qualsiasi momento.

**Attenzione!**

Controllare le registrazioni prima di eliminarle ed eseguire il backup delle sequenze importanti sul disco rigido del computer.

1. Fare clic su un supporto di memorizzazione nell'elenco **Managed storage media (Supporti memorizzazione gestiti)** per selezionarlo.
2. Fare clic sul pulsante **Modifica** sotto l'elenco. Viene visualizzata una nuova finestra.
3. Fare clic sul pulsante **Formatting (Formattazione)** per eliminare tutte le registrazioni nel supporto di memorizzazione.
4. Per chiudere la finestra, fare clic su **OK**.

**Disattivazione dei supporti di memorizzazione**

È possibile disattivare qualsiasi supporto di memorizzazione dall'elenco **Managed storage media (Supporti memorizzazione gestiti)**. Quindi non verrà più utilizzato per le registrazioni.

1. Fare clic su un supporto di memorizzazione nell'elenco **Managed storage media (Supporti memorizzazione gestiti)** per selezionarlo.
2. Fare clic sul pulsante **Rimuovi** sotto l'elenco. Il supporto di memorizzazione viene disattivato e rimosso dall'elenco.

**15.26****Profili di registrazione**

È possibile definire fino a dieci profili di registrazione diversi, che potranno essere utilizzati nel pianificatore di registrazione, nel quale sono collegati a singoli giorni e orari (vedere *Pianificatore di registrazione*, Pagina 78).

**Nota!**

È possibile modificare o aggiungere informazioni ai profili di registrazione nelle schede della pagina **Pianificatore registrazione** (vedere *Pianificatore di registrazione*, Pagina 78).

1. Fare clic su una delle schede per modificare il profilo corrispondente.
2. Se necessario, fare clic sul pulsante **Val. predefinito** per ripristinare i valori predefiniti.
3. Fare clic sul pulsante **Impostazioni copia** se si desidera applicare ad altri profili le impostazioni visualizzate. Viene visualizzata una nuova finestra in cui è possibile selezionare i profili nei quali copiare le impostazioni.
4. Per ogni profilo, fare clic sul pulsante **Imposta** per salvare le impostazioni nell'unità.

**Registrazione standard**

Consente di selezionare la modalità per le registrazioni standard.

Se si seleziona **Continua**, la registrazione avviene in modo continuo. Se viene raggiunta la capacità di memoria massima, le registrazioni meno recenti verranno automaticamente sovrascritte. Se si seleziona l'opzione **Pre-allarme**, le registrazioni di allarme possono avere luogo solo nell'intervallo pre-allarme, durante l'allarme e durante l'intervallo post-allarme impostato.

Se si seleziona **Off**, non viene effettuata alcuna registrazione automatica.



**Attenzione!**

È possibile specificare le limitazioni per la sovrascrittura di registrazioni meno recenti in modalità **Continua** configurando il tempo di conservazione (consultare *Tempo di conservazione massimo*, Pagina 78).

**Profilo standard**

In questo campo è possibile selezionare il profilo dell'encoder da utilizzare per la registrazione (consultare Impostazioni predefinite).



**Nota!**

Il profilo di registrazione può essere differente rispetto all'impostazione standard **Profilo attivo** e viene utilizzato solo durante una registrazione attiva.

**Ora pre-allarme**

In questo campo ad elenco è possibile selezionare l'ora di pre-allarme richiesta.

**Ora post-allarme**

È possibile selezionare l'ora di post-allarme richiesta dal campo ad elenco.

**Profilo post-allarme**

È possibile selezionare il profilo dell'encoder da utilizzare per la registrazione durante l'orario post-allarme (consultare Impostazioni predefinite).

L'opzione **Profilo standard** consente la selezione all'inizio della pagina.

**Ingresso Allarme/Allarme analisi/Perdita video**

In questa sezione, è possibile selezionare il sensore allarme che deve attivare una registrazione.

**Virtual alarm (Allarme virtuale)**

Consente di selezionare i sensori di allarme virtuale che devono attivare una registrazione, mediante i comandi RCP+ o gli script di allarme, ad esempio.



**Nota!**

Per ulteriori informazioni, consultare il documento Linguaggio di script Alarm Task e la documentazione RCP+. È possibile trovare questi documenti sul CD fornito con il prodotto.

**La registrazione include**

È possibile specificare se, oltre ai dati video, è necessario registrare i metadati (ad esempio allarmi, dati VCA e dati seriali). L'inclusione dei metadati può semplificare le successive ricerche di registrazioni ma richiede capacità di memoria aggiuntiva.



**Attenzione!**

Senza i metadati, non è possibile includere l'analisi del contenuto video nelle registrazioni.

## 15.27 Tempo di conservazione massimo

È possibile specificare i tempi di conservazione per le registrazioni. Se è stata utilizzata la capacità di memoria disponibile di un supporto, le registrazioni meno recenti vengono sovrascritte solo se il tempo di conservazione inserito in questo campo è scaduto.



### Nota!

Assicurarsi che il tempo di conservazione corrisponda alla capacità di memoria disponibile. Di seguito è indicata una regola pratica per i requisiti di memoria: tempo di conservazione di 1 GB l'ora con 4 CIF per una frequenza fotogrammi completa e qualità dell'immagine elevata.

### Tempo di conservazione massimo

Inserire il tempo di conservazione richiesto in ore o giorni per ogni registrazione.

**Registrazione 1** corrisponde a Stream 1, **Registrazione 2** a Stream 2.

## 15.28 Pianificatore di registrazione

Il pianificatore di registrazione consente di collegare i profili di registrazione creati con i giorni e gli orari in cui le immagini della telecamera devono essere registrate in caso di allarme. È possibile collegare qualsiasi numero di intervalli di 15 minuti con i profili di registrazione per ogni giorno feriale. Spostare il cursore del mouse sulla tabella per visualizzare l'orario sottostante, in modo da facilitare la consultazione.

Oltre ai normali giorni feriali, è possibile definire i giorni festivi che non rientrano nella programmazione settimanale a cui applicare le registrazioni. In questo modo è possibile applicare le impostazioni per la domenica ad altri giorni la cui data cade in giorni feriali variabili.

1. Fare clic sul profilo che si desidera collegare nel campo **Cicli orari**.
2. Fare clic in un campo della tabella, tenere premuto il pulsante del mouse e trascinare il cursore su tutti i periodi da assegnare al profilo selezionato.
3. Utilizzare il pulsante destro del mouse per deselegionare gli intervalli.
4. Fare clic sul pulsante **Seleziona tutto** per collegare tutti gli intervalli di tempo al profilo selezionato.
5. Fare clic sul pulsante **Cancella tutto** per deselegionare tutti gli intervalli.
6. Dopo aver completato le modifiche, fare clic sul pulsante **Imposta** per salvare le impostazioni sull'unità.

### Giorni festivi

È possibile definire i giorni festivi che non rientrano nella programmazione settimanale a cui applicare le registrazioni. In questo modo è possibile applicare le impostazioni per la domenica ad altri giorni la cui data cade in giorni feriali variabili.

1. Fare clic sulla scheda **Giorni festivi**. Tutti i giorni già selezionati verranno visualizzati nella tabella.
2. Fare clic sul pulsante **Aggiungi**. Viene visualizzata una nuova finestra.
3. Selezionare la data desiderata nel calendario. È possibile selezionare diversi giorni consecutivi tenendo premuto il pulsante del mouse. Questi verranno successivamente visualizzati come una singola voce nella tabella.
4. Fare clic su **OK** per accettare la selezione effettuata. La finestra si chiude.
5. Assegnare i singoli giorni festivi ai profili di registrazione come descritto in precedenza.

### Eliminazione dei giorni festivi

È possibile eliminare i giorni festivi definiti dall'utente in qualsiasi momento.

1. Fare clic sul pulsante **Elimina**. Viene visualizzata una nuova finestra.
2. Fare clic sulla data che si desidera eliminare.

3. Fare clic su **OK**. La voce viene eliminata dalla tabella e la finestra si chiude.
4. Per eliminare altri giorni, è necessario ripetere la procedura.

#### **Cicli orari**

È possibile modificare i nomi dei profili di registrazione.

1. Fare clic su un profilo, quindi sul pulsante **Rinomina**.
2. Immettere il nome desiderato e fare di nuovo clic sul pulsante **Rinomina**.

#### **Attivazione delle registrazioni**

Completata la configurazione, è necessario attivare il pianificatore di registrazione e avviare la registrazione. Durante la registrazione, le pagine **Profili di registrazione** e **Pianificatore registrazione** sono disattivate e non è possibile modificare la configurazione.

È possibile interrompere la registrazione in qualsiasi momento e modificare le impostazioni.

1. Fare clic sul pulsante **Avvia** per attivare il Pianificatore registrazione.
2. Fare clic sul pulsante **Interrompi** per attivare il Pianificatore registrazione. Le registrazioni in esecuzione vengono interrotte ed è possibile modificare la configurazione.

#### **Stato di registrazione**

Il grafico indica l'attività di registrazione della telecamera. Durante la registrazione è possibile visualizzare un'immagine grafica animata.

## **15.29**

### **Stato di registrazione**

Consente di visualizzare alcuni dettagli sullo stato di registrazione, a scopo informativo. Non è possibile modificare nessuna di queste impostazioni.

Se si verifica un errore durante la registrazione, è possibile che nella riga Status (Stato) della registrazione vengano visualizzate delle icone che forniscono ulteriori informazioni al passaggio del mouse.

## **15.30**

### **Modalità Avanzata: Allarme**

*Connessioni di allarme, Pagina 79*

*VCA, Pagina 81*

*Filtri virtuali, Pagina 86*

*Allarme audio, Pagina 86*

*E-mail di allarme, Pagina 87*

*Alarm Task Editor, Pagina 88*

Regole allarme

## **15.31**

### **Connessioni di allarme**

È possibile selezionare la modalità di risposta della telecamera ad un allarme. In caso di allarme, l'unità può collegarsi automaticamente ad un indirizzo IP predefinito. È possibile inserire fino a dieci indirizzi IP a cui la telecamera si collegherà in sequenza in caso di allarme, finché non viene stabilita una connessione.

#### **Connessione in caso di allarme**

Selezionare **On** affinché la telecamera non si connette automaticamente ad un indirizzo IP predefinito in caso di allarme.

Se si imposta l'opzione **Segue ingresso 1**, l'unità mantiene la connessione stabilita automaticamente finché è presente un segnale di allarme nell'ingresso di allarme 1.

**Nota!**

Come impostazione predefinita, il Flusso 2 viene trasmesso per le connessioni di allarme. Tenerne conto durante l'assegnazione del profilo (consultare Impostazioni predefinite).

**Numero indirizzo IP di destinazione**

Specificare i numeri degli indirizzi IP da contattare in caso di allarme. L'unità contatta le postazioni remote in successione, in base alla sequenza specificata, fino a stabilire una connessione.

**Indirizzo IP di destinazione**

Per ciascun numero, inserire l'indirizzo IP corrispondente alla stazione remota desiderata.

**Password di destinazione**

Se la stazione remota è protetta da una password, inserirla in questo campo.

In questa pagina, è possibile salvare un massimo di dieci indirizzi IP di destinazione e quindi fino a dieci password per la connessione alle stazioni remote. Se è possibile eseguire connessioni a più di dieci stazioni remote, ad esempio all'avvio di connessioni tramite sistemi di livello elevato come VIDOS o Bosch Video Management System, in questo campo si può memorizzare una password generale. Quest'ultima può essere utilizzata dalla telecamera per collegarsi a tutte le stazioni remote protette dalla stessa password. In tal caso, procedere come segue:

1. Selezionare **10** nel campo elenco **Numero indirizzo IP di destinazione**.
2. Inserire l'indirizzo **0.0.0.0** nel campo **Indirizzo IP di destinazione**.
3. Inserire la password desiderata nel campo **Password di destinazione**.
4. Definire la password come **user** per tutte le stazioni remote con le quali è possibile una connessione.

**Nota!**

Se si inserisce l'indirizzo IP di destinazione 0.0.0.0 per la destinazione 10, tale indirizzo non verrà più utilizzato al decimo tentativo di connessione automatica in caso di allarme. Il parametro viene quindi utilizzato solo per salvare la password generale.

**Trasmissione video**

Se l'unità viene utilizzata dietro un firewall, selezionare **TCP (porta HTTP)** come protocollo di trasferimento. Per l'uso in una rete locale, selezionare **UDP**.

**Attenzione!**

Tenere presente che in alcune circostanze deve essere disponibile una maggiore larghezza di banda sulla rete per ulteriori immagini video in caso di allarme, nel caso in cui il funzionamento multicast non sia possibile. Per abilitare il funzionamento multicast, selezionare l'opzione **UDP** del parametro **Trasmissione video** in questa sezione e nella pagina **Rete** (consultare *Accesso rete, Pagina 91*).

**Flusso**

Selezionare il numero del flusso dall'elenco a discesa.

**Porta remota**

A seconda della configurazione di rete, selezionare qui una porta browser. Le porte per le connessioni HTTPS sono disponibili solo se per il parametro **Cifatura SSL** è stata selezionata l'opzione **On**.



### Uscita video

Se si sa quale unità è stata utilizzata come ricevitore, è possibile selezionare l'uscita video analogica a cui dovrà essere passato il segnale. Se l'unità di destinazione è sconosciuta, è consigliabile selezionare l'opzione **Primo disponibile**. In questo caso, l'immagine viene posizionata sulla prima uscita video libera, ovvero l'uscita in cui non c'è segnale. Il monitor collegato visualizza immagini solo quando viene attivato un allarme. Se si seleziona solo una particolare uscita video e viene impostata un'immagine divisa per questa uscita sul ricevitore, è anche possibile selezionare da **Decodificatore** il decodificatore nel ricevitore che deve essere utilizzato per visualizzare un'immagine di allarme.



#### Nota!

Fare riferimento alla documentazione dell'unità di destinazione per informazioni sulle opzioni di visualizzazione delle immagini e sulle uscite video disponibili.

### Decodificatore

Selezionare un decodificatore del ricevitore per visualizzare l'immagine di allarme. Il decodificatore selezionato ha un impatto sulla posizione dell'immagine in uno schermo diviso. Ad esempio, è possibile specificare, tramite un'unità VIP XD, che il quadrante superiore destro deve essere utilizzato per visualizzare l'immagine di allarme selezionando decodificatore 2.

### Cifratura SSL

I dati per la connessione, ad esempio la password, possono essere trasmessi utilizzando la protezione della cifratura SSL. Se è stata selezionata l'opzione **On**, vengono proposte solo le porte crittografate nel parametro **Porta remota**.



#### Nota!

Tenere presente che la cifratura SSL deve essere attivata e configurata in entrambe le estremità della connessione. Ciò richiede il caricamento dei certificati appropriati sulla telecamera.

È possibile attivare e configurare la cifratura dei dati multimediali (video e metadati) nella pagina **Cifratura** (consultare *Cifratura, Pagina 99*).

### Connessione automatica

Selezionare l'opzione **On** per ristabilire automaticamente una connessione ad un indirizzo IP specificato in precedenza dopo ogni riavvio, interruzione della connessione o guasto della rete.



#### Nota!

Come impostazione predefinita, il Flusso 2 viene trasmesso per le connessioni automatiche. Tenerne conto durante l'assegnazione del profilo (consultare *Impostazioni predefinite*).

### Audio

Selezionare **On** per attivare gli allarmi audio.

## 15.32

### VCA

Nella telecamera è integrata l'analisi del contenuto video (VCA), in grado di individuare ed analizzare le modifiche nel segnale in base all'elaborazione di un'immagine. Tali modifiche possono essere dovute a movimenti nel campo visivo della telecamera.

È possibile selezionare varie configurazioni VCA ed adattarle alla propria applicazione in base alle proprie esigenze. La configurazione Silent MOTION+ è attiva per impostazione predefinita. In questa configurazione, vengono creati i metadati per semplificare le ricerche di registrazioni; tuttavia, non viene attivato alcun allarme.

1. Selezionare una configurazione VCA ed effettuare le impostazioni richieste.
2. Se necessario, fare clic sul pulsante **Val. predefinito** per ripristinare i valori predefiniti.

#### **Intelligent Dynamic Noise Reduction (IDNR)**

Grazie al sistema IVA/VCA è possibile controllare la funzione IDNR, in grado di ridurre i disturbi in base al movimento nella scena. In assenza di movimento nella scena preimpostata, viene incrementata la riduzione dei disturbi. Quando viene rilevato il movimento nella scena preimpostata, la riduzione dei disturbi viene diminuita per ridurre la larghezza di banda ed ottimizzare lo spazio di memorizzazione.

Per disattivare la funzione IDNR, selezionare l'opzione OFF nel campo **Configurazione VCA**. Per abilitare la funzione IDNR, selezionare un numero profilo compreso tra 1 e 16 o VCA silenzioso nel campo **Configurazione VCA**. Se si seleziona un profilo specifico, è necessario selezionare anche MOTION+ nel campo **Tipo di analisi**.

#### **Profili VCA**

È possibile configurare due profili con diverse configurazioni VCA. È possibile salvare profili sul disco rigido del computer e caricare profili salvati da tale posizione. Questo può essere utile se si desidera verificare diverse configurazioni. Salvare una configurazione funzionante e verificare nuove impostazioni. È possibile utilizzare la configurazione salvata per ripristinare le impostazioni originali in qualsiasi elemento.



#### **Nota!**

Se la capacità di elaborazione diminuisce, la priorità principale è sempre rivolta alle registrazioni e alle immagini live. Ciò può compromettere l'analisi del contenuto video. Pertanto, occorre osservare il carico del processore e ottimizzare le impostazioni relative al codificatore o all'analisi del contenuto video, se necessario.

1. Selezionare un profilo VCA ed effettuare le impostazioni richieste.
2. Se necessario, fare clic sul pulsante **Predefinito** per ripristinare i valori predefiniti.
3. Fare clic sul pulsante **Salva...** per salvare le impostazioni del profilo su un altro file. Viene aperta una nuova finestra, in cui è possibile specificare dove si desidera salvare il file e con quale nome si desidera salvarlo.
4. Fare clic sul pulsante **Carica...** per caricare un profilo salvato. Si apre una nuova finestra in cui è possibile selezionare il file del profilo e specificare dove salvare il file.

#### **VCA configuration (Configurazione VCA)**

Selezionare uno dei profili per attivarlo o modificarlo.

È possibile rinominare il profilo.

1. Per rinominare il file, fare clic sull'icona a destra del campo ad elenco ed inserire il nuovo nome del profilo nel campo.
2. Fare di nuovo clic sull'icona. Viene salvato il nuovo nome del profilo.

#### **Preimpostazione**

Selezionare Off o Test.

#### **Stato allarme**

A scopo informativo viene visualizzato lo stato di allarme. Ciò significa che è possibile controllare immediatamente gli effetti delle impostazioni.

### Tempi di aggregazione

Utilizzare il dispositivo di scorrimento, da 0 (zero) a 20 (0 è il valore predefinito), per selezionare i tempi di aggregazione.

### Tipo di analisi

Selezionare l'algoritmo di analisi necessario. Per impostazione predefinita, è disponibile solo **MOTION+**, il quale offre un rilevatore di movimento e l'importante riconoscimento della manomissione.



### Nota!

Bosch Security Systems Inc. mette a disposizione altri algoritmi di analisi con funzioni complete quali IVMD ed IVA.

Se si seleziona uno di questi algoritmi, è possibile impostare direttamente i parametri corrispondenti al loro interno. Informazioni a tale proposito sono disponibili nella relativa documentazione contenuta nel CD in dotazione con il prodotto.

I metadati vengono sempre creati per l'analisi del contenuto video, a meno che questo non sia esplicitamente escluso. In base al tipo di analisi selezionato ed alla relativa configurazione, le informazioni aggiuntive vengono sovrimpresse all'immagine video nella finestra di anteprima accanto alle impostazioni dei parametri. Le opzioni sono: MOTION+, IVA 5.6, Flusso IVA 5.6. Con il tipo di analisi **MOTION+**, ad esempio, i campi sensore in cui è registrato il movimento verranno contrassegnati con dei rettangoli.



### Nota!

Nella pagina **LIVE Functions** (Funzioni LIVE) è inoltre possibile consentire le sovrimpressioni di informazioni aggiuntive per la pagina **LIVE** (consultare *Funzioni della pagina LIVE, Pagina 55*).

### Rilevatore movimento (solo MOTION+)

Per il funzionamento del rilevatore, sono necessarie le seguenti condizioni:

- L'analisi deve essere attivata.
- Deve essere attivato almeno un campo sensore.
- I singoli parametri devono essere configurati in base all'ambiente operativo ed alle risposte desiderate.
- La sensibilità deve essere impostata su un valore maggiore di zero.



### Attenzione!

La luce riflessa (dalle superfici in vetro e così via), l'accensione e lo spegnimento delle luci oppure i cambiamenti del livello di illuminazione dovuti al movimento delle nuvole in una giornata di sole possono attivare delle risposte accidentali del sensore video e generare falsi allarmi. Eseguire una serie di test a diverse ore del giorno e della notte per accertarsi che il sensore video funzioni come desiderato.

Per la sorveglianza di interni, accertarsi che le zone abbiano un'illuminazione costante durante il giorno e la notte.

### Sensibilità: (solo MOTION+)

La sensibilità di base del rilevatore di movimento può essere regolata a seconda delle condizioni ambientali in cui opera la telecamera.

Il sensore reagisce alle variazioni di luminosità dell'immagine video. Quanto più scura è la zona di osservazione, tanto maggiore deve essere il valore da selezionare.

**Dimensioni min. oggetto (solo MOTION+)**

Consente di specificare il numero di campi sensore che un oggetto deve occupare affinché venga generato un allarme. Ciò consente di evitare che un allarme possa essere attivato da oggetti troppo piccoli.

Si consiglia un valore minimo pari a **4**, che corrisponde a quattro campi sensore.

**Tempo debounce 1 s (solo MOTION+)**

Il tempo debounce consente di evitare che eventi di allarme molto brevi attivino allarmi singoli. Se viene attivata l'opzione Tempo debounce 1 s, un evento di allarme deve durare almeno un secondo per attivare un allarme.

**Seleziona area (solo per MOTION+)**

È possibile selezionare le aree dell'immagine da monitorare con il rilevatore di movimento. L'immagine video viene suddivisa in 858 campi quadrati. È possibile attivare o disattivare singolarmente ciascun campo. Se si desidera escludere il monitoraggio di determinate aree del campo visivo della telecamera a causa di movimenti continui (ad esempio, un albero mosso dal vento), è possibile disattivare i campi corrispondenti.

- ▶ Fare clic su **Seleziona area** per configurare i campi sensore. Viene visualizzata una nuova finestra.

  1. Se necessario, fare prima clic su **Cancella tutto** per cancellare la selezione corrente (i campi contrassegnati in giallo).
  2. Fare clic sui campi da attivare. I campi attivati sono contrassegnati in giallo.
  3. Se necessario, fare clic su **Seleziona tutto** per selezionare l'intero fotogramma video per il monitoraggio.
  4. Fare clic con il pulsante destro del mouse sui campi che si desidera disattivare.
  5. Fare clic su **OK** per salvare la configurazione.
  6. Fare clic sul pulsante di chiusura **X** sulla barra del titolo per chiudere la finestra senza salvare le modifiche.

**Sensibilità****Nota!**

È possibile accedere a questo parametro e a quelli che seguono solo se il controllo di riferimento è attivato.

La sensibilità di base del rilevatore di manomissione può essere regolata a seconda delle condizioni ambientali in cui opera la telecamera.

L'algoritmo reagisce alle differenze tra l'immagine di riferimento e l'immagine video corrente. Quanto più scura è la zona di osservazione, tanto maggiore deve essere il valore da selezionare.

**Ritardo di attivazione (s)**

È possibile impostare l'attivazione ritardata dell'allarme. L'allarme viene attivato solo allo scadere di uno specifico intervallo di tempo, espresso in secondi e quindi solo se la condizione di attivazione permane. Se la condizione originale è stata ripristinata prima dello scadere di tale intervallo, l'allarme non viene attivato. In questo modo vengono evitati falsi allarmi dovuti a cambiamenti a breve termine, ad esempio all'attività di pulizia nel campo visivo della telecamera.

**Modifica generale**

È possibile impostare quanto grande deve essere la modifica generale nell'immagine video per poter attivare un allarme. Questa impostazione è indipendente dai campi sensore selezionati nel campo **Seleziona area**. Se per attivare un allarme è necessario che vi siano modifiche in meno campi sensore, impostare un valore alto. Con un valore basso, per attivare un allarme è necessario che si verifichino più modifiche contemporaneamente in molti campi sensore.

L'opzione consente di rilevare, indipendentemente dagli allarmi di movimento, la manipolazione dell'orientamento della telecamera o della sua posizione, dovuta ad esempio alla rotazione della staffa di montaggio.

#### **Modifica generale**

Attivare questa funzione se la modifica generale impostata tramite il controllo a cursore

**Modifica generale** deve attivare un allarme.

#### **Scena troppo luminosa**

Attivare questa funzione se i tentativi di manomissione mediante l'esposizione ad una luminosità eccessiva (ad esempio, la luce di una torcia puntata direttamente sull'obiettivo) devono attivare un allarme. La luminosità media della scena viene assunta come base per il riconoscimento.

#### **Scena troppo scura**

Attivare questa funzione se i tentativi di manomissione mediante copertura dell'obiettivo (ad esempio, tramite uno spruzzo di vernice) devono attivare un allarme. La luminosità media della scena viene assunta come base per il riconoscimento.

#### **Scena troppo rumorosa**

Attivare questa funzione se la manomissione associata ad interferenza di tipo EMC (scena rumorosa dovuta ad un forte segnale d'interferenza in prossimità delle linee video) deve attivare un allarme.

#### **Controllo riferimento**

È possibile salvare un'immagine di riferimento che viene continuamente confrontata con l'immagine video corrente. Se l'immagine video corrente nelle aree contrassegnate è diversa rispetto all'immagine di riferimento, viene attivato un allarme. Questo consente di rilevare una manomissione che altrimenti non verrebbe rilevata, ad esempio se la telecamera viene ruotata.

1. Fare clic su **Riferimento** per salvare l'immagine video attualmente visibile come riferimento.
2. Fare clic su **Selezione area** e selezionare le aree nell'immagine di riferimento che devono essere monitorate.
3. Selezionare la casella **Controllo riferimento** per attivare la corrispondenza costante. L'immagine di riferimento memorizzata viene visualizzata in bianco e nero sotto all'immagine video corrente e le aree selezionate sono contrassegnate in giallo.
4. Selezionare l'opzione **Bordi non visibili** o **Bordi visibili** per impostare nuovamente il controllo riferimento.

#### **Bordi invisibili**

L'area selezionata nell'immagine di riferimento deve contenere una struttura prominente. Se tale struttura viene nascosta o spostata, il controllo di riferimento attiva un allarme. Se l'area selezionata è troppo omogenea, in modo tale che la struttura nascosta o spostata non attivi un allarme, l'allarme viene attivato immediatamente per indicare l'immagine di riferimento inadeguata.

#### **Bordi visibili**

Selezionare questa opzione se l'area selezionata dell'immagine di riferimento include una superficie molto omogenea. Se vengono visualizzate strutture in quest'area, viene attivato un allarme.

#### **Selezione area**

Nell'immagine di riferimento è possibile selezionare le aree dell'immagine che devono essere monitorate. L'immagine video viene suddivisa in 858 campi quadrati. È possibile attivare o disattivare singolarmente ogni campo.

**Nota!**

Selezionare solo le aree per il monitoraggio di riferimento in cui non avviene alcun movimento e che sono regolarmente illuminate, poiché in caso contrario è possibile che vengano attivati falsi allarmi.

1. Fare clic su **Seleziona area** per configurare i campi sensore. Viene visualizzata una nuova finestra.
2. Se necessario, fare prima clic su **Cancella tutto** per cancellare la selezione attuale (i campi contrassegnati in giallo).
3. Fare clic sui campi per attivarli. I campi attivati sono contrassegnati in giallo.
4. Se necessario, fare clic su **Seleziona tutto** per selezionare l'intero fotogramma video per il monitoraggio.
5. Fare clic con il pulsante destro del mouse sui campi che si desidera disattivare.
6. Fare clic su **OK** per salvare la configurazione.
7. Fare clic sul pulsante di chiusura **X** nella barra del titolo per chiudere la finestra senza salvare le modifiche.

**15.33****Filtri virtuali**

Gli oscuramenti virtuali consentono agli utenti di oscurare le parti della scena da non considerare durante l'esecuzione di Intelligent Tracking per l'analisi del flusso. Ciò consente di oscurare il movimento sullo sfondo presente nella scena, ad esempio alberi in movimento, luci lampeggianti, strade trafficate, ecc.

Per creare un oscuramento virtuale:

1. Selezionare il numero dell'oscuramento virtuale. Nella finestra di anteprima video, viene visualizzato un rettangolo grigio scuro con il testo "Oscuramento x", dove "x" indica il numero dell'oscuramento.
2. Selezionare l'oscuramento con il mouse. Spostare il mouse per posizionare l'oscuramento sull'area che si desidera oscurare, quindi fare clic su "Imposta". Viene visualizzato il testo "Configurazione VM attiva!" nella finestra Controllo vista.
3. Fare clic su Attivato per attivare l'oscuramento virtuale. Il rettangolo che rappresenta l'oscuramento nella finestra di anteprima diventa rosso. Il testo "Oscuramenti virtuali: ATTIVATI" viene visualizzato nella finestra Controllo vista.

Per disattivare gli oscuramenti virtuali:

Fare clic sulla casella di controllo Disattiva oscuramenti. Il testo "Oscuramenti virtuali: DISATTIVATI" viene visualizzato nella finestra Controllo vista.

**15.34****Allarme audio**

**Nota (solo per telecamere MIC7000):** queste opzioni sono disponibili solo se alla telecamera è collegato un dispositivo VIDEOJET connect (VJC-7000-90).

La telecamera può creare allarmi sulla base dei segnali audio. È possibile configurare la forza del segnale e le gamme di frequenza, in modo da evitare falsi allarmi, ad esempio provocati dal rumore della macchina o dal rumore di fondo.

**Nota!**

Configurare la trasmissione audio normale prima di configurare l'allarme audio (consultare *Audio, Pagina 73*).

**Allarme audio**

Selezionare **On** se si desidera che il dispositivo generi allarmi audio.

### Nome

Il nome facilita l'identificazione dell'allarme in tutti i sistemi di monitoraggio video, ad esempio con i programmi VIDOS e Bosch Video Management System. Inserire un nome univoco e chiaro.



### Attenzione!

Non usare caratteri speciali nel nome, ad esempio **&**.

I caratteri speciali non sono supportati dalla gestione di registrazione interna del sistema e quindi potrebbero impedire al lettore o ad Archive Player di riprodurre la registrazione.

### Signal Ranges (Range segnale)

È possibile escludere particolari range di segnale per evitare falsi allarmi. Per questo motivo, il segnale totale viene diviso in 13 range totali (scala mel). Selezionare o deselezionare le caselle sotto l'immagine grafica per includere o escludere singoli range.

### Soglia

Impostare la soglia sulla base del segnale visibile nell'immagine grafica. È possibile impostare la soglia mediante il controllo a cursore o, in alternativa, spostare la linea bianca direttamente nel grafico utilizzando il mouse.

### Sensibilità

È possibile utilizzare questa impostazione per adattare la sensibilità all'ambiente audio. È possibile ridurre singoli picchi di segnale. Un valore alto rappresenta un alto livello di sensibilità.

## 15.35

## E-mail di allarme

In alternativa alla connessione automatica, gli stati di allarme possono essere documentati tramite e-mail, potendo così avvisare anche i destinatari che non possiedono un ricevitore video. In questo caso, la telecamera invia automaticamente un messaggio e-mail ad un indirizzo precedentemente definito.

### Invia e-mail di allarme

Selezionare **On** se si desidera che l'unità invii automaticamente un'e-mail in caso di allarme.

### Indirizzo IP server di posta

Inserire l'indirizzo IP del server di posta che utilizza lo standard SMTP (Simple Mail Transfer Protocol). Le e-mail in uscita vengono inviate al server di posta utilizzando l'indirizzo specificato. Altrimenti, lasciare vuota la casella (**0.0.0.0**).

### Nome utente SMTP

Inserire qui un nome utente registrato per il server di posta.

### Password SMTP

Inserire qui la password richiesta per il nome utente registrato.

### Formato

È possibile selezionare il formato dati del messaggio di allarme.

- **Standard (con JPEG)** Messaggio e-mail con un file immagine JPEG in allegato.
- **SMS** Messaggio e-mail in formato SMS ad un gateway e-mail-to-SMS (ad esempio, per inviare un allarme tramite cellulare) senza un'immagine allegata.



### Attenzione!

Se come ricevitore si utilizza un cellulare, accertarsi di attivare la funzione e-mail o SMS, a seconda del formato, per consentire la ricezione del messaggio.

Per informazioni su come utilizzare il cellulare, contattare il proprio provider.

### Dimensioni immagine

Selezionare le dimensioni appropriate dell'immagine: Piccola, Media, Grande, 720p, 1080p.

**Allega JPEG da telecamera**

Fare clic sulla casella di controllo per specificare che le immagini JPEG sono inviate dalla telecamera. Un ingresso video abilitato è contrassegnato da un segno di spunta.

**Indirizzo destinazione**

Inserire qui l'indirizzo per le e-mail di allarme. L'indirizzo non deve superare i 49 caratteri.

**Indirizzo trasmettitore**

Immettere un nome univoco per il trasmettitore delle e-mail, ad esempio la posizione del dispositivo. In tal modo risulterà più semplice identificare la provenienza dell'e-mail.

**Nota:** il nome deve includere almeno due gruppi di caratteri separati da uno spazio (ad esempio, garage del parcheggio) affinché il sistema generi un messaggio e-mail da questo nome, come in "Dal garage del parcheggio". Se viene fornito un testo con un solo gruppo di caratteri (ad esempio, Ingresso) il messaggio e-mail non verrà generato.

**E-mail di prova**

È possibile verificare il funzionamento dell'opzione relativa all'invio dell'e-mail, fare clic su **Invia ora**. Viene immediatamente creata ed inviata un'e-mail di allarme.

**15.36****Alarm Task Editor****Attenzione!**

La modifica degli script in questa pagina sovrascrive tutte le impostazioni e le voci nelle altre pagine di allarme. Questa procedura non può essere annullata.

Per modificare questa pagina, è necessario avere conoscenze di programmazione e familiarità con le informazioni contenute nel documento Linguaggio di script Alarm Task.

In alternativa alle impostazioni di allarme nelle varie pagine di allarme, è possibile inserire da qui le funzioni di allarme desiderate nello script. Questa operazione sovrascrive tutte le impostazioni e le voci nelle altre pagine di allarme.

1. Fare clic sul collegamento **Esempi** nel campo Alarm Task Editor per visualizzare alcuni esempi di script. Viene visualizzata una nuova finestra.
2. Immettere nuovi script nel campo Alarm Task Editor o modificare gli script esistenti in base alle proprie esigenze.
3. Dopo aver completato le modifiche, fare clic sul pulsante **Imposta** per trasmettere gli script all'unità. Se il trasferimento viene eseguito correttamente, viene visualizzato il messaggio **Analisi script riuscita** nel campo di testo. In caso contrario, viene visualizzato un messaggio di errore con ulteriori informazioni.

**15.37****Regole allarme**

Una regola può specificare gli ingressi che attivano determinate uscite. Praticamente, una regola allarme consente di personalizzare la telecamera affinché risponda automaticamente a diversi ingressi di allarme.

Per configurare una regola allarme, specificare un ingresso da un collegamento fisico, di un trigger di rilevamento del movimento o di una connessione alla PAGINA INIZIALE della telecamera. La connessione fisica dell'ingresso può essere attivata da dispositivi relè quali pannelli a pressione, contatti porta e simili.

Quindi, specificare fino a due (2) uscite della regola o la risposta della telecamera all'ingresso. Le uscite includono un'uscita allarme fisica, un comando AUX o una scena di preset.

1. Fare clic sulla casella di controllo **Abilitato** per attivare l'allarme.
2. Fare clic sull'ingresso 1 (una connessione allarme fisica).
3. Selezionare l'ingresso appropriato:



- Ingresso Allarme: se si seleziona questa opzione, sulla destra viene visualizzato un secondo campo di ingresso (una connessione allarme fisica), con le opzioni *1: ingresso 1* o *2: ingresso 2*.
  - Day/Night (Giorno/notte)
  - IVA/MOTION+: se si seleziona questa opzione, si attiva un allarme all'attivazione di IVA o di Motion Detection.
  - Connection (Connessione): se si seleziona questa opzione, viene attivato un allarme quando viene effettuato un tentativo di accesso all'indirizzo IP della telecamera.
  - Time (Durata): se si seleziona questa opzione, sulla destra viene visualizzato un campo di ingresso. In questo campo è possibile immettere la durata per l'attivazione dell'allarme, in ore e minuti. (Il valore predefinito è 00:00.)
  - Time range (Intervallo di tempo): se si seleziona questa opzione, sulla destra vengono visualizzati due campi di immissione. In questi campi è possibile immettere l'intervallo di tempo per l'attivazione dell'allarme, in ore e minuti. (I valori predefiniti sono 00:00 e 00:01.)
4. Selezionare una delle seguenti uscite comando per le impostazioni dell'uscita 1 e dell'uscita 2:
- None (Nessuno): nessun comando definito.
  - Uscita allarme: consente di definire una connessione fisica dall'uscita allarme collettore aperto.
  - Aux On: consente di programmare un comando ON da tastiera standard o personalizzata.
  - Aux Off: consente di programmare un comando OFF da tastiera standard o personalizzata.
  - Scena: definisce una scena predefinita dal fotogramma 1 al 256.
5. Fare clic su Set (Imposta) per salvare. Il sistema della telecamera attiva le regole dell'allarme.
- La tabella di seguito identifica le opzioni di ingresso e uscita e i campi aggiuntivi che vengono visualizzati a seconda delle opzioni selezionate.

<b>Campo</b>	<b>Valore</b>	<b>Campo di ingresso aggiuntivo</b>	<b>Campo di uscita aggiuntivo</b>	<b>NOTE</b>
Ingresso	Ingresso Allarme	1: ingresso 1 2: ingresso 2		
	Day/Night (Giorno/notte)			
	IVA/MOTION+			
	Connection (Collegamento)			
	Time (Durata)	00:00		
	Time range (Intervallo di tempo)	00:00 00:00		
Uscita 1 / Uscita 2	None (Nessuno)			
	Uscita allarme		1: uscita 1	

Campo	Valore	Campo di ingresso aggiuntivo	Campo di uscita aggiuntivo	NOTE
	AUX on / AUX off		1: Scansione a 360° 7: Tour personalizzato 8: Tour scena 18: Auto pivot 57: Modalità notte 60: Visualizzazione su schermo 67: Correzione messa a fuoco IR 80: Zoom digitale	
	Scena		Scena 1 Scena 2	Non disponibile come uscita se l'ingresso è "Intervallo di tempo".

Per un elenco di tutti i comandi AUX, fare riferimento alla tabella dei comandi utente.

**Nota relativa solo alle telecamere MIC7000:**

L'uscita allarme è disponibile solo quando il campo **applicazione variante** nel *Variante applicazione*, *Pagina 57* è impostato su uno dei seguenti valori: )

- "[nome telecamera] - IO" (per una telecamera collegata a MIC-ALM-WAS-24)
- "[nome telecamera] - VJC-7000" (per una telecamera collegata a VJC-7000-90)

## 15.38 Modalità avanzata: Interfacce

*Ingressi allarme, Pagina 90*

*Uscite allarme, Pagina 90*

**Nota:** per una telecamera MIC, le connessioni allarme fisiche sono applicabili solo quando la telecamera è collegata ad un MIC-ALM-WAS-24 o ad un VJC-7000-90 opzionali.

## 15.39 Ingressi allarme

Selezionare il tipo di ingresso per ciascun allarme fisico. Selezionare **N.O.** (Normalmente aperto) o **N.C.** (Normalmente chiuso) ed assegnare un nome opzionale a ciascun ingresso.

## 15.40 Uscite allarme

La telecamera integra tre (3) uscite transistor o allarme collettore aperto. Utilizzare le seguenti impostazioni per configurare il relè per le uscite allarme.

**In pausa**

Specificare **Aperto** o **Chiuso**.

**Modalità di funzionamento**

Selezionare una delle seguenti modalità di funzionamento: Bistabile, 0,5 s, 1 s, 5 s, 10 s o 60 s.

### Nome uscita

Digitare un nome opzionale per la connessione relè, fino ad un massimo di 20 caratteri.

### Uscita trigger

Fare clic sull'apposito pulsante **Uscita trigger** per verificare il collegamento di uscita/relè.

## 15.41 Modalità Avanzata: Rete

*Accesso rete, Pagina 91*

*DynDNS, Pagina 93*

*Avanzato, Pagina 94*

*Gestione di rete, Pagina 95*

*Multicast, Pagina 96*

*Invio dell'immagine, Pagina 97*

*Account, Pagina 98*

*Filtro IPv4, Pagina 98*

*Cifatura, Pagina 99*

## 15.42 Accesso rete

Le impostazioni presenti in questa pagina vengono utilizzate per integrare la telecamera in una rete esistente.

Alcune modifiche diventano effettive solo dopo il riavvio dell'unità. In questo caso, il pulsante **Imposta** si trasforma in **Set and Reboot (Imposta e riavvia)**.

1. Apportare le modifiche desiderate.
2. Fare clic sul pulsante **Set and Reboot** (Imposta e riavvia). La telecamera si riavvia e vengono attivate le impostazioni modificate.

Se si modifica l'indirizzo IP, la subnet mask o l'indirizzo del gateway, il dispositivo è disponibile solo ai nuovi indirizzi dopo il riavvio.



### Attenzione!

Dopo il riavvio, se si modifica l'indirizzo IP, la subnet mask o l'indirizzo del gateway, la telecamera sarà disponibile solo sui nuovi indirizzi.

### Assegnazione IP automatico

Se viene utilizzato in rete un server DHCP per l'assegnazione dinamica degli indirizzi IP, è possibile attivare l'accettazione degli indirizzi IP assegnati automaticamente alla telecamera. Alcune applicazioni (Bosch Video Management System, Archive Player, Configuration Manager) utilizzano l'indirizzo IP per l'assegnazione univoca dell'unità. Se si utilizzano queste applicazioni, il server DHCP deve supportare l'assegnazione fissa tra indirizzo IP e indirizzo MAC e deve essere configurato correttamente in modo che, dopo aver assegnato un indirizzo IP, questo venga mantenuto ad ogni riavvio del sistema.

### IPv4

Compilare i 3 campi in questa sezione della schermata.

### Indirizzo IP

Immettere in questo campo l'indirizzo IP desiderato per la telecamera. L'indirizzo IP deve essere valido per la rete.

### Subnet mask

Inserire qui la subnet mask appropriata per l'indirizzo IP selezionato.

### Indirizzo gateway

Per consentire all'unità di stabilire una connessione con una postazione remota in un'altra subnet, inserire qui l'indirizzo IP del gateway. Altrimenti, lasciare vuota la casella (**0.0.0.0**).

**IPv6**

Consultare l'amministratore di rete prima di apportare modifiche a questa sezione.

**Indirizzo IP**

Immettere in questo campo l'indirizzo IP desiderato per la telecamera. L'indirizzo IP deve essere valido per la rete. Di seguito è riportato un esempio di un tipico indirizzo IPv6:

2001:db8: :52:1:1

Consultare l'amministratore di rete per la costruzione di un indirizzo IPv6 valido.

**Lunghezza prefisso**

Un tipico indirizzo di nodo IPv6 è costituito da un prefisso ed un identificatore di interfaccia (totale 128 bit). Il prefisso è la parte dell'indirizzo in cui i bit hanno valori fissi oppure in cui sono i bit a definire una subnet.

**Indirizzo gateway**

Per consentire all'unità di stabilire una connessione con una postazione remota in un'altra subnet, inserire qui l'indirizzo IP del gateway. Altrimenti, lasciare vuota la casella (**0.0.0.0**).

**Indirizzo server DNS 1/Indirizzo server DNS 2**

È più facile accedere alla telecamera se l'unità si trova su un server DNS. Ad esempio, se si desidera stabilire una connessione Internet con la telecamera, è sufficiente immettere come URL all'interno del browser il nome assegnato all'unità sul server DNS. Inserire l'indirizzo IP del server DNS. Sono supportati server per DNS sicuro e dinamico.

**Trasmissione video**

Se l'unità viene utilizzata dietro un firewall, selezionare **TCP (porta HTTP)** come protocollo di trasferimento. Per l'uso in una rete locale, selezionare **UDP**.

**Attenzione!**

Il funzionamento multicast è possibile solo con il protocollo UDP. Il protocollo TCP non supporta connessioni multicast.

Il valore MTU in modalità UDP è 1514 byte.

**Controllo della velocità TCP**

Selezionare On per controllare la velocità TCP. Selezionare Off se non si desidera controllare la velocità TCP.

**Porta browser HTTP**

Se necessario, selezionare dall'elenco una porta browser HTTP. La porta HTTP predefinita è 80. Se si desidera consentire solo connessioni protette tramite HTTPS, è necessario disattivare la porta HTTP. In tal caso, selezionare **Off**.

**Porta browser HTTPS**

Se si desidera consentire l'accesso tramite browser nella rete tramite una connessione protetta, selezionare una porta browser HTTPS dall'elenco, se necessario. La porta HTTPS standard è 443. Selezionare l'opzione **Off** per disattivare le porte HTTPS; in questo caso sono possibili solo connessioni non protette.

La telecamera utilizza il protocollo di cifratura TLS 1.0. È probabile che questo protocollo debba essere attivato tramite la configurazione del browser in uso. Il protocollo deve inoltre essere attivato per le applicazioni Java (tramite il pannello di controllo Java nel pannello di controllo di Windows).

**Nota!**

Se si desidera consentire solo connessioni protette con cifratura SSL, è necessario selezionare l'opzione **Off** per ognuno dei parametri **Porta browser HTTP**, **Porta RCP+ 1756** e **Supporto Telnet**. In tal modo, si disattivano tutte le connessioni non protette. Le connessioni sono quindi possibili solo tramite la porta HTTPS.

È possibile attivare e configurare la cifratura dei dati multimediali (video e metadati) nella pagina **Cifratura** (consultare *Cifratura, Pagina 99*).

#### **Porta RCP+ 1756**

Per scambiare i dati di connessione, è possibile attivare la porta RCP+ 1756 non protetta. Se si desidera che i dati di connessione siano trasmessi solo se crittografati, selezionare l'opzione **Off** per disattivare la porta.

#### **Supporto Telnet**

Se si desidera consentire solo connessioni protette con trasmissione dei dati crittografati, è necessario selezionare l'opzione **Off** per disattivare il supporto Telnet. L'unità non sarà quindi più accessibile utilizzando il protocollo Telnet.

#### **Modalità di interfaccia ETH**

Se necessario, selezionare il tipo di collegamento Ethernet per l'interfaccia **ETH**. In base all'unità collegata, potrebbe essere necessario selezionare uno speciale tipo di operazione.

Le opzioni disponibili sono:

- Auto
- 10 Mbps HD (half-duplex)
- 10 Mbps FD (full-duplex)
- 100 Mbps HD (half-duplex)
- 100 Mbps FD (full-duplex)

Le opzioni disponibili sono:

- Auto
- 10 Mbps HD (half-duplex)
- 10 Mbps FD (full-duplex)
- 100 Mbps HD (half-duplex)
- 100 Mbps FD (full-duplex)

Le opzioni disponibili sono:

- Auto
- 10 Mbps HD (half-duplex)
- 10 Mbps FD (full-duplex)
- 100 Mbps HD (half-duplex)
- 100 Mbps FD (full-duplex)

#### **MSS rete (byte)**

È possibile impostare la dimensione massima del segmento per i dati utente del pacchetto IP. Ciò consente di regolare le dimensioni dei pacchetti di dati in base all'ambiente di rete e ottimizzare la trasmissione dei dati. Attenersi al valore MTU di 1514 byte in modalità UDP.

#### **MSS iSCSI (byte)**

È possibile specificare per una connessione al sistema iSCSI un valore MSS più alto che per l'altro traffico di dati tramite la rete. Il valore potenziale dipende dalla struttura della rete. Un valore più alto è utile solo se il sistema iSCSI è ubicato nella stessa sottorete della telecamera.

#### **MTU rete (byte)**

Il valore predefinito del campo è 1514.

## **15.43**

### **DynDNS**

#### **Enable DynDNS (Attiva DynDNS)**

DynDNS.org è un servizio di hosting DNS che memorizza indirizzi IP in un database pronto per l'uso. Consente di selezionare la telecamera tramite Internet utilizzando un nome host, senza dover conoscere l'indirizzo IP corrente dell'unità. In questo sito è possibile attivare tale servizio. Per effettuare questa operazione, è necessario disporre un account con DynDNS.org ed aver registrato il nome host richiesto per l'unità su questo sito.

**Nota!**

In DynDNS.org sono disponibili informazioni relative al servizio, al processo di registrazione ed ai nomi host disponibili.

**Provider**

Il valore predefinito di questo campo è dyndns.org. Selezionare un'altra opzione, se necessario.

**Host name (Nome host)**

Immettere il nome host registrato su DynDNS.org per la telecamera.

**Nome utente**

Immettere il nome utente registrato su DynDNS.org.

**Password**

Immettere la password registrata su DynDNS.org.

**Force registration now (Forza registrazione ora)**

È possibile eseguire la registrazione forzata trasferendo l'indirizzo IP sul server DynDNS. Le voci che vengono modificate frequentemente non vengono fornite nel DNS (Domain Name System). È utile forzare la registrazione quando si configura il dispositivo per la prima volta. Utilizzare questa funzione solo quando è necessario e non più di una volta al giorno, per impedire la possibilità di essere bloccati dal provider del servizio. Per trasferire l'indirizzo IP della telecamera, fare clic sul pulsante **Registra**.

**Stato**

Consente di visualizzare a scopo informativo lo stato della funzione DynDNS. Non è possibile modificare nessuna di queste impostazioni.

**Notification mail (Messaggio e-mail di notifica)**

Selezionare **On** (Acceso) per impostare il sistema affinché fornisca una notifica e-mail di registrazione del dominio.

**Mail address (Indirizzo e-mail)**

Immettere l'indirizzo e-mail per la notifica.

## 15.44

### Avanzato

Le impostazioni descritte in questa pagina vengono utilizzate per implementare le impostazioni avanzate per la rete.

**Funzionamento**

La modalità di funzionamento determina la modalità di comunicazione della telecamera con i sistemi di protezione ed i servizi Bosch basati su cloud. Per ulteriori informazioni su questi servizi e la relativa disponibilità, visitare il sito Web:

<http://cloud.boschsecurity.com>

- Selezionare **Automatico** per consentire alla telecamera di eseguire per più volte il polling del server; in assenza di contatto, il polling verrà interrotto.
- Selezionare **On** per eseguire il polling del server in maniera regolare.
- Selezionare **Off** per bloccare il polling.

**RTSP port (Porta RTSP)**

Se necessario, selezionare una porta differente per lo scambio dei dati RTSP dall'elenco. La porta RTSP standard è 554. Selezionare **Off** per disattivare la funzione RTSP.

**Autenticazione**

Se nella rete viene impiegato un server RADIUS per la gestione dei diritti di accesso, è necessario attivare qui l'autenticazione per consentire la comunicazione con l'unità. Il server RADIUS deve contenere anche i dati corrispondenti.

Per configurare l'unità, è necessario collegare la telecamera direttamente ad un computer utilizzando un cavo di rete. Questo perché la comunicazione tramite la rete non viene attivata finché i parametri **Identity** (Identità) e **Password** non sono stati impostati ed autenticati correttamente.

#### **Identità**

Immettere il nome che il server RADIUS deve utilizzare per l'identificazione dell'unità.

#### **Password**

Immettere la password memorizzata nel server RADIUS.

#### **NTCIP**

Consente di specificare una serie di regole e protocolli per l'organizzazione, la descrizione e lo scambio di informazioni sulla gestione del trasporto tra applicazioni di gestione e apparecchiature di trasporto in modo che interagiscano tra loro.

Selezionare una porta per **NTCIP** e l'**Indirizzo** dagli elenchi a discesa appropriati.

**Nota:** questo campo non viene visualizzato per le telecamere sprovviste di licenza NTCIP.

#### **Porta TCP**

Il dispositivo può ricevere dati da un trasmettitore TCP esterno, ad esempio un dispositivo bancomat o POS, e memorizzarli come metadati. Selezionare la porta per la comunicazione TCP e Selezionare Off per disattivare la funzione per i metadati TCP.

#### **Indirizzo IP trasmettitore**

Immettere qui l'indirizzo IP del trasmettitore di metadati TCP.

## 15.45

### Gestione di rete

#### **SNMP**

La telecamera supporta SNMP V1 (Simple Network Management Protocol) per la gestione ed il monitoraggio dei componenti di rete, inoltre, è in grado di inviare messaggi SNMP (trap) agli indirizzi IP. L'unità supporta SNMP MIB II nel codice unificato. Se si desidera inviare trap SNMP, immettere gli indirizzi IP di uno o due dispositivi target desiderati.

Se si seleziona **On** (Acceso) per il parametro **SNMP** senza immettere un indirizzo host SNMP, la telecamera non le invia automaticamente, ma risponde solo alle richieste SNMP. Se si immettono uno o due indirizzi host SNMP, le trap SNMP vengono inviate automaticamente. Selezionare **Off** (Spento) per disattivare la funzione SNMP.

#### **1. SNMP host address (Indirizzo host SNMP) / 2. SNMP host address (Indirizzo host SNMP)**

Se si desidera inviare automaticamente trap SNMP, inserire qui gli indirizzi IP di una o due unità target desiderate.

#### **SNMP traps (Trap SNMP)**

È possibile selezionare le trap da inviare.

1. Fare clic su **Select** (Seleziona). Viene visualizzato un elenco.
2. Fare clic sulle caselle di controllo per selezionare le trap desiderate. Tutte le trap selezionate verranno inviate.
3. Fare clic su **Set** (Imposta) per accettare la selezione effettuata.

#### **UPnP**

È possibile attivare la funzione Universal Plug and Play (UPnP). Se la funzione è attivata, l'unità risponde alle richieste dalla rete e viene automaticamente registrata sui computer che eseguono la richiesta come un nuovo dispositivo di rete. Ad esempio, l'accesso all'unità può quindi essere eseguito tramite Esplora risorse senza la necessità di conoscere l'indirizzo IP dell'unità.

**Nota!**

Per utilizzare la funzione UPnP su un computer, è necessario attivare i servizi Universal Plug and Play Device Host e Servizio di rilevamento SSDP in Windows XP e Windows 7.

**Qualità del servizio**

La telecamera offre opzioni di configurazione della qualità del servizio (QoS) per garantire una rapida risposta di rete alle immagini ed ai dati PTZ. Con Qualità del servizio (QoS) si intende l'insieme di tecniche che consente di gestire le risorse di rete. QoS gestisce il ritardo, le variazioni del ritardo (sfarfallio), la larghezza di banda ed i parametri di perdita dei pacchetti per garantire la capacità di una rete di restituire risultati stimabili. QoS individua il tipo di dati in un pacchetto e suddivide i pacchetti in classi di traffico per le quali è possibile stabilire una priorità di invio.

Consultare l'amministratore di rete per assistenza nella configurazione delle impostazioni **Audio, Video, Control** (Controllo) ed **Alarm video** (Video di allarme) e nella selezione dell'**orario post-allarme** appropriato.

La priorità dei diversi canali dati può essere impostata definendo il DSCP (DiffServ Code Point). Inserire un numero compreso tra 0 e 252, come multiplo di quattro. Per il video dell'allarme, è possibile impostare una priorità più alta di quella dei video normali e definire un orario post-allarme durante il quale tale priorità viene mantenuta.

## 15.46

### Multicast

Oltre ad una connessione 1:1 tra un encoder ed un singolo ricevitore (unicast), la telecamera può consentire a più ricevitori di ottenere simultaneamente il segnale video da un encoder. Il dispositivo duplica il flusso di dati e lo distribuisce a più ricevitori (Multi-unicast) oppure invia un singolo flusso di dati alla rete, in cui il flusso di dati viene distribuito simultaneamente a più ricevitori in un gruppo definito (Multicast). È possibile inserire un indirizzo multicast dedicato ed una porta per ogni streaming. Per passare da un flusso all'altro, fare clic sulle schede corrispondenti.

**Nota!**

Per il funzionamento multicast è necessaria una rete che supporti il multicast e che utilizzi i protocolli UDP e Internet Group Management IGMP. Non sono supportati altri protocolli di gestione gruppi. Il protocollo TCP non supporta connessioni multicast.

Per il funzionamento multicast in una rete, è necessario configurare uno speciale indirizzo IP, di classe D.

La rete deve supportare gli indirizzi IP di gruppo e il protocollo IGMP (Internet Group Management Protocol) V2. L'intervallo di indirizzi è compreso tra 225.0.0.0 e 239.255.255.255. L'indirizzo multicast può essere lo stesso per più streaming. In tal caso, tuttavia, è necessario utilizzare una porta diversa per ciascuno, onde evitare che più flussi di dati vengano inviati contemporaneamente utilizzando la stessa porta e lo stesso indirizzo multicast.

**Nota!**

Le impostazioni devono essere effettuate singolarmente per ogni flusso.

**Abilita**

Per attivare la ricezione dei dati simultanea su diversi ricevitori, è necessario attivare la funzione multicast. Per effettuare questa operazione, selezionare la casella. Quindi è possibile inserire l'indirizzo multicast.



### Indirizzo multicast

Inserire un indirizzo multicast valido per ogni streaming che funzionerà in modalità multicast (duplicazione dei flussi di dati nella rete).

Con l'impostazione **0.0.0.0**, l'encoder del flusso corrispondente funziona in modalità multi-unicast (copia dei flussi di dati nell'unità). La telecamera supporta connessioni multi-unicast per un massimo di cinque ricevitori connessi simultaneamente.



### Nota!

La duplicazione dei dati comporta un carico elevato dell'unità e, in determinate circostanze, può comportare un peggioramento della qualità dell'immagine.

### Porta

Se sono presenti flussi di dati simultanei verso lo stesso indirizzo multicast, è necessario assegnare porte diverse a ciascuno di essi.

Immettere qui l'indirizzo della porta per il flusso corrispondente.

### Streaming

Fare clic sulla casella di controllo per attivare la modalità streaming multicast per il flusso corrispondente. Un flusso abilitato è contrassegnato da un segno di spunta.

### Pacchetto multicast TTL

È possibile inserire un valore per specificare la durata dell'attività dei pacchetti di dati multicast sulla rete. Tale valore deve essere maggiore di uno se per il multicast è previsto l'utilizzo di un router.

## 15.47

## Invio dell'immagine

È possibile salvare singole immagini JPEG sul server FTP a determinati intervalli. Queste immagini possono quindi essere in seguito recuperate per ricostruire eventi di allarme in caso di necessità. Per configurare l'invio dell'immagine nonché salvare e recuperare le immagini JPEG, è necessario creare un account di destinazione. Se non è stato configurato alcun account, viene visualizzato in alto in questa pagina un messaggio di errore simile al seguente: "Nessun account configurato. Configurare gli account". Fare clic sul collegamento per accedere alla *Account, Pagina 98* pagina.

### Dimensioni immagine

Selezionare le dimensioni delle immagini da salvare.

- Piccola
- Media
- Grande
- 720p
- 1080p

### Nome file

È possibile selezionare in che modo verranno creati i nomi dei file per le singole immagini trasmesse.

- **Sovrascrivi** Viene utilizzato sempre lo stesso nome del file e tutti i file esistenti vengono sovrascritti con il file corrente.
- **Incrementa** Viene aggiunto al nome del file un numero compreso tra 000 e 255 con un incremento automatico di 1. Quando raggiunge 255, la numerazione riprende da 000.
- **Suffisso data/ora** Vengono aggiunte automaticamente la data e l'ora al nome del file. Quando si imposta questo parametro, accertarsi sempre che la data e l'ora dell'unità siano impostate correttamente. Esempio: il file snap011005\_114530.jpg è stato memorizzato il giorno 1 ottobre 2005 alle ore 11:45 e 30 secondi.

**Intervallo invio**

Inserire l'intervallo in secondi tra l'invio delle immagini al server FTP. Immettere 0 (zero) per non inviare alcuna immagine.

**Destinazione**

Selezionare la destinazione, ossia il nome dell'account sul server, in cui salvare le immagini.

**Abilita**

Fare clic su questa casella di controllo per attivare l'opzione Rilevamento dei volti.

**Formato file**

Selezionare il formato file in cui salvare le immagini. Le opzioni sono JPEG (impostazione predefinita), YUV420, TIFF.

**Destinazione**

Selezionare la destinazione, ossia il nome dell'account sul server, in cui salvare le immagini.

**Timeout**

Selezionare il numero di timeout per l'invio delle immagini. Il valore predefinito è 0 (nessun timeout).

**Larghezza massima dell'immagine**

Immettere il numero massimo della larghezza per le immagini salvate (in pixel).

**15.48****Account**

Per configurare l'invio dell'immagine nonché salvare e recuperare le immagini JPEG, è necessario creare un account di destinazione. È possibile creare massimo quattro (4) account.

**Tipo**

Selezionare il tipo di account: FTP o area di sincronizzazione.

**Nome account**

Immettere il nome dell'account.

**Indirizzo IP**

Immettere l'indirizzo IP del server su cui salvare le immagini JPEG.

**Accesso**

Immettere l'ID di accesso del server.

**Password**

Immettere la password che consente l'accesso al server. Per verificare la password, fare clic sul pulsante Controlla, sulla destra.

**Percorso**

Immettere il percorso esatto per l'invio delle immagini sul server. Per individuare il percorso corretto, fare clic sul pulsante Sfoglia, sulla destra.

**Velocità di trasferimento massima**

Immettere la velocità di trasferimento massima per le immagini JPEG (in kbps).

**15.49****Filtro IPv4**

Utilizzare questa impostazione per configurare un filtro che consente o blocca il traffico di rete che corrisponda ad un protocollo o indirizzo specificato.

**Indirizzo IP 1/2**

Immettere l'indirizzo IPv4 che si desidera consentire o bloccare

**Mask 1/2**

Immettere la subnet mask per l'indirizzo IPv4 appropriato.

## 15.50 Cifratura

Per crittografare i dati utente, è necessaria una licenza speciale insieme alla quale si riceve una chiave di attivazione corrispondente. Per rilasciare la funzione, è possibile immettere la chiave di attivazione nella pagina **Licenze** (vedere *Licenze, Pagina 100*).

## 15.51 Modalità Avanzata: Assistenza

*Manutenzione, Pagina 99*

*Licenze, Pagina 100*

Diagnostica

Panoramica sistema

## 15.52 Manutenzione

### Aggiornamento della telecamera

La telecamera consente ad un operatore di aggiornare il firmware della telecamera tramite la rete TCP/IP. La pagina Maintenance (Manutenzione) consente di eseguire aggiornamenti del firmware.

Per la versione più recente del firmware, visitare il sito [www.boschsecurity.it](http://www.boschsecurity.it), accedere alla pagina di prodotto relativa alla telecamera, quindi scaricare il software dalla relativa scheda. Il metodo più utilizzato per aggiornare una telecamera è mediante un collegamento diretto tra la telecamera ed un PC. Questo metodo comporta il collegamento del cavo Ethernet dalla telecamera direttamente ad una porta Ethernet di un PC.

Se il metodo di collegamento diretto non è pratico, è possibile aggiornare la telecamera attraverso una rete LAN (Local Area Network). Tuttavia, non è possibile aggiornare la telecamera tramite una rete WAN (Wide Area Network) o la rete Internet.

### Aggiorna server

Immettere il percorso del server su cui eseguire l'aggiornamento. Fare clic su **Controlla** per verificare il percorso.

### Firmware

La telecamera è stata progettata in modo che i relativi parametri e funzioni possano essere aggiornati utilizzando il firmware. A tale scopo, trasferire il pacchetto firmware all'unità tramite la rete selezionata. Il pacchetto verrà quindi installato automaticamente nell'unità. In questo modo, l'assistenza e l'aggiornamento di una telecamera possono essere eseguiti in remoto senza che un tecnico debba modificare l'installazione in loco.

### Attenzione!

Prima di avviare il caricamento del firmware, accertarsi di aver selezionato il file di caricamento corretto. Il caricamento di file errati potrebbe impedire l'accesso all'unità e renderne necessaria la sostituzione.

Non interrompere mai il processo di installazione del firmware. Le interruzioni possono causare un'errata programmazione della memoria EPROM Flash. Questo problema potrebbe quindi impedire l'accesso all'unità e renderne necessaria la sostituzione. Il passaggio a un'altra pagina o la chiusura della finestra del browser causano un'interruzione.



### Caricamento

1. Immettere il percorso completo del file da caricare o fare clic su **Browse** (Sfogliare) per selezionare il file del firmware desiderato (\*.fw).
2. Accertarsi che il file da caricare provenga dallo stesso tipo di unità che si desidera riconfigurare.

3. Quindi, fare clic su **Upload** (Carica) per iniziare il trasferimento del file all'unità. La barra di avanzamento consente di controllare lo stato del trasferimento.
4. Fare clic su OK nel messaggio di avviso per proseguire con il caricamento del firmware oppure su Cancel (Annulla) per interromperlo.

Durante il caricamento del firmware, sulla pagina viene visualizzata una barra di avanzamento.

**Nota:** una volta che la barra di avanzamento raggiunge il 100%, il sistema apre la pagina di ripristino. Consentire alla pagina di ripristino di completare l'operazione.

Al termine del caricamento, la nuova configurazione viene attivata. Il tempo rimanente viene indicato dal messaggio **going to reset Reconnecting in ... seconds** (Riavvio in corso. Riconnesione in ... secondi). Se il caricamento ha esito positivo, l'unità si riavvia automaticamente.

#### Scarica

1. Fare clic sul pulsante **Scarica**. Viene aperta una finestra di dialogo.
2. Seguire le istruzioni visualizzate per salvare le impostazioni correnti.

#### Configurazione

È possibile salvare i dati di configurazione della telecamera su un computer, caricandoli successivamente da un computer sull'unità.

#### Certificato SSL

Per poter utilizzare una connessione dati con cifratura SSL, entrambe le estremità della connessione devono disporre delle relative certificazioni. È possibile caricare sulla telecamera il certificato SSL, composto da uno o più file.

Per caricare più file sulla telecamera, è necessario selezionarli in maniera consecutiva.

1. Inserire il percorso completo del file da caricare o fare clic su **Sfoglia** per selezionare il file desiderato.
2. Quindi, fare clic su **Carica** per iniziare il trasferimento del file all'unità.
3. Quando tutti i file sono stati caricati, è necessario riavviare l'unità. Nella barra degli indirizzi del browser, immettere **/reset** dopo l'indirizzo IP della telecamera (ad esempio **192.168.0.10/reset**).

Il nuovo certificato SSL può essere utilizzato.

#### Registro manutenzione

È possibile scaricare un registro manutenzione interno dall'unità per inviarlo al servizio clienti per richieste di assistenza. Fare clic su **Scarica** e selezionare una posizione di memorizzazione per il file.

## 15.53

### Licenze

È possibile inserire la chiave di attivazione per rilasciare ulteriori funzioni o moduli software.



#### Nota!

La chiave di attivazione non può essere disattivata nuovamente e non è trasferibile ad altre unità.

## 15.54

### Diagnostica

#### BIST

Consente di accedere all'autotest integrato (BIST). BIST consente di visualizzare lo stato di test passato o di errore sull'evento di ritorno più recente.

Fare clic sul pulsante Avvia BIST per inizializzare il BIST.

### Registri

Questa sezione viene aggiornata automaticamente con la cronologia della telecamera e mantiene un registro di tutti gli eventi come quelli elencati di seguito. Fare clic sul pulsante AGGIORNA per ricaricare i dati del registro.

- Tensione bassa: una perdita di alimentazione in entrata sotto il livello minimo di funzionamento della telecamera
- Alta temperatura: la temperatura interna supera la temperatura massima prevista dalle specifiche
- Bassa temperatura: la temperatura interna è al di sotto dei livelli minimi previsti
- Tasso di umidità elevato: l'umidità interna supera il 70%
- Vibrazione elevata: il livello accettabile di resistenza all'accelerazione è stato superato
- Ore totali di funzionamento della telecamera
- Cronologia usura illuminatore
- Eventi ritorno
- Cicli di alimentazione (si riavvia)
- Perdita di segnale video

## 15.55

### Panoramica del sistema

I dati contenuti in questa pagina sono solo a scopo informativo e non possono essere modificati. Tenere traccia di queste informazioni qualora si debba richiedere assistenza tecnica.



#### Nota!

È possibile selezionare tutto il testo necessario in questa pagina con il mouse e copiarlo negli Appunti con la combinazione di tasti [Ctrl]+[C], ad esempio se si desidera inviarlo tramite e-mail.

Alcuni dispositivi vengono forniti con etichette che identificano l'Indirizzo MAC univoco di ciascun dispositivo di rete. Il numero indicato sulle etichette corrisponde al numero presente nel campo Indirizzo MAC della sezione **Panoramica del sistema** per ciascun dispositivo. Bosch consiglia di tenere le etichette dell'Indirizzo MAC in un luogo sicuro per riferimento futuro.

## 16 Funzionamento

### 16.1 PAGINA INIZIALE

Una volta stabilita la connessione, viene visualizzata la Pagina **LIVE**. L'immagine del video in modalità live viene visualizzata sul lato destro della finestra del browser. A seconda della configurazione, sull'immagine video possono essere presenti diverse sovrimpressioni di testo.

È possibile che vengano visualizzate altre informazioni accanto all'immagine video in modalità live. Gli elementi visualizzati dipendono dalle impostazioni presenti nella PAGINA **Funzioni LIVE**.

#### Indicazione display

Una serie di sovrimpressioni o "indicatori" nell'immagine video forniscono importanti informazioni di stato. Le sovrimpressioni forniscono le seguenti informazioni:



Errore di decodifica. Il fotogramma potrebbe presentare artefatti dovuti ad errori di decodifica. Se i fotogrammi successivi si riferiscono al fotogramma danneggiato, possono anch'essi presentare errori di decodifica; tuttavia non mostrano l'icona "errore di decodifica".



Contrassegno di allarme impostato su un elemento multimediale



Errore di comunicazione. Qualsiasi tipo di errore di comunicazione viene indicato da questa icona. Tale condizione potrebbe essere causata da un errore di connessione al supporto di memorizzazione, una violazione del protocollo con un componente secondario o un semplice timeout. Viene avviata una procedura di riconnessione automatica in background per annullare l'errore.



Spazio vuoto; non è stato registrato alcun video



Filigrana non valida



Contrassegno filigrana impostato su un elemento multimediale



Contrassegno di movimento impostato su un elemento multimediale



Rilevamento della memorizzazione non completato. Se le informazioni relative al video registrato non vengono inserite nella cache, viene avviata una procedura di rilevamento per individuare tutti i video registrati. Durante questa procedura viene visualizzato il simbolo di "rilevamento". Durante il rilevamento, è possibile che vengano visualizzati spazi vuoti nelle posizioni non ancora raggiunte dal processo. Lo spazio vuoto verrà sostituito automaticamente dal video effettivo non appena le informazioni corrette saranno disponibili.

#### 16.1.1 Selezione dell'immagine

##### Selezione dell'immagine

È possibile ottenere diverse visualizzazioni dell'immagine proveniente dalla telecamera.

- Fare clic su una delle schede **Stream 1**, **Stream 2** o **M-JPEG** sotto l'immagine video per spostarsi tra le diverse visualizzazioni della telecamera.

### 16.1.2 Stato di memoria, CPU e rete

Quando si accede all'unità mediante un browser, le icone relative allo stato della memoria locale, del processore e della rete vengono visualizzate nella parte superiore destra della finestra accanto al logo Bosch.

Quando è disponibile una scheda di memorizzazione locale, l'icona della scheda di memoria cambia colore (verde, arancio o rosso) per indicare che vi è attività di memorizzazione locale. Se si passa con il mouse sopra questa icona viene visualizzata l'attività di memorizzazione sotto forma di percentuale.

Passando con il mouse sull'icona centrale viene visualizzato il carico CPU.

Passando con il mouse sull'icona a destra viene visualizzato il carico di rete.

Queste informazioni consentono di risolvere i problemi o di eseguire una regolazione accurata dell'unità. Ad esempio:

- se l'attività di memorizzazione è troppo elevata, modificare il profilo di registrazione.
- se il carico CPU è troppo elevato, modificare le impostazioni IVA,
- se il carico di rete è troppo elevato, modificare il profilo dell'encoder per ridurre il bitrate.



#### Carico del processore

Se si accede alla telecamera tramite il browser Web, l'indicatore del carico del processore viene visualizzato in alto a sinistra nella finestra accanto al logo del produttore.

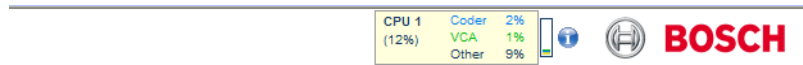

È possibile ottenere ulteriori informazioni sulla risoluzione dei problemi o la regolazione dell'unità. I valori indicano le proporzioni delle singole funzioni sul carico dell'encoder, espresse in percentuale.

- ▶ Spostare il cursore sull'indicatore grafico. Vengono visualizzati anche alcuni valori numerici aggiuntivi.

### 16.1.3 Controllo vista

#### Controllo vista

La scheda **Controllo vista** consente di controllare le funzioni della telecamera (panoramica, inclinazione, zoom, messa a fuoco ed iris), di scorrere i menu e visualizzare le scene dei preset (fotogrammi).

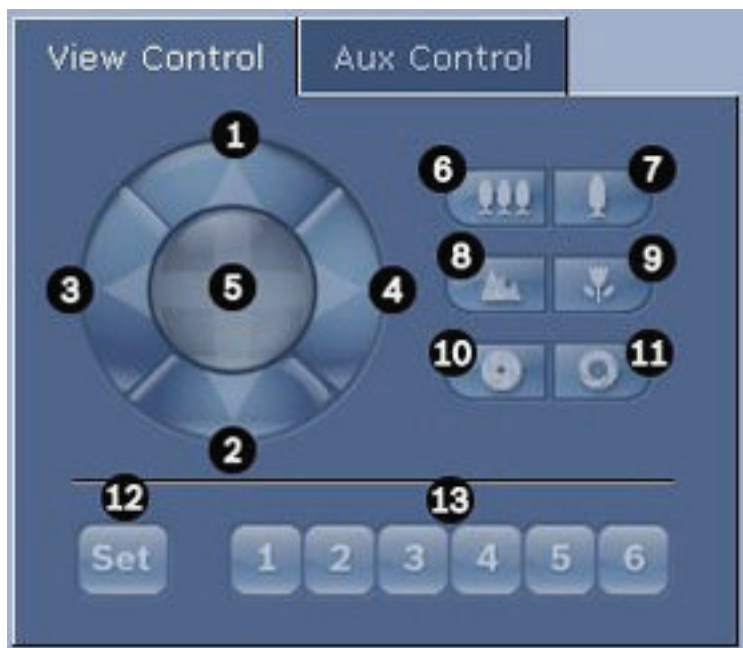

N. rif.	Descrizione	N. rif.	Descrizione
1	Inclinazione telecamera verso l'alto	8	Messa a fuoco lontana <sup>2</sup>
2	Inclinazione telecamera verso il basso	9	Messa a fuoco vicina <sup>2</sup>
3	Panoramica telecamera verso sinistra	10	Iris chiuso <sup>2</sup>
4	Panoramica telecamera verso destra	11	Iris aperto <sup>2</sup>
5	Panoramica ed inclinazione telecamera in tutte le direzioni	12	Consente di configurare la scena di preset preimpostata per il pulsante corrispondente 1, 2, 3, 4, 5 e 6
6	Zoom indietro <sup>1</sup>	13	Consente di spostare la telecamera sulle scene di preset numero 1, 2, 3, 4, 5 e 6
7	Zoom avanti <sup>1</sup>		
<sup>1</sup> Questa funzione è accessibile anche utilizzando la rotellina del mouse nel fotogramma del video live.			
<sup>2</sup> Questo pulsante è utilizzato anche come pulsante di invio per selezionare voci del menu dalla scheda AUX.			

Per controllare una periferica, attenersi alla seguente procedura:

1. Fare clic sui controlli appropriati.
2. Spostare il cursore del mouse sull'immagine video. Vengono visualizzate altre opzioni per il controllo delle periferiche con il cursore del mouse.



3. Per eseguire una panoramica manuale su tutta l'area dell'immagine, spostare il cursore su una parte qualsiasi del video live. Nell'area dell'immagine verrà visualizzata una freccia direzionale (←→↑↓↶↷↸↹), fare clic e tenere premuto il pulsante del mouse per eseguire una panoramica con la telecamera.

#### Elenco preimpostazioni

Nella scheda View Control (Controllo vista) viene visualizzato un elenco di tutte le preimpostazioni con i relativi titoli (se presenti), sotto le impostazioni da 1 a 6. Per spostare la telecamera su una scena preimpostata, selezionare il preposizionamento appropriato dall'elenco a discesa. Fare riferimento a *Scene e tour, Pagina 72* per definire una scena preimpostata e specificare un titolo per la preimpostazione.



Figura 16.1: Preimpostazioni scheda di controllo visualizzazione/elenco scene

### 16.1.4

#### Controllo AUX

##### Scheda Controllo Aux

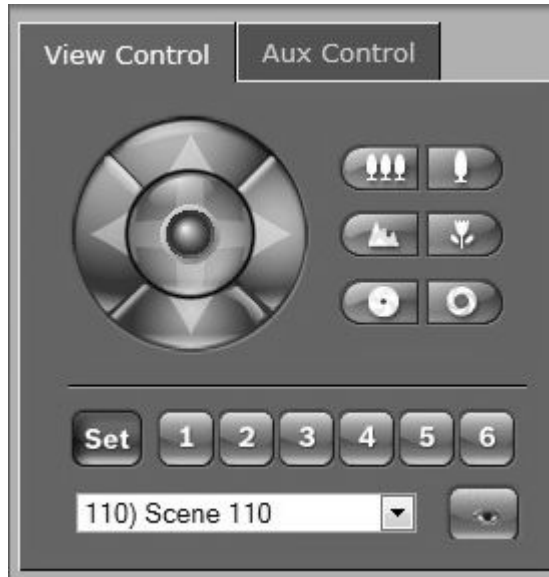
La scheda **Controllo Aux** consente di immettere i comandi di controllo preprogrammati della tastiera, composti da un numero di comando e dal relativo tasto funzione: Mostra scena, Imposta scena, Aux on o Aux off. Una combinazione corretta consente di fornire un comando alla telecamera o di visualizzare un menu a video.

Per accedere alla scheda **Controllo Aux**, andare alla **PAGINA INIZIALE** e fare clic sulla scheda **Controllo Aux**.

Per un elenco di tutti i comandi AUX, fare riferimento alla tabella dei comandi utente.

Per impostazione predefinita, sul dispositivo è configurato un totale di 256 preset.

Alcuni sistemi precedenti potrebbero non supportare più di 99 preset. In questo caso, è possibile impostare la telecamera in modo che utilizzi solo i preset da 1 a 99. Immettere 151 sulla tastiera, quindi fare clic su **Aux On**.

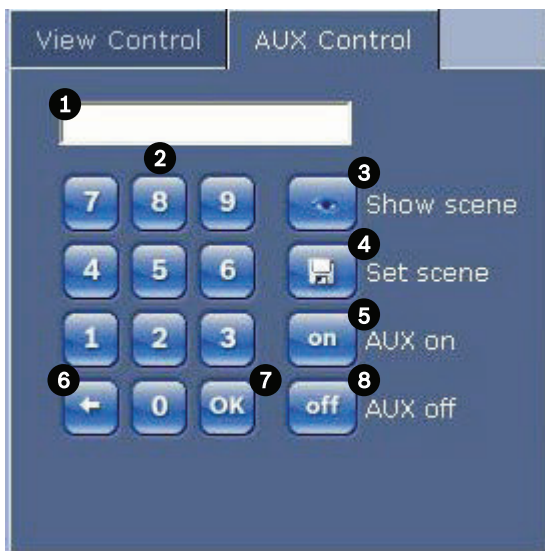

1	Campo del numero di comando
2	Tastiera (numeri da 0 a 9)
3	Visualizzazione di una scena preimpostata
4	Impostazione di una scena preimpostata
5	Avvio di un comando
6	Eliminazione di un numero nel campo del numero di comando
7	Selezione di un elemento del menu
8	Interruzione di un comando

#### Per immettere un comando di controllo tastiera:

1. Posizionare il cursore nel campo Command Number (Numero comando).
2. Fare clic sul numero del comando desiderato utilizzando la tastiera a video.
3. Fare clic sul pulsante Aux on (Aux attivato) o Aux off (Aux disattivato) per avviare o interrompere il comando.
4. Se il comando consente di aprire un menu, spostarsi all'interno di quest'ultimo utilizzando i tasti freccia su/giù della scheda View Control (Controllo vista). Fare clic sul pulsante Focus (Messa a fuoco) o Iris per selezionare una voce di menu.

## 16.1.5

### Preimpostazioni

#### Per impostare un'immagine predefinita:

I preposizionamenti (o scene) sono posizioni della telecamera salvate in memoria per un utilizzo futuro.

1. Spostare il cursore sull'immagine live ed attendere che l'area visualizzi una freccia direzionale.
2. Tenere premuto un pulsante del mouse per eseguire la panoramica della posizione che si desidera salvare.
3. Fare clic su una qualsiasi combinazione numerica compresa tra 1 e 256 sulla tastiera a video per identificare il numero della scena.
4. Fare clic sul pulsante Set scene (Imposta scena). L'area dell'immagine visualizza un messaggio che indica il numero di fotogramma salvato.

**Per visualizzare un'immagine predefinita:**

1. Fare clic sulla tastiera a video sul numero della scena da visualizzare.
2. Fare clic sul pulsante Show scene (Mostra scena).



**Nota!**

Per ulteriori informazioni sui controlli e sulle impostazioni della telecamera, fare clic sul collegamento **Help on this page?** (Informazioni della Guida per questa pagina) per aprire la guida in linea.

**16.1.6**

**Funzioni speciali**

**Funzioni speciali della pagina LIVE**

Nella pagina **LIVE** della telecamera sono presenti pulsanti di comandi speciali.



**Scan 360° (Scansione a 360°)**

Fare clic su questo pulsante per avviare una panoramica continua a 360°. Per interrompere la panoramica continua, fare clic su un controllo direzionale nella scheda View Control (Controllo vista).

**Panoramica automatica**

Fare clic su questo pulsante per eseguire una panoramica della telecamera entro i limiti definiti dall'utente. Per impostare i limiti della panoramica a destra ed a sinistra, fare riferimento al Manuale d'uso. Per interrompere la panoramica continua, fare clic su un controllo direzionale nella scheda Controllo vista.

**Tour A/Tour B**

Fare clic su uno di questi pulsanti per avviare la riproduzione continua di un tour registrato (guard). Con un tour registrato è possibile salvare tutti gli spostamenti manuali della telecamera effettuati durante una registrazione, inclusa l'ampiezza della panoramica, la velocità di inclinazione e zoom e altre modifiche alle impostazioni dell'obiettivo. Per interrompere un tour, fare clic su un controllo direzionale nella scheda View Control (Controllo vista).

**Find home (Trova pagina iniziale)**

Fare clic su questo pulsante per far sì che la telecamera cerchi la sua posizione iniziale. Sull'OSD viene visualizzato il messaggio: "OSD: Finding Home Position" (OSD: Ricerca posizione iniziale).

**Focus (Metti a fuoco)**

Fare clic su questo pulsante per avviare la Modal. Auto Focus della telecamera. Sull'OSD viene visualizzato il messaggio "OSD: Telecamera [numero] / Auto Focus:: MANUALE."

**Refocus (Rimetti a fuoco)**

Fare clic sul pulsante **Refocus** (Rimetti a fuoco) per eseguire il comando di messa a fuoco One Push. One Push attiva la funzione auto focus quando la telecamera interrompe il movimento.

**Nightmode (Modalità notte)**

Fare clic su questo pulsante per attivare/disattivare la modalità notte della telecamera. Dopo qualche secondo, la telecamera cambia la modalità.

**IR light (Luce IR)**

Fare clic sul pulsante **IR light** (Luce IR) per attivare la funzione. Fare nuovamente clic sul pulsante per disattivare l'illuminazione.

**Visible light (Luce visibile)**

Fare clic sul pulsante **Visible light** (Luce visibile) per attivare la luce visibile. Fare nuovamente clic sul pulsante per disattivare l'illuminazione.

**Vedere anche**

– *Livello di riduzione dei disturbi, Pagina 68*

**16.1.7****I/O digitale**

L'icona di allarme ha uno scopo informativo ed indica lo stato di un ingresso allarme. Al momento dell'attivazione di un allarme, l'icona si illumina in blu. La visualizzazione dell'allarme e di altri eventuali dettagli dipende dalla configurazione del dispositivo. Per ulteriori informazioni, fare riferimento alla guida in linea.

**Attivazione del relè**

È possibile passare da un'unità collegata ad un'altra utilizzando i relè della telecamera (ad esempio, luci o apriporte).

- ▶ Per l'attivazione, fare clic sull'icona del relè accanto all'immagine video. L'icona sarà di colore rosso quando il relè viene attivato.

**16.1.8****Registro di sistema/Registro eventi****System Log (Registro di sistema)**

Il campo **System Log** (Registro di sistema) contiene le informazioni sullo stato di funzionamento della telecamera e della connessione. È possibile salvare automaticamente questi messaggi in un file (vedere la guida in linea).

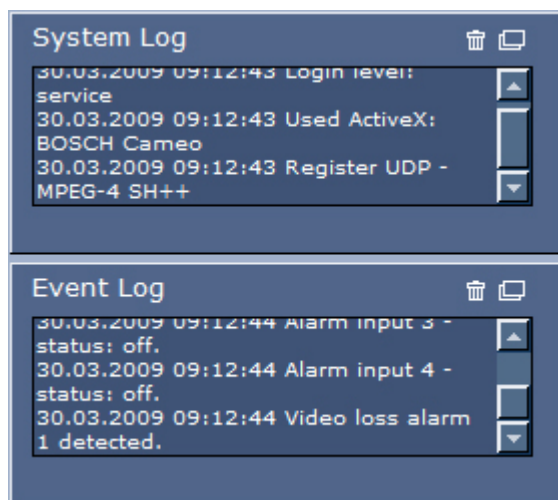

Eventi quale l'azionamento o la fine di allarmi vengono visualizzati nel campo **Event Log** (Registro eventi). È possibile salvare automaticamente questi messaggi in un file (vedere la guida in linea).

1. Se si desidera eliminare le voci, fare clic sull'icona di eliminazione nell'angolo superiore destro del campo corrispondente.
2. Se si desidera visualizzare un registro dettagliato, fare clic sull'icona nell'angolo superiore destro del campo corrispondente. Viene visualizzata una nuova finestra.

## 16.1.9

### Audio

#### Funzione audio

Tutti gli utenti collegati alla telecamera tramite un browser Web possono ricevere segnali audio dalla telecamera. Questi ultimi possono essere inviati alla telecamera solo dall'utente che si collega alla prima unità.

1. Nella pagina **LIVE**, fare clic su un punto qualsiasi accanto all'immagine video per non visualizzare ActiveX.
2. Tenere premuto il tasto F12 per stabilire una connessione vocale con la telecamera. Sulla barra di stato del browser viene visualizzato il messaggio Send Audio ON (Invio audio ATTIVATO).
3. Rilasciare il tasto F12 quando si desidera interrompere la trasmissione dei segnali audio alla telecamera. Sulla barra di stato del browser viene visualizzato il messaggio Send Audio OFF (Invio audio DISATTIVATO).



#### Nota!

Se si interrompe la connessione vocale con la telecamera, l'utente successivo che effettua una connessione potrà inviare i dati audio all'unità.

## 16.1.10

### Salvataggio delle istantanee

#### Salvataggio delle istantanee

È possibile salvare sul disco rigido del computer singole immagini in formato JPEG della sequenza video visualizzata sulla pagina **LIVE**. L'icona per la registrazione di immagini singole è disponibile solo se l'unità è configurata per l'attivazione di tale processo.

- ▶ Fare clic sull'icona. La posizione di memorizzazione varia in base alla configurazione della telecamera.



## 16.1.11

### Registrazione

#### Registrazione di sequenze video

È possibile salvare sul disco rigido del computer delle sezioni della sequenza video visualizzata sulla pagina **LIVE**. L'icona per la registrazione di sequenze video è disponibile solo se l'unità è configurata per l'attivazione di tale processo.

- ▶ Fare clic sull'icona per avviare la registrazione. La posizione di memorizzazione varia in base alla configurazione della telecamera. Un punto rosso sull'icona indica che è in corso una registrazione.



1. Fare nuovamente clic sull'icona per interrompere la registrazione.
2. Per modificare la posizione di memorizzazione del video registrato, selezionare la pagina **SETTINGS** (IMPOSTAZIONI), quindi **Advanced Mode** (Modalità avanzata) > **Recording** (Registrazione) > **Storage Management** (Gestione memorizzazione).

#### Risoluzione immagini

Le sequenze vengono salvate con la risoluzione predefinita nella configurazione dell'encoder (consultare *Modalità Basic: Rete, Pagina 47*).

## 16.1.12

### Riproduzione

#### Accesso al video registrato dalla pagina Recordings/PLAYBACK (Registrazioni/RIPRODUZIONE)

Fare clic su **Recordings** (Registrazioni) per accedere alla pagina **Recordings** (Registrazioni) dalla pagina **LIVE** o **SETTINGS** (IMPOSTAZIONI) (il collegamento a **Recordings** (Registrazioni) è disponibile solo se è stato selezionato un supporto di memorizzazione).

#### Selezione delle registrazioni

Tutte le sequenze salvate vengono visualizzate nell'elenco. Ad ogni sequenza viene assegnato un numero di traccia. Vengono mostrate le seguenti informazioni: ora di inizio, ora di arresto, durata della registrazione, numero di allarmi e tipo di registrazione.

Per riprodurre le sequenze video registrate:

1. Selezionare **Registrazione 1** o **2** nel menu a discesa. I contenuti relativi a 1 e 2 sono identici, soltanto la qualità e la posizione potrebbero essere differenti.
2. Utilizzare i pulsanti freccia per scorrere l'elenco.
3. Fare clic su una traccia. Viene avviata la riproduzione della sequenza selezionata.

#### Esportazione su FTP

Fare clic su **Esportazione su FTP** per inviare la traccia corrente al server FTP. Se richiesto, modificare i valori temporali all'interno dell'intervallo selezionato.

#### Controllo della riproduzione

La barra temporale sotto l'immagine video consente di orientarsi rapidamente. L'intervallo di tempo associato alla sequenza viene visualizzato nella barra in grigio. Una freccia verde sopra la barra indica la posizione dell'immagine attualmente riprodotta nella sequenza.



La barra temporale offre varie opzioni per la navigazione in una o più sequenze.

- Modificare l'intervallo di tempo visualizzato facendo clic sulle icone più e meno. L'intervallo visualizzato può variare da due mesi a pochi secondi.
- Se necessario, trascinare la freccia verde sul punto temporale in cui deve iniziare la riproduzione.
- Le barre rosse indicano i punti temporali in cui sono stati attivati gli allarmi. Trascinare la freccia verde per accedere rapidamente a tali punti.

Controllare la riproduzione tramite i pulsanti sotto all'immagine video. Le funzioni dei pulsanti sono le seguenti:



Avviare/mettere in pausa la riproduzione



Passare all'inizio della sequenza attiva o alla sequenza precedente



Passare all'inizio della sequenza video successiva nell'elenco

Consente di selezionare in modo continuo la velocità di riproduzione mediante il regolatore di velocità (controllo a cursore):





#### Segnalibri

Inoltre, consente di impostare gli indicatori nelle sequenze, i cosiddetti segnalibri e passare direttamente ad essi. I segnalibri sono indicati da piccole frecce gialle sopra l'intervallo temporale. Utilizzare i segnalibri nel modo seguente:



Passare al segnalibro precedente

-  Impostare il segnalibro
-  Passare al segnalibro successivo

I segnalibri sono validi solo nella pagina RegISTRAZIONI; non vengono salvati nelle sequenze. Tutti i segnalibri vengono eliminati quando si esce dalla pagina.

## 16.2

### Utilizzo della funzione Intelligent Tracking

#### Configurazione della funzione Intelligent Tracking.

La telecamera utilizza la tecnologia integrata IVA (Intelligent Video Analytics) per seguire costantemente un oggetto stazionario oppure un oggetto o un individuo anche se si sposta in una zona oscurata. La telecamera utilizza oggetti rilevati dalla tecnologia IVA in una posizione di preset fisso per attivare la funzione Intelligent Tracking.

La funzione Intelligent Tracking consente di seguire costantemente una persona o un oggetto sullo schermo. Funziona attraverso il riconoscimento di un oggetto in movimento ed effettua lo zoom del campo visivo fino a circa il 50% (soglia zoom di tracciamento predefinita) per un'altezza media dell'obiettivo di 180 cm. Inoltre, controlla le azioni pan/tilt/zoom della telecamera per mantenere l'oggetto selezionato all'interno della scena.

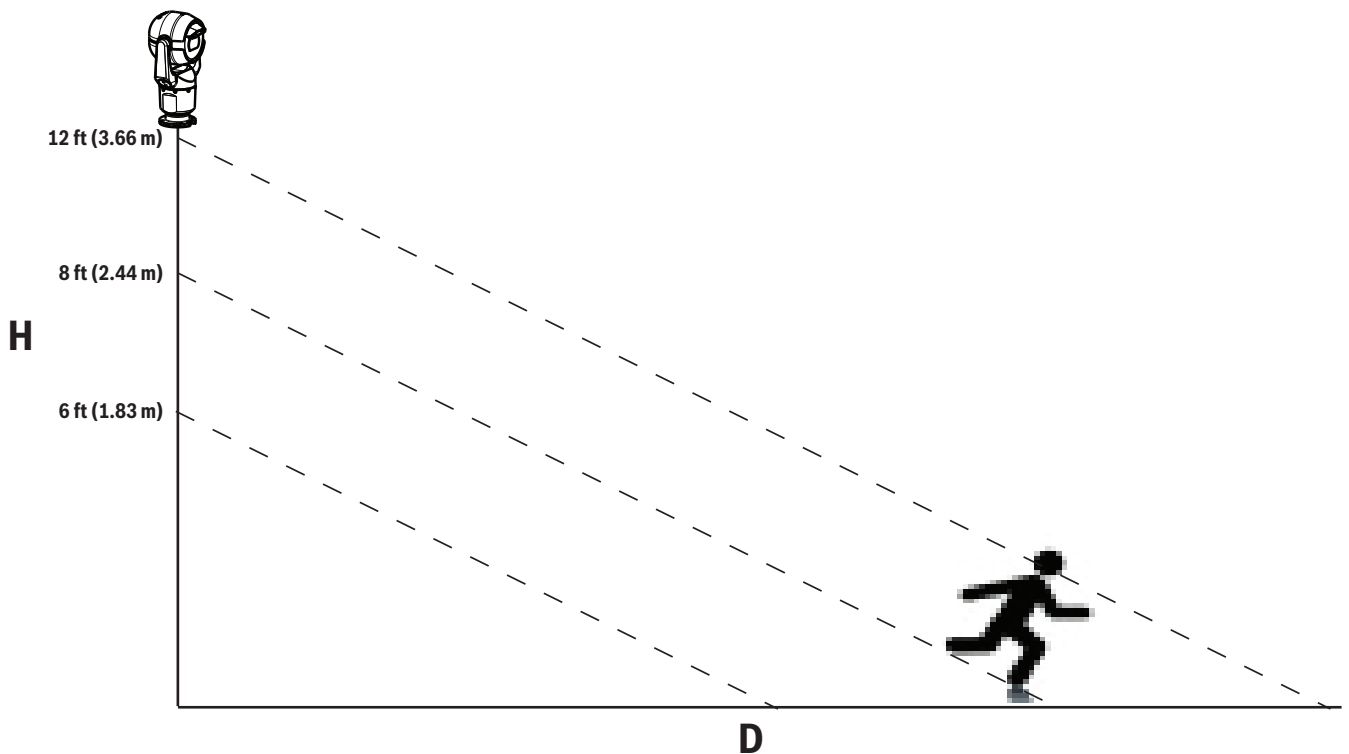

Per attivare la funzione Intelligent Tracking, è necessaria una delle seguenti condizioni:

- L'opzione IVA silenzioso deve essere selezionata nella scheda Impostazioni, pagina VCA. Consultare VCA, Pagina 81.
- L'opzione IVA deve essere attiva per almeno una scena di preset nella scheda Impostazioni, pagina VCA. Se l'opzione IVA è configurata per una scena, per tutte le altre scene viene attivata la funzione Intelligent Tracking e per impostazione predefinita. Tuttavia, se per una scena è attivata la funzione Motion+ del flusso IVA, la funzione Intelligent Tracking viene disattivata.

**Nota!**

Se la funzione Intelligent Tracking è attiva, si verificano le seguenti azioni:

Tutti gli altri oggetti IVA vengono disattivati nelle scene con la funzione Intelligent Tracking.

La telecamera disattiva automaticamente la visualizzazione delle direzioni della bussola, che viene ripristinata dopo aver impostato Intelligent Tracking su Off. Per ulteriori informazioni sulla funzione Bussola, fare riferimento alle *Zoom digitale*, Pagina 69.

**Linee guida per implementare Intelligent Tracking**

Alcuni fattori, quali l'angolo visivo ed i movimenti accidentali (ad esempio di alberi) possono interferire con la funzione Intelligent Tracking. Per un corretto utilizzo della funzione, attenersi alle seguenti raccomandazioni:

- **Stabilità della superficie di montaggio**
  - Montare la telecamera nella posizione più stabile possibile. Evitare di collocarla in luoghi soggetti a vibrazioni, quali quelle causate da un condizionatore montato in cima ad una parete, poiché queste possono causare problemi quando la telecamera effettua lo zoom su un soggetto.
  - Se possibile usare una staffa di montaggio per muro. Questa opzione di montaggio è la più stabile per la telecamera.
  - In caso di montaggio su un parapetto, utilizzare dei tiranti come protezione dal vento forte.
- **Campo visivo**
  - Scegliere una posizione ed un angolo visivo che consentono al flusso di persone di muoversi all'interno del campo visivo.
  - Evitare posizioni in cui il movimento avviene direttamente verso la telecamera.
  - Evitare punti che attraggono un grande numero di persone, ad esempio grandi magazzini o intersezioni. Intelligent Tracking è ottimizzato per scene con pochi oggetti in movimento.
- **Movimento accidentale**
  - Evitare luci al neon, luci lampeggianti, luci notturne e la luce riflessa di specchi o finestre. Lo sfarfallio prodotto da queste sorgenti luminose può interferire con la funzione Intelligent Tracking
  - Evitare il movimento fisso e persistente di foglie e rami.

**Funzionamento di Intelligent Tracking (Tracciamento intelligente)**

La funzione Intelligent Tracking (Tracciamento intelligente) funziona in uno dei seguenti modi:

- **La telecamera rileva un oggetto in movimento, tracciandolo automaticamente**

Le azioni dell'utente hanno sempre precedenza su Intelligent Tracking (Tracciamento intelligente). Se la telecamera sta eseguendo attivamente il tracciamento di un oggetto e l'utente ne prende il controllo, l'unità cercherà di tracciare l'oggetto dopo un periodo di inattività.
- **Un allarme IVA può attivare la funzione Intelligent Tracking (Tracciamento intelligente) per tenere traccia di un oggetto rilevato**

È necessario impostare una regola che attivi un evento IVA. È possibile impostare le seguenti attività standard: Object in field (Oggetto in campo), Crossing Line (Attraversamento linea), Loitering (Presenza prolungata), Condition change (Cambio condizione), Following route (Esecuzione percorso), Entering field (Entrata in campo) e Leaving field (Uscita dal campo). Per informazioni specifiche, fare riferimento al *Manuale operativo di IVA 5.60*.
- **Un utente seleziona manualmente nell'area dell'immagine live un oggetto da tracciare**



La funzione Intelligent Tracking (Tracciamento intelligente) consente ad un utente di selezionare un oggetto in movimento nell'immagine live all'interno della pagina **LIVE**, in modo da individuare un oggetto da seguire.

– **Utilizzo del comando AUX 78 per l'attivazione/disattivazione di Intelligent Tracking (Tracciamento intelligente)**

Utilizzare AUX 78 ON per attivare la modalità automatica di Intelligent Tracking (Tracciamento intelligente). Questo comando può essere utilizzato con regole di gestione.

**Utilizzo della funzione Intelligent Tracking (Tracciamento intelligente)**

Utilizzare le seguenti opzioni nella pagina **LIVE** per controllare la funzione Intelligent Tracking (Tracciamento intelligente):

**Nota:** se questi controlli non sono visualizzati nella pagina **LIVE**, assicurarsi che l'opzione **Show Tracking** (Visualizza tracciamento) sia attivata nella pagina **LIVE Functions** (Funzioni LIVE). Fare riferimento a *Funzioni della pagina LIVE, Pagina 55*.



- **Off** (Disattivo): disattiva la funzione Intelligent Tracking (Tracciamento intelligente).
- **Auto:** in questa modalità, la telecamera esegue attivamente l'analisi del video per rilevare qualsiasi oggetto in movimento. Se viene rilevato movimento, la telecamera inizia a tenere traccia dell'oggetto in movimento. Questa modalità è molto utile per situazioni in cui non è previsto movimento nella scena.
- **Click** (Fai clic): in questa modalità, gli utenti possono fare clic su un oggetto in movimento nell'immagine video live per consentire alla telecamera di tracciare il movimento dell'oggetto selezionato. Questa modalità è utile soprattutto per gli scenari in cui è previsto un normale movimento degli oggetti nella scena.

Se la funzione Intelligent Tracking è impostata su Auto o su Clic, nell'immagine video live viene visualizzata un'icona a forma di occhio con un simbolo che esprime lo stato di attività della funzione Intelligent Tracking:

Immagine	Descrizione	Spiegazione
	Occhio bianco, lampeggiante	Intelligent Tracking sta attivamente tracciando un obiettivo.
	Occhio grigio con una "X" rossa	Intelligent Tracking ha perso l'obiettivo selezionato e attenderà che quest'ultimo appaia di nuovo utilizzando l'ultima traiettoria conosciuta. Durante lo stato IN PAUSA, la telecamera non cerca altri oggetti in movimento.
	Occhio grigio senza simbolo	Intelligent Tracking è in attesa di tracciare un obiettivo.
	Occhio grigio con un simbolo di "pausa"	La funzione Intelligent Tracking sta tentando di tracciare un obiettivo in modo passivo durante il controllo della telecamera da parte dell'utente.

**Tracciamento attivato dalle regole IVA**

In questa modalità, la telecamera esegue l'analisi continua della scena per gli allarmi IVA o le violazioni delle regole IVA. Se viene violata una regola IVA, si attiva la funzione di tracciamento avanzato della telecamera e viene avviato il tracciamento dell'oggetto o della persona che ha attivato l'allarme. Ciò consente alla telecamera di tracciare gli oggetti in movimento interessati senza che sia distratta da altri oggetti in movimento all'interno della scena.

Per attivare questa modalità, è necessario attivare IVA selezionando Flusso IVA 5.6 o IVA 5.6 nel campo **Tipo analisi** della pagina **VCA** (dalla pagina **IMPOSTAZIONI**, selezionare **Modalità avanzata Allarme > VCA**). Per informazioni specifiche, fare riferimento al *Manuale operativo di IVA 5.60*.

Se si seleziona l'opzione **Visualizza metadati VCA** in **Funzioni PAGINA INIZIALE** (dalla pagina **IMPOSTAZIONI**, selezionare **Modalità avanzata > Interfaccia Web > Funzioni PAGINA INIZIALE**), la visualizzazione live mostra i seguenti oggetti di metadati nella **PAGINA INIZIALE** :

- Gli oggetti in movimento vengono inizialmente identificati nel video.
- L'oggetto in movimento tracciato attivamente è identificato nel video.
- Se si perde un oggetto in movimento, viene visualizzato un diamante che indica l'area in cui è stato perso l'obiettivo.

Diverse cause possono provocare la perdita dell'obiettivo mentre è in uso la funzione Intelligent Tracking (Tracciamento intelligente):

- L'obiettivo ha smesso di muoversi durante il tracciamento di Intelligent Tracking (Tracciamento intelligente).
- L'obiettivo si è spostato dietro un oggetto statico nella scena.

In queste istanze, la funzione di Intelligent Tracking (Tracciamento intelligente) passa alla modalità IDLE (IN PAUSA, icona rosa a forma di occhio) ed attende che l'obiettivo venga nuovamente visualizzato nella scena. La telecamera riavvierà il tracciamento se un obiettivo inizia a spostarsi nella stessa area in cui l'obiettivo iniziale ha smesso di muoversi o se la telecamera rileva un oggetto che si sposta lungo l'ultima traiettoria conosciuta.

## 16.3

### Utilizzo consigliato della telecamera MIC

Bosch consiglia di attenersi a quanto riportato di seguito per ottimizzare la durata della telecamera Bosch.

#### 1. Tour telecamera e sequenze

Con la telecamera, è possibile coprire una visualizzazione completa a 360° utilizzando in modo continuo le funzioni Tour telecamera o Tour preset. In base al tipo di tour selezionato, la telecamera può essere in continuo movimento (panoramica, inclinazione o entrambe) o spostarsi tra posizioni preimpostate.

#### Tour telecamera continui

I Tour telecamera rappresentano un modo molto efficace di monitorare l'intera scena; tuttavia, se non configurati correttamente, possono ridurre notevolmente la durata della telecamera.

I Tour telecamera continui devono essere utilizzati in applicazioni in cui è necessario eseguire dei tour di una durata fissa durante la giornata (non più di dodici ore al giorno). Inoltre, per ottenere risultati ottimali, il Tour telecamera continuo deve essere utilizzato in scene con un livello di illuminazione sufficiente (50 lux o superiore), deve durare almeno 60 secondi e presentare un percorso corretto per la panoramica/inclinazione (senza errori di interruzione ed avvio), con l'obiettivo impostato su un grandangolo (messa a fuoco infinito). Il tour deve includere anche un'inclinazione di almeno 10°.

### **Tour preset**

Per scenari che richiedono che la telecamera sia in continuo movimento per la maggior parte della giornata, Bosch consiglia di impostare l'unità in modalità Tour preset che consente di spostarsi su una serie di preset desiderati. Per risultati ottimali, assicurarsi sempre che ogni preset abbia un tempo di attesa di almeno 5 secondi.

### **2. Illuminazione della scena ed impostazioni di messa a fuoco**

La telecamera utilizza un sensore di immagine ad alta sensibilità ed un obiettivo di alta qualità con un controllo di trasmissione preciso per mantenere la migliore messa a fuoco dell'immagine. Il meccanismo di messa a fuoco automatica cerca continuamente di rendere nitidi i dettagli dell'immagine. In scenari con scarsa luminosità o basso contrasto, l'algoritmo della messa a fuoco automatica potrebbe non essere in grado di trovare i punti giusti di messa a fuoco a causa dell'assenza di dettagli nella scena. In tal caso, il motore di messa a fuoco continuerà a spostarsi continuamente per trovare la messa a fuoco ideale. Se questo stato perdura, il meccanismo di messa a fuoco della telecamera potrebbe essere danneggiato in maniera irreversibile.

Per risultati ottimali, mantenere un livello di illuminazione (luce visibile e/o illuminazione IR) che consenta alla telecamera di ottenere facilmente la risoluzione dei dettagli della scena. I requisiti di illuminazione sono specifici per ciascun sito e dovrebbero essere verificati durante l'installazione e la configurazione della telecamera. Per prestazioni ottimali, la scena deve presentare un'illuminazione di almeno 50 lux.

Per le scene in cui non è possibile mantenere un livello di lux sufficiente, è necessario utilizzare la telecamera con il pulsante One Push ("Messa a fuoco spot") ed evitare di utilizzare i Tour telecamera continui.

### **3. Power-over-Ethernet (PoE)**

Utilizzare solo dispositivi approvati High PoE (quelli che Bosch consiglia o quelli che Bosch offre, ad esempio un midspan Midspan High PoE o l'alimentazione VIDEOJET connect) tra la telecamera e la rete PoE. Nel caso di una connessione di rete errata possono verificarsi riavvii intermittenti della telecamera. Se l'unità si riavvia di frequente, provare con un altro alimentatore.

## **16.4**

### **Utilizzo della funzione tergivetro/ugelli di pulizia (protocollo Bosch)**

La "posizione predefinita" per la funzione tergivetro/sistema di pulizia è il preset 62. È necessario che l'installatore definisca un preset 62 (preferibilmente nella posizione dell'ugello di pulizia, dove è più facile consentire il deflusso del liquido detergente verso la finestra della telecamera) prima dell'uso della funzione tergivetro/sistema di pulizia.

**Per attivare la funzione tergivetro/ugelli di pulizia, premere ON-105-ENTER e confermare la sequenza:**

1. Il tergivetro si sposta su una posizione predefinita.
2. Il sistema di pulizia si aziona per cinque secondi. Contemporaneamente, il tergivetro si attiva e si aziona per cinque volte.
3. Il sistema di pulizia si disattiva. Il tergivetro si disattiva.
4. La telecamera torna alla posizione PTZ precedente (e alla modalità inattiva se possibile).

**Per attivare il tergivetro manualmente (o se l'allarme corrispondente è stato attivato o disattivato):**

Premere **ON-102-ENTER**.

**Nota:** il tergivetro si disattiva automaticamente dopo 5 minuti di utilizzo.

**Per attivare la pulizia intermittente:**

Premere **ON-103-ENTER**. Il tergivetro si aziona due volte, quindi torna alla posizione di partenza e si disattiva dopo 15 secondi.

**Per attivare il tergivetro perché si azioni cinque (5) volte:**

Premere **ON-104-ENTER**. Il tergivetro si aziona cinque volte, quindi torna alla posizione di partenza e si disattiva.

**Nota!**

In caso di interruzione dell'alimentazione mentre il tergivetro è attivo, non appena l'alimentazione viene ripristinata il dispositivo torna alla posizione di partenza e si disattiva. Il tergivetro non si ferma davanti alla finestra della telecamera.

**16.5****Utilizzo della funzione tergivetro/pulizia (protocollo Pelco)**

Per attivare il sistema di tergivetro/ugelli di pulizia nel protocollo Pelco, effettuare le seguenti operazioni:

1. Dalla pagina **IMPOSTAZIONI** > Illumination/Wiper (Illuminazione/tergivetro) > Wiper/washer (Tergivetro/Ugelli di pulizia), fare clic su Start e uscire dal menu.
2. Posizionare la telecamera in modo che l'ugello di pulizia sia rivolto verso la finestra della telecamera.
3. Premere 62 e quindi premere Preset. Tenere premuto "Preset" per 2 secondi fino a visualizzare il testo "Scene 62 Stored" (Scena 62 Memorizzata) sul display OSD.

**Nota:** se si dispone già di una predisposizione memorizzata in quella posizione, il sistema richiede di sovrascrivere la scena corrente.

4. Attivare la funzione di pulizia/tergivetro. Sulla tastiera, premere 1 e quindi AUX ON. La telecamera si sposta sulla preimpostazione 62. L'ugello spruzza il detergente sulla finestra della telecamera ed il tergivetro pulisce la finestra. La telecamera torna quindi nella posizione precedente oppure continua ad eseguire la perlustrazione che stava effettuando al momento dell'attivazione della funzione tergivetro/ugelli di pulizia.

**Nota!**

A seconda delle impostazioni della telecamera, il monitor può visualizzare un fermo fotogramma del tergivetro durante o alla fine del ciclo di pulizia. Se si preferisce non visualizzare questo fermo fotogramma, è possibile disattivare il Fermo fotogramma da Preposizionamento nel menu di configurazione PTZ.

## 16.6 Configurazione delle impostazioni per l'illuminazione IR

La tabella in basso fornisce le combinazioni valide per le impostazioni di attivazione dell'illuminazione IR. Per attivare l'illuminazione IR, configurare i menu Modalità Notte, Illuminatore IR e Correzione messa a fuoco IR utilizzando i valori nella tabella in base ai risultati desiderati.

				RISULTATI	Note
Menu	Modalità Night (Notte)	Illuminatore e IR	Correzione messa a fuoco IR		
Modello: telecamera MIC <i>con</i> IR					
Impostazione	Auto	Auto	Auto (oppure ON se Auto non è disponibile)	Entro 10 secondi dal passaggio alla modalità notte, le lampade IR si accendono.	Questa è la configurazione consigliata.
	Auto	Off	Auto (oppure ON se Auto non è disponibile)	Le lampade IR si accendono con Aux 54 o con gli allarmi.	Utilizzare questa opzione per il controllo manuale delle lampade IR.
	Off	Auto	Auto (oppure ON se Auto non è disponibile)	La telecamera passa alla Modalità Notte con Aux 57 o con gli allarmi.	Utilizzare questa modalità per il controllo manuale della Modalità Notte.
Modello: telecamera MIC <i>senza</i> IR					
Impostazione	Auto	--	On	Durante l'utilizzo di lampade IR esterne, l'utente deve controllare la correzione messa a fuoco IR tramite Aux 67 o gli allarmi.	Per il controllo della Correzione messa a fuoco IR con una telecamera MIC (non IR).

Non sono disponibili altre combinazioni valide. Qualsiasi altra combinazione può causare problemi di messa a fuoco ("problemi di messa a fuoco"). Un esempio di combinazione non valida è:

- Modalità Notte = Auto
- Illuminatore IR = Auto

- Correzione messa a fuoco IR = Off

Questa combinazione di impostazioni produce immagini sfocate con la visualizzazione *grandangolare* (con lo zoom in avanti (con angolo TELE), la visualizzazione è sfocata).

## 16.7

### Caricamento di un logo utente

I clienti possono caricare loghi predefiniti da visualizzare sul browser Web del dispositivo.

Tutte le immagini dei loghi utente devono attenersi ai seguenti requisiti:

- Il formato del file deve essere bitmap (.bmp).
- Altezza e larghezza non devono superare 128 pixel.
- L'intensità del colore deve essere di 8 bit (bitmap a 256 colori).

#### Caricamento del file del logo

1. Se necessario, aprire il browser. Fare clic su **Configurazione**.
2. Fare clic su **General** (Generale). Selezionare **Indicazione display**.
3. Selezionare il campo **Camera name stamping** (Indicatore nome telecamera). Selezionare la posizione del logo: *Bottom* (Basso), *Top* (Alto) o *Custom* (Personalizzato).  
**Nota:** se si seleziona *Custom* (Personalizzato), vengono visualizzati campi aggiuntivi (**Position (XY)**) (Posiz. (XY)) in cui è possibile specificare la posizione esatta del logo. Nei campi **Position (XY)** (Posiz. XY) immettere i valori corrispondenti alla posizione desiderata (0 - 255).
4. Fare clic su **Logo Browse** (Sfoggia logo) per aprire una finestra di dialogo per la ricerca del file. Selezionare il file di immagine (.bmp).
5. Fare clic su **Upload** (Carica) per trasferire il file alla telecamera.  
Viene visualizzato un messaggio di riuscito caricamento.  
Se applicabile, il nuovo logo sostituisce quello precedente.
6. Selezionare il campo **Logo position** (Posizione logo). Selezionare la posizione del logo su uno dei due lati del nome della telecamera: *Left* (Sinistra), *Right* (Destra) o *Logo only* (Solo logo). (Il valore predefinito è *Off.*)
7. Fare clic su **Set** (Imposta) per salvare.

#### Impostare la trasparenza del logo (opzionale)

1. Selezionare la casella di controllo **Transparent background** (Sfondo trasparente).
2. Fare clic su **Set** (Imposta) per salvare.
3. Si noti che il colore della prima riga del logo è quello che diventerà trasparente nella parte rimanente del logo. Ad esempio, se la prima riga è bianca, tutti i colori bianchi identici dell'immagine del logo diventeranno trasparenti.

#### Modificare il titolo della telecamera

1. Fare clic su **General** (Generale). Selezionare **Identification** (Identificazione).
2. Eliminare tutto il testo nel campo **Camera name** (Nome telecamera).
3. Se lo si desidera, rinominare la telecamera.
4. Fare clic su **Set** (Imposta) per salvare.

## 16.8

### Titoli della telecamera a due e tre linee

Sono disponibili due opzioni per la visualizzazione dei titoli della telecamera, ma non possono essere utilizzate contemporaneamente. Selezionare una delle modalità seguenti.

- Modalità 1: Opzioni Azimuth/Elevation/Compass/Zoom (Azimut/Elevazione/Bussola/Zoom)
- Modalità 2: Camera Title combined with Compass (Titolo telecamera combinato con bussola)

#### Modalità 1: Opzioni Azimuth/Elevation/Compass/Zoom (Azimut/Elevazione/Bussola/Zoom)

Selezionare una delle opzioni seguenti:

- Visualizzare Azimut/Elevazione e valore ZOOM (Ottico/Digitale) nella parte inferiore dello schermo. Usare il comando AUX ON-95-ENTER.
- Visualizzare Azimut/Elevazione/Bussola nella parte inferiore dello schermo. Usare il comando AUX ON-96-ENTER.

### **Modalità 2: Camera Title combined with Compass (Titolo telecamera combinato con bussola)**

Selezionare una delle opzioni seguenti: L'utente può passare tra un'opzione e l'altra.

- Visualizzare due (2) linee di testo nella parte superiore del video. Usare il comando AUX ON-75-ENTER.
- Visualizzare tre (3) linee di testo nella parte superiore del video. Usare il comando AUX ON-76-ENTER.

### **Informazioni sui caratteri per i titoli della telecamera**

- Lo stile di carattere predefinito è testo bianco su uno sfondo chiaro. Non è possibile modificare le dimensioni del carattere.
- Attraverso il comando AUX ON-77-ENTER, l'utente può modificare manualmente il colore del carattere quando la telecamera è in modalità Day (Giorno). I colori del testo cambiano nella seguente sequenza: Bianco->Giallo->Viola->Rosso->Ciano->Verde->Blu->Bianco.
- Attraverso il comando AUX OFF-77-ENTER, l'utente può impostare nuovamente il colore sul bianco predefinito.
- Il colore del carattere cambia automaticamente su bianco quando la telecamera entra in modalità Night (Notte).
- Quando la telecamera torna in modalità Day (Giorno), userà automaticamente il colore selezionato per il carattere.

### **Set di caratteri disponibile**

Caratteri consentiti:

- A-Z (solo maiuscolo)
- 0-9
- Caratteri vari come - [SPAZIO]! " \$ & ' , . / : ?

Caratteri non consentiti:

- Lettere minuscole (a-z)
- Trattino basso ( \_ )
- Salvare queste impostazioni affinché, in caso di interruzione dell'alimentazione, il sistema possa riattivarsi e ripristinare i valori dell'utente.

### **Titolo della telecamera su due linee**

Nella parte superiore del video sono visualizzate due linee di testo.

Nella linea 1 sono visualizzati i primi 20 caratteri del nome/ID della telecamera. L'utente può modificare questo testo e immettere il nome di una strada, la posizione della telecamera e così via.

Nella linea 2 è visualizzato il testo "LOOKING: X" o "LOOKING: XX" (senza virgolette), dove "X" e "XX" indicano la direzione della bussola. Questa linea non può essere modificata dall'utente finale.

- LOOKING viene sempre visualizzato in inglese e si trova in posizione fissa sull'OSD.
- X o XX indicano la direzione della bussola che si aggiorna automaticamente con il movimento panoramico della telecamera. A indica "Nord", "Sud", "Est" o "Ovest". AA indica "Nordest", "Nordovest", "Sudest" o "Sudovest".

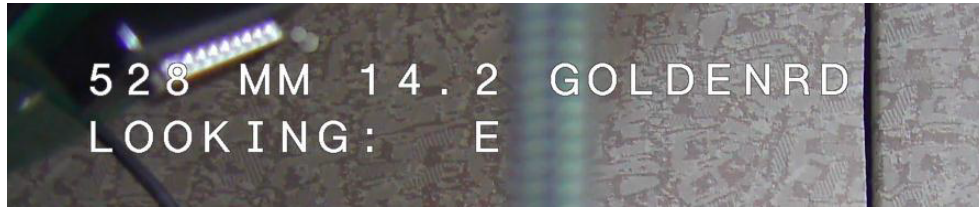

#### Titolo della telecamera su tre linee

Nella linea 1 e nella linea 2 sono visualizzati i primi 20 caratteri di entrambe le linee del nome/ID della telecamera. L'utente può modificare entrambe le linee e immettere il nome di una strada, la posizione della telecamera e così via.

Nella linea 3 è visualizzato il testo "LOOKING: X" o "LOOKING: XX" (senza virgolette), dove "X" e "XX" indicano la direzione della bussola. Questa linea non può essere modificata dall'utente finale.



- LOOKING viene sempre visualizzato in inglese e si trova in posizione fissa sull'OSD.
- X o XX indicano la direzione della bussola che si aggiorna automaticamente con il movimento panoramico della telecamera. A indica "Nord", "Sud", "Est" o "Ovest". AA indica "Nordest", "Nordovest", "Sudest" o "Sudovest".

## 16.9

### Direzioni Azimut, Elevazione e Bussola

La telecamera può visualizzare i seguenti dati nell'angolo inferiore destro della visualizzazione immagine:

- **Azimuth** (Azimut) - L'angolo di panoramica da zero a 359 gradi in incrementi di un grado. Un azimut di zero gradi corrisponde al Nord.
- **Elevation** (Elevazione) - La posizione di inclinazione da zero (orizzonte) a -90 gradi (la telecamera punta verso il basso) in incrementi di un grado.
- **Compass** (Bussola) - La direzione cardinale o intercardinale (N, NE, E, SE, S, SO, O, NO) a cui sta puntando la telecamera.

La telecamera consente di visualizzare solo le letture di azimut/elevazione o solo la lettura della bussola, oppure è possibile visualizzare entrambe le letture contemporaneamente. La telecamera consente di visualizzare le letture di azimut/elevazione e la direzione della bussola in un formato simile a "180 / -45 S", dove:

- 180 è la posizione Azimut o di panoramica in gradi.
- -45 è la posizione di Elevazione o di inclinazione in gradi.
- S è la direzione della bussola (cardinale o intercardinale).

La telecamera utilizza l'azimut per determinare la direzione della bussola. Nella seguente tabella viene visualizzato l'intervallo di azimut e la corrispondente direzione della bussola:

Intervallo di azimut	Direzione della bussola
Da 21° a 65° NE (Nordest)	Da 66° a 110° E (Est)
Da 111° a 155° SE (Sudest)	Da 156° a 200° S (Sud)



<b>Intervallo di azimut</b>	<b>Direzione della bussola</b>
Da 201° a 245° SO (Sudovest)	Da 246° a 290° O (Ovest)
Da 291° a 335° NO (Nordovest)	Da 336° a 20° N (Nord)
Da 21° a 65° NE (Nordest)	Da 66° a 110° E (Est)
Da 111° a 155° SE (Sudest)	Da 156° a 200° S (Sud)
Da 201° a 245° SO (Sudovest)	Da 246° a 290° O (Ovest)
Da 291° a 335° NO (Nordovest)	Da 336° a 20° N (Nord)

La telecamera utilizza il punto Azimut zero, generalmente impostato sul Nord magnetico, come la posizione di panoramica di zero gradi e come la direzione Nord della bussola. La telecamera quindi visualizza la lettura azimut e la direzione della bussola basata sul numero di gradi dal punto Azimut zero.



**Nota!**

Bosch consiglia di far calibrare il punto Azimut zero solo da un installatore. Una nuova calibrazione al punto Azimut zero potrebbe provocare direzioni della bussola imprecise.

**Impostare il punto Azimut zero:**

1. Determinare la direzione Nord della bussola, quindi spostare la telecamera su tale posizione.
2. Usare il comando OFF-90-ENTER per disattivare il blocco comandi (se attivo).
3. Usare il comando ON-94-ENTER per impostare il punto Azimut zero.

**Visualizzare/nascondere la lettura azimut/elevazione:**

- Usare il comando ON-95-ENTER per visualizzare la lettura di azimut/elevazione.
- Usare il comando AUX OFF 95-ENTER per nascondere la lettura di azimut/elevazione.

**Visualizzare/nascondere la direzione della bussola:**

- Usare il comando AUX ON-96-ENTER per visualizzare la direzione della bussola.
- Usare il comando AUX OFF-96-ENTER per nascondere la direzione della bussola.

## 17 Risoluzione dei problemi

### Tabella di risoluzione dei problemi

La tabella in basso riporta una serie di problemi che potrebbero interessare la telecamera e le relative soluzioni.

Problema	Domande/azioni per risolvere il problema
Nessun controllo telecamera.	<ul style="list-style-type: none"> <li>- Assicurarsi che il cavo LAN sia stato collegato in modo corretto e che sia fissato saldamente.</li> <li>- Aggiornare il browser ed assicurarsi che il video sia aggiornato.</li> <li>- Spegnerne e riaccendere la telecamera.</li> </ul>
Le riprese video presentano fenomeni di rollio, disturbi o distorsioni.	<ul style="list-style-type: none"> <li>- Controllare che tutti i connettori e le giunture del cavo Ethernet siano integri.</li> </ul> <p>Se il risultato di questi controlli è positivo, procedere come segue:</p> <ul style="list-style-type: none"> <li>- Contattare il supporto tecnico di Bosch.</li> </ul>
La telecamera si sposta quando si tenta di spostare altre telecamere.	<ul style="list-style-type: none"> <li>- Verificare che l'indirizzo IP della telecamera sia impostato correttamente.</li> </ul> <p>Se l'indirizzo IP non è stato impostato:</p> <ul style="list-style-type: none"> <li>- Utilizzare Configuration Manager per assicurarsi che due telecamere non abbiano lo stesso indirizzo IP. In tal caso, modificare l'indirizzo di una delle due telecamere.</li> </ul>
Nessuna connessione di rete.	<ul style="list-style-type: none"> <li>- Controllare tutti i collegamenti di rete.</li> <li>- Verificare che la distanza massima tra due connessioni Ethernet sia di 100 m o inferiore.</li> </ul> <p>Se il risultato di questi controlli è positivo, procedere come segue:</p> <ul style="list-style-type: none"> <li>- Se si utilizza un firewall, verificare che la modalità di trasmissione video sia impostata su UDP.</li> </ul>
La telecamera non funziona del tutto o non funziona come previsto, dopo essere stata esposta a temperature estremamente basse (inferiori a -40 °C).	<ul style="list-style-type: none"> <li>- Consentire alla telecamera di riscaldarsi. La telecamera richiede un tempo di riscaldamento di 60 minuti prima di poter eseguire le operazioni PTZ.</li> <li>- Se la telecamera non funziona dopo il periodo di riscaldamento, ripristinare la telecamera. Nella campo dell'URL del browser Web, digitare "/reset" alla fine dell'indirizzo IP della telecamera.</li> </ul>
La telecamera si riavvia frequentemente o ad intermittenza.	Provare ad utilizzare un altro alimentatore.
Non vengono visualizzati messaggi sull'OSD.	È richiesto l'SDK video Bosch. Il software di gestione video di terze parti non usa questo SDK.

<p>Sullo schermo non appare nulla.</p>	<p>I cavi di alimentazione e la connessione linea tra la telecamera ed il monitor sono stati collegati in modo appropriato?</p>
<p>L'immagine sullo schermo è sfocata.</p>	<p>L'obiettivo è sporco? In tal caso, pulire l'obiettivo con un panno soffice e pulito.</p>
<p>Il contrasto sullo schermo è troppo debole.</p>	<p>Regolare la funzione di contrasto del monitor. La telecamera è esposta ad una luce troppo forte? In tal caso, spostare la telecamera.</p>
<p>Si verifica uno sfarfallio dell'immagine sullo schermo.</p>	<p>La telecamera è rivolta alla luce diretta del sole o di una lampada fluorescente? In tal caso, riposizionare la telecamera.</p>
<p>L'immagine sullo schermo è distorta.</p>	<p>La frequenza di alimentazione è impostata in modo corretto per la sincronizzazione? Se la frequenza di alimentazione non è impostata correttamente, non è possibile utilizzare la modalità di sincronizzazione blocco linea. Impostare la modalità di sincronizzazione su INT (frequenza di alimentazione del modello NTSC in modalità LL: 60 Hz).</p>
<p>Nessun immagine video.</p>	<ul style="list-style-type: none"> <li>- Verificare la presenza di alimentazione di rete nell'alimentatore.</li> <li>- Per le telecamere IP: verificare se si accede ad una pagina Web.</li> </ul> <p>In caso positivo, tentare ciclicamente di accendere e spegnere la telecamera.</p> <p>In caso negativo, è possibile che si disponga dell'indirizzo IP errato. Utilizzare Configuration Manager per identificare l'indirizzo IP corretto.</p> <p>Se il risultato di questi controlli è positivo, procedere come segue:</p> <ul style="list-style-type: none"> <li>- Verificare che il trasformatore fornisca alimentazione a 24 V.</li> </ul> <p>Se il risultato di questo controllo è positivo, procedere come segue:</p> <ul style="list-style-type: none"> <li>- Verificare che tutti i cavi ed i connettori di accoppiamento della telecamera siano integri.</li> </ul>

L'immagine è scura.	<p>- Verificare che il controllo guadagno sia impostato su Alto.</p> <p>Se il risultato di questo controllo è positivo, procedere come segue:</p> <p>- Verificare che il livello auto iris sia impostato in modo corretto</p> <p>Se il risultato di questo controllo è positivo, procedere come segue:</p> <p>- Verificare che il coperchio dell'obiettivo della telecamera sia stato rimosso.</p> <p>Se il risultato di questo controllo è positivo, procedere come segue:</p> <p>- Verificare che non sia stata superata la distanza massima del cavo Ethernet.</p> <p>Se il risultato di questo controllo è positivo, procedere come segue:</p> <p>- Ripristinare tutte le impostazioni della telecamera.</p>
È impossibile visualizzare il soggetto a causa dello sfondo troppo luminoso.	Attivare la compensazione del controllo luce.
Viene visualizzato il messaggio "High Shock Event" in inglese al centro dell'OSD finché la telecamera non viene ripristinata.	<p>La telecamera ha subito un forte urto.</p> <ul style="list-style-type: none"> <li>- Verificare l'integrità delle parti meccaniche e delle viti (specialmente sui bracci delle forcelle).</li> <li>- Se i danni sono evidenti e gravi, interrompere l'utilizzo della telecamera e contattare il proprio centro di assistenza Bosch.</li> <li>- Se non vi sono danni evidenti, eseguire uno dei seguenti passaggi: <ul style="list-style-type: none"> <li>a) Attivare e disattivare l'alimentazione della telecamera.</li> <li>b) Inviare il comando AUX OFF 65 per eliminare il messaggio sull'OSD.</li> </ul> </li> <li>- Se sulla telecamera è configurata la tecnologia IVA, il messaggio sull'OSD può interferire con il suo funzionamento.</li> </ul>

## 18 Manutenzione

**Pulizia:** scollegare il dispositivo prima di eseguire le operazioni di pulizia. In genere, per la pulizia è sufficiente un panno asciutto, tuttavia è possibile anche utilizzare un panno privo di lanugine e leggermente inumidito. Non utilizzare detergenti liquidi o spray.

**La manutenzione dei componenti interni non deve essere eseguita dall'utente.**

Ad eccezione del lama esterna del tergovetro, il dispositivo non contiene componenti la cui manutenzione può essere eseguita dall'utente. Contattare il centro di assistenza Bosch per la manutenzione e la riparazione del dispositivo. In caso di guasto, rimuovere il dispositivo dalla postazione per consentirne la riparazione.

**Ispezione sul posto**

È consigliabile che il dispositivo venga ispezionato sul posto ogni sei mesi, in modo da verificare che i bulloni di montaggio siano ben saldi, sicuri e non abbiano subito alcun danno fisico. L'ispezione del dispositivo deve essere eseguita esclusivamente da personale altamente qualificato, in conformità alle normative vigenti applicabili (ad esempio EN60097-17).

**Informazioni sulle telecamere con illuminatori**

Il contenuto di questa sezione si applica solo alle telecamere che dispongono dell'illuminatore opzionale.

Durante la manutenzione del dispositivo, scollegare l'alimentazione per evitare di esporre gli occhi ai raggi infrarossi. Se non è possibile scollegare l'alimentazione dal dispositivo, utilizzare un'appropriata schermatura per bloccare gli array LED o indossare occhiali di protezione adeguati.

**Rimozione dell'illuminatore**

Se è necessario rimuovere l'illuminatore perché danneggiato o guasto, procedere come segue:

1. Rimuovere le tre (3) viti Torx M4.
2. Installare il tappo di accesso (che può essere conservato in un foro di accesso del MIC DCA o nell'accessorio per l'installazione a parete; in caso contrario, vedere la nota di seguito).
3. **Nota:** se non si dispone di un tappo di accesso, non rimuovere l'illuminatore fino a quando non si richiede e si riceve un nuovo tappo di accesso da Bosch.

## 19 Rimozione autorizzazioni

### 19.1 Trasferimento

L'unità deve essere trasferita ad un'altro proprietario solo insieme a questa guida di installazione.

### 19.2 Smaltimento



#### **Dispositivi elettrici ed elettronici obsoleti**

I dispositivi elettrici o elettronici non più utilizzabili devono essere raccolti separatamente ed inviati ad un impianto di riciclaggio compatibile con l'ambiente (in conformità alla direttiva WEEE, Waste Electrical and Electronic Equipment).

Per lo smaltimento di dispositivi elettrici o elettronici obsoleti, è necessario utilizzare i sistemi di restituzione e di raccolta locali.

## **20**

### **Dati tecnici**

Per le specifiche tecniche del prodotto, consultare le schede tecniche della telecamera, disponibili nelle pagine del catalogo online dei prodotti sul sito Web [www.boschsecurity.it](http://www.boschsecurity.it)

## 21 Numeri associati ai comandi della tastiera

**Nota:** \* indica un comando bloccato.

Tasto funzione	N. comando	Comando	Descrizione
On/Off	1	Scansione 360°/Autopan (continua)	Consente di attivare/disattivare la funzione Autopan senza limiti.
On/Off	2	Autopan (entro i limiti)	Consente di attivare/disattivare la funzione Autopan entro i limiti.
On/Off	3*	Controllo iris	Consente di accedere al menu (automatico, manuale) per il controllo iris.
On/Off	4*	Controllo messa a fuoco	Consente di accedere al menu (spot, auto, manuale) per il controllo della messa a fuoco.
On/Off	7	Riproduzione tour preset personalizzato	Consente di attivare/disattivare la riproduzione di un tour di preset personalizzato.
On/Off	8	Riproduzione tour preset	Consente di attivare/disattivare la riproduzione di un tour di preset.
On/Off	9*	Modalità Inattività	Consente di accedere al menu di inattività (Off, Ritorno al Preset 1, Richiama Ultimo AUX).
On/Off	11*	Regolazione livello Auto Iris	Consente di accedere al menu di regolazione del livello iris.
On/Off	14	Impostazione Autopan e velocità di scansione	Consente di accedere alla barra di scorrimento per la regolazione della velocità.
On/Off	15	Impostazione durata tour preset (permanenza)	Consente di accedere alla barra di scorrimento per la regolazione della permanenza.
On/Off	18*	Attivazione Autopivot	Consente di attivare o disattivare l'Autopivot.
On/Off	20	Compensazione del Controluce	Consente di attivare o disattivare la compensazione del controluce.
On/Off	23*	Otturatore elettronico	Consente di accedere alla barra di scorrimento per la velocità dell'otturatore.
On/Off	24	Stabilizzazione	Consente di attivare o disattivare la stabilizzazione elettronica.
On/Off	26	Wide Dynamic Range / High Dynamic Range	Consente di attivare/disattivare Wide Dynamic Range (WDR) / High Dynamic Range (HDR).
On/Off	35*	Bilanciamento del bianco	Consente di accedere al menu di bilanciamento del bianco.
On	40*	Ripristino impostazioni telecamera	Consente di ripristinare i valori predefiniti per tutte le impostazioni.
On/Off	43*	Controllo guadagno automatico (AGC)	Consente di selezionare le modalità AGC (On, Auto, Off).



<b>Tasto funzione</b>	<b>N. comando</b>	<b>Comando</b>	<b>Descrizione</b>
On/Off	44*	Correzione apertura (definizione)	Consente di accedere al menu Definizione.
On	46*	Menu Avanzato	Consente di accedere al menu di Setup principale.
On	47	Visualizzazione impostazioni predefinite	Consente di visualizzare tutte le impostazioni di menu predefinite.
On/Off	50	Riproduci tour A	Consente di attivare/disattivare la riproduzione A continua.
On/Off	51	Riproduci tour A	Consente di attivare/disattivare la riproduzione A singola.
On/Off	52	Riproduci tour B	Consente di attivare/disattivare la riproduzione B continua.
On/Off	53	Riproduci tour B	Consente di attivare/disattivare la riproduzione B singola.
On/Off	54	Illuminatore IR	Consente di controllare gli Illuminatori IR (On/Off)
On/Off/ Auto	56	Menu Modalità Notte	Consente di accedere al menu Modalità Notte (On, Off; Auto (solo modelli Day/Night))
On/Off	57	Controllo Modalità Notte (filtro ingresso/uscita IR)	Consente di attivare o disattivare la Modalità Notte (Giorno = Off/Notte = On).
On/Off	58*	Soglia della Modalità Notte	Consente di attivare o disattivare la soglia della modalità notte (On: menu (solo modelli Day/Night)).
On/Off	59	Priorità Modalità Notte	Movimento - Attiva la Modalità Notte prima della funzione Slow Shutter, mantenendo la completa integrazione dei fotogrammi con la luce ridotta. Colore - Attiva la funzione Slow Shutter prima della Modalità Notte, mantenendo il colore più a lungo con la luce ridotta.
On/Off	60*	OSD (On-Screen Display)	On: attiva la visualizzazione sullo schermo. Off: disattiva la visualizzazione sullo schermo.
On	61*	Visualizzazione OSD (regolazione)	Consente di regolare la visualizzazione dello schermo OSD.
On	62	Menu Titolo preset (scena)	Consente di accedere al menu Titolo per il preset. Consultare Come specificare un fotogramma o un titolo di un settore.
On	63*	Menu Titolo settore/zona	Consente di accedere al menu Titolo per la zona. Consultare Come specificare un fotogramma o un titolo di un settore.

<b>Tasto funzione</b>	<b>N. comando</b>	<b>Comando</b>	<b>Descrizione</b>
On	64	Stato di Allarme	Consente di accedere al menu Stato di Allarme.
Off	65	Conferma allarme	Consente di confermare gli allarmi o di disattivare le uscite fisiche.
On	66	Visualizzazione versione software	Consente di visualizzare il numero di versione del software. Emesso una volta: presenta le informazioni di base. Emesso due volte (oltre alla visualizzazione delle informazioni di base): presenta informazioni complete (solo modelli HD)
On/Off/ Auto	67	Correzione messa a fuoco IR	On (due volte): consente di attivare la compensazione della messa a fuoco della telecamera con illuminazione ad infrarossi. Off: consente di disattivare la compensazione della messa a fuoco durante l'uso di illuminazione normale. Auto: consente di attivare o disattivare automaticamente la correzione della messa a fuoco quando gli illuminatori IR vengono accesi o spenti.
On/Off	68	Illuminazione luce bianca	On: consente di accendere le luci bianche. Off: consente di spegnere le luci bianche.
On/Off	69*	Attivazione/disattivazione regole allarme	On: consente di attivare tutte le regole allarme. Off: consente di disattivare tutte le regole allarme.
On/Off	75	Titolo della telecamera su 1 linea	Sono visualizzati i primi 20 caratteri della prima linea del nome/ID della telecamera. Affinché il titolo venga visualizzato, possono essere necessari 5-10 secondi.
On/Off	76	Titolo della telecamera su 2 linee	Sono visualizzati i primi 20 caratteri della due linee del nome/ID della telecamera. Affinché il titolo venga visualizzato, possono essere necessari 5-10 secondi.
On/Off	77	Colori del titolo della telecamera sull'OSD	Se AUX 75/76 è abilitato, consente di cambiare i colori. Affinché il colore cambi possono essere necessari 5-10 secondi.
On/Off	78	Intelligent Tracking	On: attiva Intelligent Tracking. Off: disattiva Intelligent Tracking.
On/Off	80*	Blocco zoom digitale	Consente di attivare o disattivare lo zoom digitale.
On/Off	81	Uscita allarme 1 Collettore aperto	On: consente di attivare l'uscita. Off: consente di disattivare l'uscita.

<b>Tasto funzione</b>	<b>N. comando</b>	<b>Comando</b>	<b>Descrizione</b>
On/Off	82	Uscita allarme 2 Collettore aperto	On: consente di attivare l'uscita. Off: consente di disattivare l'uscita.
On/Off	83	Uscita allarme 3 Collettore aperto	On: consente di attivare l'uscita. Off: consente di disattivare l'uscita.
On/Off	84	Uscita allarme 4 Relay	On: consente di attivare l'uscita. Off: consente di disattivare l'uscita.
On/Off	86*	Oscuramento Settori	Consente di accedere o uscire dal menu Oscuramento Settori.
On/Off	87*	Privacy masking	Consente di accedere o uscire dal menu Oscuramento Zone.
On/Off	89	Conferma sovrascrittura preset (attiva/disattiva)	On: consente di inviare un messaggio che richiede l'approvazione per sovrascrivere un preset. Off: non viene inviato alcun messaggio di conferma.
On/Off	90	Blocco/Sblocco comandi	On: consente di attivare il blocco Off: consente di disattivare il blocco
On/Off	91*	Polarità Zoom	On: inverso Off: normale
On/Off	92*	Polarità Fuoco	On: inverso Off: normale
On/Off	93*	Polarità iris	On: inverso Off: normale
On/Off	94*	Imposta azimut su punto zero/ Ricalibra azimut sulla bussola	Consente di impostare la posizione panoramica su zero gradi. Consultare Direzioni Azimut, Elevazione e Bussola.
On/Off	95	Visualizzazione letture azimut/ elevazione	On: consente di visualizzare le letture di azimut/ elevazione. Off: consente di nascondere le letture di azimut/ elevazione. Consultare Direzioni Azimut, Elevazione e Bussola.
On/Off	96	Visualizzazione letture bussola (punto cardinale)	On: consente di visualizzare la direzione della bussola. Off: consente di nascondere la direzione della bussola. Consultare Direzioni Azimut, Elevazione e Bussola.
On	99	Posizione iniziale P/T predefinita	Consente di ricalibrare la posizione iniziale; può essere utilizzato come uscita allarme.

<b>Tasto funzione</b>	<b>N. comando</b>	<b>Comando</b>	<b>Descrizione</b>
On/Off	100	Registra tour A	Avvia/interrompe la registrazione del tour A.
On/Off	101	Registra tour B	Avvia/interrompe la registrazione del tour B.
On/Off	102	Tergivetro on/off	On: modalità tergovetro continua, si interrompe automaticamente dopo cinque minuti.
On/Off	103	Tergivetro on/off	On: intermittente, funziona due volte, quindi viene disattivato dopo 15 secondi. Questo ciclo si ripete fino alla disattivazione.
On/Off	104	Tergivetro on/off	On: One Shot; il tergovetro si aziona cinque volte, quindi si arresta.
On/Off	105	Wash/Wipe On/Off	On: la telecamera si dispone nella posizione preimpostata per la pulizia 62, tergovetro e ugelli di pulizia vengono avviati automaticamente.
On/--	149	Contatori correzione posizione ripristino	On: Contatori correzione posizione ripristino
On	606	Modalità alimentazione	Visualizza temporaneamente la modalità di alimentazione attuale "24 VAC:", "POE+", "POE++" o "Sconosciuto").
On/Off	700	Regolazione controllo velocità proporzionale	On: aumenta la velocità proporzionale Off: diminuisce la velocità proporzionale Feedback di sovraimpressione fornito. Velocizza il ciclo attraverso Super lento, Lento, Medio e Veloce.
On/Off	804	Procedura di calibrazione zona	Procedura manuale di calibrazione zona (oscuramento e virtuale).
On/Off	908	Allargamento zona oscurata	Attiva/disattiva l'allargamento della zona oscurata durante il movimento PTZ.
On	911	Riavvio telecamera	Fa sì che la telecamera completi la sequenza di avvio. Le telecamere AUTODOME completano la ricerca posizione.
Imposta	62	Sistema di pulizia	Attiva sistema di pulizia.
Imposta	"1-99"	Programmazione preset	Set ##: consente di programmare una vista preimpostata.
Preset	"1-99"	Richiamo preset	Shot ##: consente di richiamare un preset programmato.
Imposta	"1-256"	Programmazione preset	Set ###. Consente di salvare i valori PTZ attuali come visualizzazione preimpostata.

<b>Tasto funzione</b>	<b>N. comando</b>	<b>Comando</b>	<b>Descrizione</b>
Preset	"1-256"	Richiamo preset	Shot ###. Consente di richiamare la posizione preimpostata PTZ salvata in precedenza.
Imposta	100	Menu Preset	Consente di accedere al menu Preset.
Imposta	110	Posizione iniziale P/T predefinita	Set: consente di calibrare nuovamente la posizione iniziale.
Imposta	802*	Modifica Password	Consente di accedere al menu Modifica Password.
Imposta	899*	Ripristina tutto	Consente di ripristinare tutte le impostazioni predefinite cancellando quelle programmate dall'utente (ad eccezione dei titoli telecamera personalizzati).
Imposta	900	Modifica Tour 1 (standard)	Consente di accedere al menu Scena tour standard.
Preset	900	Modifica Tour 2 (personalizzato)	Consente di accedere al menu Preset Tour personalizzato.
Set/ Preset	901-999	Consente di aggiungere o rimuovere un preset dal Tour 1	Set ###: consente di aggiungere una preimpostazione. Shot ###: consente di rimuovere una preimpostazione.





**Bosch Security Systems, Inc.**

850 Greenfield Road  
Lancaster, PA, 17601  
USA

**[www.boschsecurity.com](http://www.boschsecurity.com)**

© Bosch Security Systems, Inc., 2015

**Bosch Sicherheitssysteme GmbH**

Robert-Bosch-Ring 5  
85630 Grasbrunn  
Germany