

## NDA-3083-PIP Hangende interfaceplaat, FD 3100i

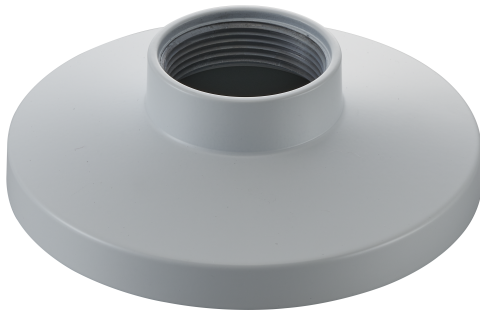

Deze hangende interfaceplaat is bedoeld voor eenvoudige installatie van FLEXIDOME 3100i-camera's aan een modulaire beugel voor hangende montage van Bosch of een montagebeugel van derden met 1,5 inch NPT-schroefdraad. De accessoires zijn eenvoudig te installeren en kunnen worden gecombineerd, om de installatie op meerdere locaties te vereenvoudigen, terwijl hetzelfde uiterlijk behouden blijft.

### Functies

De NDA-3083-PIP is speciaal ontworpen voor de camera's uit de FLEXIDOME 3100i-familie. Het is een veilige en robuuste oplossing om de camera te monteren aan:

- NDA-U-WMT Hangende wandbevestiging
- NDA-U-PMT Buismontagebeugel

### Informatie over de regelgeving

Environmental	
Salt mist	IEC60068-2-52
Vibration	IEC60068-2-6
Shock	IEC60068-2-27
Impact	IK10

- ▶ Hangende interfaceplaat kan worden toegepast met FLEXIDOME indoor 3100i, FLEXIDOME indoor 3100i IR en FLEXIDOME outdoor 3100i IR
- ▶ Modulair ontwerp voor snelle en eenvoudige installatie
- ▶ Weerbestendige afwerking waardoor het uiterlijk mooi blijft

### Opmerkingen over installatie/configuratie

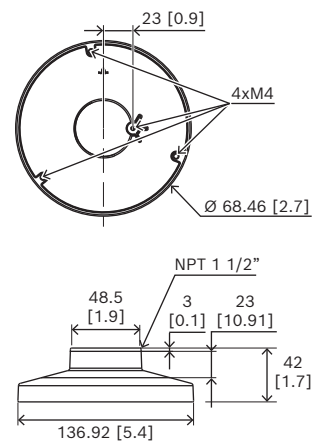

Afmetingen in mm (inch)

### Meegeleverde onderdelen

Kwanti- teit	Onderdeel
1	NDA-3083-PIP Hangende interfaceplaat
4	M4 x 12 schroeven
1	Beknopte installatiehandleiding

## Technische specificaties

### Mechanische specificaties

Color (RAL)	RAL 9003 Signaalwit
Materiaal	Aluminium
Type schroefdraad	NPT1.5
Afmetingen (Ø x H) (mm)	137 mm x 42 mm
Afmetingen (Ø x H) (in)	5.39 in x 1.65 in
Gewicht (g)	183 g
Gewicht (lb)	0.40 lb

## Bestelinformatie

### NDA-3083-PIP Hangende interfaceplaat, FD 3100i

Hangende interfaceplaat voor toepassing met FLEXIDOME indoor 3100i, FLEXIDOME indoor 3100i IR en FLEXIDOME outdoor 3100i IR-camera's  
Bestelnummer **NDA-3083-PIP**

#### Vertegenwoordigd door:

**Europe, Middle East, Africa:**  
Bosch Security Systems B.V.  
P.O. Box 80002  
5600 JB Eindhoven, The Netherlands  
[www.boschsecurity.com/xc/en/contact/](http://www.boschsecurity.com/xc/en/contact/)  
[www.boschsecurity.com](http://www.boschsecurity.com)

**Germany:**  
Bosch Sicherheitssysteme GmbH  
Robert-Bosch-Platz 1  
D-70839 Gerlingen  
[www.boschsecurity.com](http://www.boschsecurity.com)