

NDA-5080-PIPW Piastra interfaccia pendente, 148mm



Questo accessorio specifico per la telecamera è progettato per l'uso con la linea di accessori universali Bosch.

Le staffe e gli accessori per telecamere modulari sono una serie di staffe, adattatori di montaggio, piastre interfaccia pendenti e cabinet di sorveglianza che possono essere utilizzati con una vasta gamma di telecamere Bosch. Gli accessori sono facili da installare e possono essere combinati per semplificare l'installazione in molteplici luoghi conservando aspetto e praticità.

Funzioni

L'NDA-5080-PIPW è concepita appositamente per l'uso in ambienti esterni con la famiglia di prodotti FLEXIDOME panoramic 5100i IR.

Offre una soluzione robusta, sicura e a tenuta stagna per il montaggio della telecamera su:

- NDA-U-WMT Staffa per montaggio pendente a parete
- NDA-U-PMT Staffa per installazione su tubo pendente

Certificazioni ed autorizzazioni

Caratteristiche ambientali

Atmosfera salina	IEC60068-2-52
Vibrazione	IEC60068-2-6, NEMA TS2
Urto	IEC60068-2-27, NEMA TS2
Resistenza agli impatti	IK10

- ▶ Design modulare per un'installazione semplice e rapida
- ▶ Finitura anti-intemperie per preservare l'aspetto estetico
- ▶ Consente l'installazione della telecamera su una staffa per installazione a parete (NDA-U-WMT) o su tubo sospeso (NDA-U-PMT)

Note di installazione/configurazione

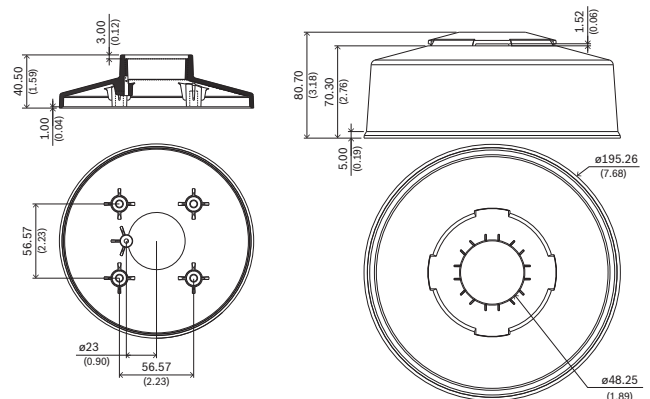

Dimensioni in mm

Componenti inclusi

Quantità	Componente
1	Piastra di interfaccia pendente
1	Tappo anti-intemperie
1	Vite M4 x 12 mm T20
1	Vite M4 x 18 mm T20
4	Vite M6 x 12 mm T20
1	Guida all'installazione rapida

Specifiche tecniche

Caratteristiche meccaniche

Dimensione (Ø x H) (mm)	195.26 mm x 80.70 mm
Dimensione (Ø x H) (poll.)	7.69 in x 3.18 in
Peso (g)	393 g
Peso (lb)	0.87 lb
Materiale	Alluminio; resina in policarbonato (tappo anti-intemperie)
Codice colore	RAL 9003 Bianco segnale

Informazioni per l'ordinazione

NDA-5080-PIPW Piastra interfaccia pendente, 148mm

Piastra di interfaccia pendente con tappo anti-intemperie per FLEXIDOME panoramic 5100i IR
Numero ordine **NDA-5080-PIPW | F.01U.394.003**

Rappresentato da:

Europe, Middle East, Africa:
Bosch Security Systems B.V.
P.O. Box 80002
5600 JB Eindhoven, The Netherlands
Phone: + 31 40 2577 284
emea.securitysystems@bosch.com
emea.boschsecurity.com

Germany:
Bosch Sicherheitssysteme GmbH
Robert-Bosch-Ring 5
85630 Grasbrunn
Germany
www.boschsecurity.com