

NDA-5080-PIPW Podstawa do montażu podwieszanego, 148mm



To akcesorium dla kamery jest przeznaczone do stosowania z nową linią uniwersalnych akcesoriów Bosch.

Modułowe akcesoria montażowe to produkty z rodziny uchwytów, adapterów do montażu, podstaw do montażu podwieszanego i obudów, które mogą być stosowane z szeroką gamą kamer firmy Bosch. Akcesoria są łatwe w instalacji i mogą być łączone w celu uproszczenia instalacji w wielu lokalizacjach przy zachowaniu jednolitego wyglądu.

Funkcje

NDA-5080-PIPW zaprojektowano specjalnie do użytku zewnętrznego z kamerami serii FLEXIDOME panoramic 5100i IR.

Zapewnia bezpieczne, niezawodne i wodoodporne rozwiązanie przy montażu kamery na następujących akcesoriach:

- Uchwyt do montażu ściennego NDA-U-WMT
- Uchwyt do montażu podwieszanego na rurze NDA-U-PMT

Certyfikaty i homologacje

Środowisko	
Mgła solna	IEC60068-2-52
Wibracje	IEC60068-2-6, NEMA TS2
Wstrząsy	IEC60068-2-27, NEMA TS2
Uderzenie	IK10

- ▶ Modułowa konstrukcja do szybkiej i łatwej instalacji
- ▶ Odporna na warunki atmosferyczne
- ▶ Umożliwia montaż kamery na uchwycie do montażu ściennego (NDA-U-WMT) lub na uchwycie do montażu podwieszanego (NDA-U-PMT)

Uwagi dotyczące instalacji i konfiguracji

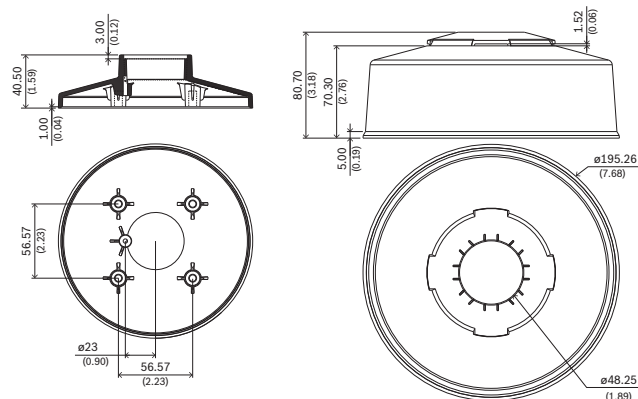

Wymiary w mm

Zawartość zestawu

Liczba	Elementy
1	Podstawa do montażu podwieszanego
1	Ośłona przeciwpogodowa
1	Wkręty M4 × 12 mm, T20
1	Wkręty M4 × 18 mm, T20
4	Wkręty M6 × 12 mm, T20
1	Skrócona instrukcja instalacji

Parametry techniczne

Parametry mechaniczne

Wymiar (Ø x wys.) (mm)	195.26 mm x 80.70 mm
Wymiar (Ø x wys.) (in)	7.69 in x 3.18 in
Masa (g)	393 g
Masa (lb)	0.87 lb
Materiał	Aluminium; żywica poliwęglanowa (osłona przeciw pogodowa)
Kolorystyka	RAL 9003 Biały sygnałowy (czysta biel)

Informacje do zamówień

NDA-5080-PIPW Podstawa do montażu podwieszanego, 148mm

Płyta do montażu podwieszanego z osłoną przeciw pogodową dla kamery FLEXIDOME panoramic 5100i IR

Numer zamówienia **NDA-5080-PIPW | F.01U.394.003**

Reprezentowane przez:

Europe, Middle East, Africa:
Bosch Security Systems B.V.
P.O. Box 80002
5600 JB Eindhoven, The Netherlands
Phone: + 31 40 2577 284
emea.securitysystems@bosch.com
emea.boschsecurity.com

Germany:
Bosch Sicherheitssysteme GmbH
Robert-Bosch-Ring 5
85630 Grasbrunn
Germany
www.boschsecurity.com