

NDA-5081-PC 塗装可能カバー、F360、4 個



塗装可能カバー アクセサリは、デバイスの外観をカスタマイズして周囲の環境に溶け込ませるために使用します。

機能

カスタマイズ

この塗装可能なカバーは、デバイスの外観をカスタマイズするために希望する色で容易に塗装できる黒色仕上げです。

認証および認定を受けた規格

環境仕様	
振動	IEC60068-2-6
衝撃	IEC60068-2-27
衝撃	IK04

▶ 設置が容易

▶ 外観を損なわない全天候対応塗装

設置/設定メモ

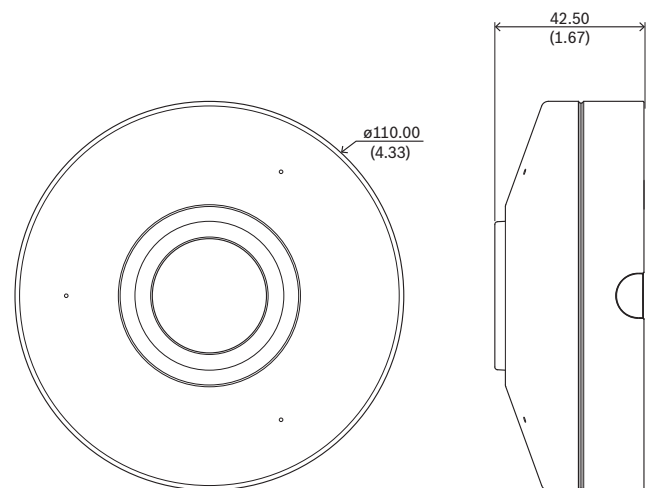

寸法 (単位: mm/インチ)

付属部品

数量	コンポーネント
4	塗装可能カバー
1	QIG

技術仕様

機械的仕様

寸法 (Ø x H) (mm)	110 mm x 42.5 mm
寸法 (Ø x H) (in)	4.33 in x 1.67 in

重量 (g)	46 g
重量 (ポンド)	0.10 lb
材質	プラスチック
カラーモード	RAL 9017トラフィックブラック

オーダー情報

NDA-5081-PC 塗装可能カバー、F360、4 個
FLEXIDOME panoramic 5100i 用の塗装可能カバー
オーダー番号 **NDA-5081-PC | F.01U.394.005**

提供:

Asia-Pacific:
Robert Bosch (SEA) Pte Ltd,
Security Systems
11 Bishan Street 21
Singapore 573943
Phone: +65 6571 2808
Fax: +65 6571 2699
apr.securitysystems@bosch.com
www.boschsecurity.asia