

NDA-5081-PC 易上漆保護殼, F360, 4 件



可上漆護罩配件用於客製化裝置的外觀，使其與周圍環境相適應。

功能

客製化

這款可上漆護罩採用黑色表面處理，可以輕鬆地重新漆上所需的顏色，以客製化裝置的外觀。

認證與核准

環境規格

振動	IEC60068-2-6
撞擊	IEC60068-2-27
抗衝擊等級	IK04

安裝/設置注意事項

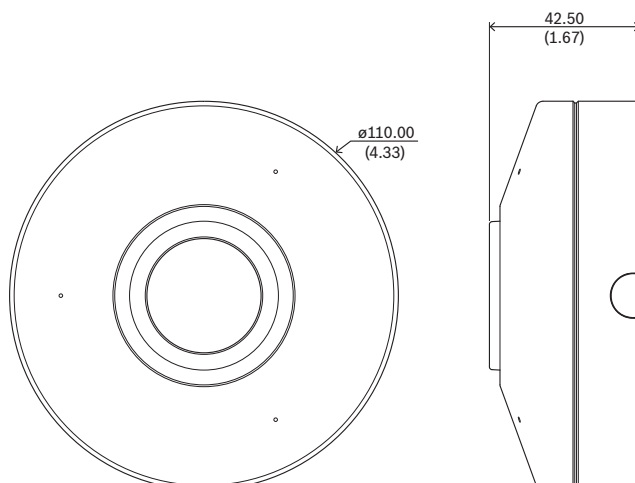

- ▶ 安裝方便
- ▶ 耐風雨表面處理，可維持表面外觀

尺寸，單位為公釐 (英寸)

內附零件

數量	部件
4	可彩繪外殼
1	QIG

技術規格

機械

尺寸 (Ø x H) (mm)	110 mm x 42.5 mm
尺寸 (Ø x H) (in)	4.33 in x 1.67 in
重量 (g)	46 g
重量 (lb)	0.10 lb
材質	塑膠
色彩代碼	RAL 9017 交通黑

訂購資訊

NDA-5081-PC 易上漆保護殼, F360, 4 件
適用於 FLEXIDOME panoramic 5100i 的可彩繪外殼
訂單號碼 **NDA-5081-PC | F.01U.394.005**