

## NDA-5081-PLEN Deckeneinbau-Kit lüft.kanalgeeign. 110mm



Die modularen Kamerahalterungen und das Zubehör sind eine Serie von Halterungen, Montageadaptern, Hängeadapterplatten und Anschlussboxen, die mit vielen verschiedenen Bosch Kameras eingesetzt werden können. Das Zubehör ist einfach zu montieren und kann kombiniert werden, um die Montage an unterschiedlichen Orten zu vereinfachen, während das Erscheinungsbild immer dasselbe bleibt.

### Funktionen

#### Modulares Design: für den Einsatz mit verschiedenen Kameras

Das modulare Design sorgt für Flexibilität und ermöglicht die Montage von Bosch Kameras im Innen- und Außenbereich. Durch Auswahl der entsprechenden Adapterplatte für die jeweilige Kamera können gemeinsame Halterungen verwendet werden, was die Montage von mehreren Kameras vereinfacht und dank gemeinsamer Form und Farbe (RAL9003) ein einheitliches Erscheinungsbild ermöglicht.

### Regulatorische Informationen

#### Umgebung

Brandprüfung Für Lüftungskanäle geeignet: UL 2043

- ▶ Modulare Bauweise für schnelle und einfache Installation
- ▶ Perfekt aufeinander abgestimmte Teile für die einfache Auswahl und Montage vor Ort
- ▶ Korrosionsbeständige Oberfläche
- ▶ Entspricht den Sicherheitsanforderungen (UL2043) für die Montage oberhalb der Decke

### Planungshinweise

#### **i** Hinweis

Der Ausschnitt für die Installation dieses Zubehörs muss einen Durchmesser von 192 mm (7,6 Zoll) aufweisen.

FLEXIDOME micro 3100i

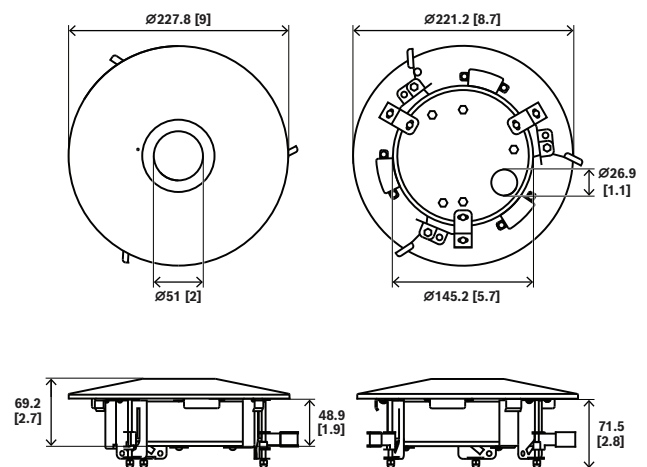

## FLEXIDOME panoramic 5100i

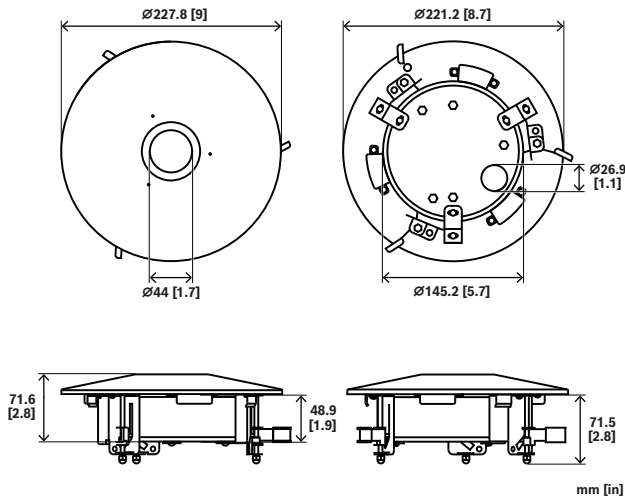

mm [in]

Abmessungen in mm (Zoll)

## Im Lieferumfang enthaltene Teile

Anzahl	Komponente
1	Deckeneinbauhalterungs-Kit, für Lüftungskanäle geeignet
1	Obere Abdeckung für FLEXIDOME IP micro 3000i
2	Sechseckiger Abstandhalter für FLEXIDOME IP micro 3000i
1	Obere Abdeckung für FLEXIDOME panoramic 5100i
3	M4 x 8L Schrauben
1	Schnellstartanleitung

## Technische Daten

## Mechanisch

Abmessungen (Ø x H) (mm)	227.80 mm x 113.90 mm
Abmessungen (Ø x H) (in)	8.97 in x 4.48 in
Ausschnitt für Installation (Ø) (mm)	192 mm
Ausschnitt für Installation (Ø) (Zoll)	7,56 Zoll
Gewicht (g) (einzelne obere Abdeckung)	1,164 g
Gewicht (lb) (einzelne obere Abdeckung)	2.57 lb

## Vertreten von:

**Europe, Middle East, Africa:**  
Bosch Security Systems B.V.  
P.O. Box 80002  
5600 JB Eindhoven, The Netherlands  
[www.boschsecurity.com/xc/en/contact/](http://www.boschsecurity.com/xc/en/contact/)  
[www.boschsecurity.com](http://www.boschsecurity.com)

**Germany:**  
Bosch Sicherheitssysteme GmbH  
Robert-Bosch-Platz 1  
D-70839 Gerlingen  
[www.boschsecurity.com](http://www.boschsecurity.com)

Farbe (RAL) (Blende)	RAL 9003 Signalweiß
Farbe (Innenteile)	Schwarz
Material	Stahl; Polycarbonat-Harz (Blende)

## Bestellinformationen

**NDA-5081-PLEN Deckeneinbau-Kit lüft.kanalgeeign. 110mm**

Für Lüftungskanäle geeignetes  
Deckeneinbauhalterungs-Kit für FLEXIDOME panoramic  
5100i und FLEXIDOME micro 3100i

Bestellnummer <b>NDA-5081-PLEN</b>	App.Schl.	Vepos
	<b>4646</b>	<b>4002</b>