

NDA-5081-PLEN Kit a incasso classe plenum, 110mm



- ▶ Design modulare per un'installazione semplice e rapida
- ▶ Componenti perfettamente abbinati che semplificano la scelta e l'installazione
- ▶ Finitura anticorrosione
- ▶ È conforme ai requisiti di sicurezza (UL2043) per l'installazione a soffitto

Le staffe e gli accessori per telecamere modulari sono una serie di staffe, adattatori di montaggio, piastre interfaccia pendenti e cabinet di sorveglianza che possono essere utilizzati con una vasta gamma di telecamere Bosch. Gli accessori sono facili da installare e possono essere combinati per semplificare l'installazione in molteplici luoghi conservando aspetto e praticità.

Funzioni

Design modulare: per l'uso con telecamere diverse
 Il design modulare è flessibile e può essere utilizzato per installare telecamere Bosch in interno ed esterno. Scegliendo la piastra interfaccia specifica per la telecamera da installare, è possibile utilizzare staffe per il montaggio. Ciò rende le installazioni di diverse telecamere più semplici, garantendo al contempo forme e colori uniformi (RAL9003).

Informazioni normative

Caratteristiche ambientali

Prova antincendio

Certificazione Plenum: UL 2043

Note di installazione/configurazione

Avviso

La sezione del foro per l'installazione dell'accessorio deve avere un diametro di 192 mm (7,6").

FLEXIDOME micro 3100i

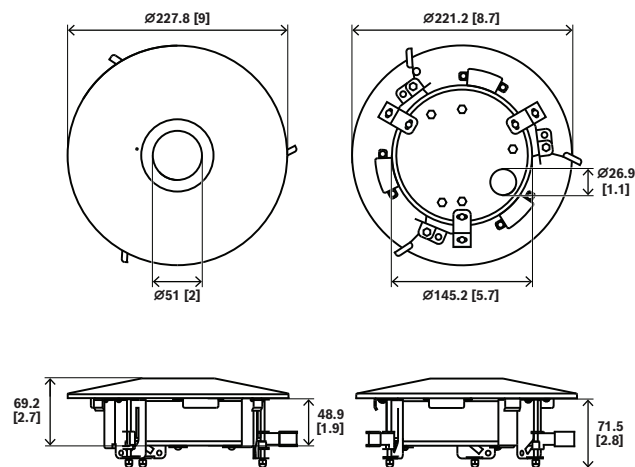

FLEXIDOME panoramic 5100i

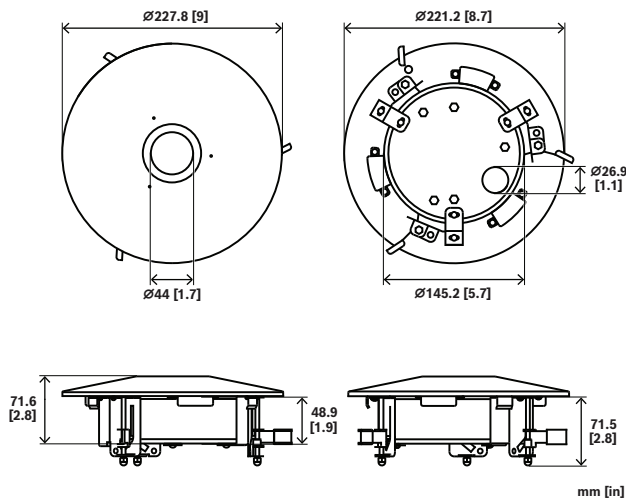

Dimensioni in mm (pollici)

Componenti inclusi

Quantità	Componente
1	Kit per installazione a soffitto con certificazione Plenum
1	Coperchio superiore per FLEXIDOME IP micro 3000i
2	Distanziatore esagonale per FLEXIDOME IP micro 3000i
1	Coperchio superiore per FLEXIDOME panoramic 5100i
3	Viti M4 x 8L
1	Guida all'installazione rapida

Specifiche tecniche

Caratteristiche meccaniche

Dimensioni (Ø x H) (mm)	227.80 mm x 113.90 mm
Dimensioni (Ø x H) (poll.)	8.97 in x 4.48 in
Sezione foro di installazione (Ø) (mm)	192 mm
Sezione foro di installazione (Ø) (pollici)	7,56 pollici
Peso (g) (coperchio superiore singolo)	1,164 g

Peso (lb) (coperchio superiore singolo)	2.57 lb
Colore (RAL) (piastra frontale)	RAL 9003 Bianco segnale
Colore (parti interne)	Nero
Materiale	Acciaio; resina in policarbonato (piastra frontale)

Informazioni per l'ordinazione

NDA-5081-PLEN Kit a incasso classe plenum, 110mm
 Kit per installazione a incasso a soffitto con certificazione Plenum per FLEXIDOME panoramic 5100i e FLEXIDOME micro 3100i
 Numero ordine **NDA-5081-PLEN**

<https://www.boschsecurity.com>