

NDA-5081-PLEN Brandwerende kit plafondbouw, 110mm



- ▶ Modulair ontwerp voor snelle en eenvoudige installatie
- ▶ Perfect op elkaar afgestemde onderdelen voor eenvoudige selectie en installatie
- ▶ Corrosiebestendige afwerking
- ▶ Voldoet aan veiligheidsvereisten (UL2043) voor installatie boven het plafond

De modulaire camerabeugels en -accessoires zijn een familie van montagebeugels, adapters, hangende interfaceplaten en junction boxen die kunnen worden gebruikt in combinatie met een breed assortiment camera's van Bosch. De accessoires zijn eenvoudig te installeren en kunnen worden gecombineerd, om de installatie op meerdere locaties te vereenvoudigen, terwijl hetzelfde uiterlijk behouden blijft.

Functies

Modulair ontwerp: te gebruiken met verschillende camera's

Het modulaire ontwerp is flexibel en kan worden gebruikt om camera's van Bosch zowel binnen als buiten te installeren. Als de juiste interfaceplaat voor de camera wordt gekozen, kunnen algemene beugels worden gebruikt, waardoor de installatie van meerdere camera's eenvoudiger is en vorm en kleur (RAL9003) gelijk zijn.

Informatie over de regelgeving

Omgevingseisen

Brandtest	Geclassificeerd voor brandwerendheid in het plenum: UL 2043
-----------	---

Opmerkingen over installatie/configuratie

i Opmerking

Het uitsparingsgedeelte voor installatie van dit accessoire moet een diameter hebben van 192 mm (7,6 inch).

FLEXIDOME micro 3100i

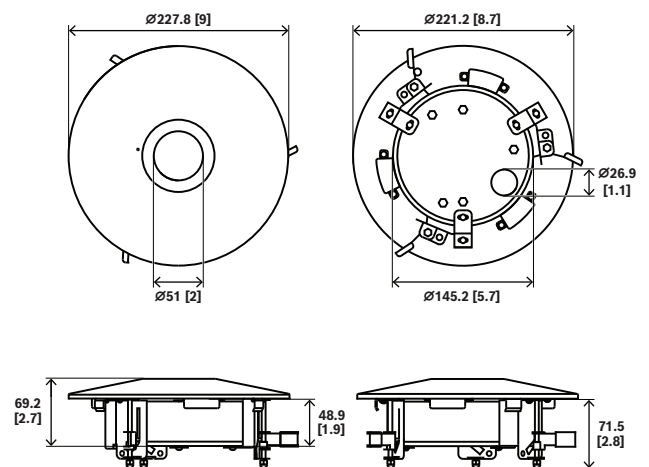

FLEXIDOME panoramic 5100i

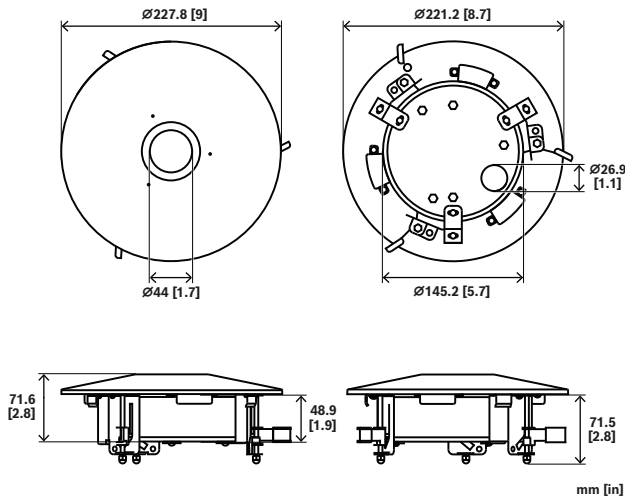

mm [in]

Afmetingen in mm (inch)

Meegeleverde onderdelen

Aantal	Component
1	Brandwerende montagekit plafondbouw
1	Bovenkap voor FLEXIDOME IP micro 3000i
2	Zeshoekige afstandhouder voor FLEXIDOME IP micro 3000i
1	Bovenkap voor FLEXIDOME panoramic 5100i
3	M4 x 8L-schroeven
1	Beknopte installatiehandleiding

Technische specificaties

Mechanische specificaties

Afmetingen (Ø x H) (mm)	227.80 mm x 113.90 mm
Afmetingen (Ø x H) (in)	8.97 in x 4.48 in
Uitsparingsgedeelte voor installatie (Ø) (mm)	192 mm
Uitsparingsgedeelte voor installatie (Ø) (inch)	7,56 inch
Gewicht (g) (aparte bovenkap)	1,164 g
Gewicht (lb) (aparte bovenkap)	2.57 lb

Kleur (RAL) (frontplaat)	RAL 9003 Signaalwit
Kleur (interne onderdelen)	Zwart
Materiaal	Staal; polycarbonaat hars (frontplaat)

Bestelinformatie

NDA-5081-PLEN Brandwerende kit plafondbouw, 110mm

Plafondmontageset conform kwalificatie tussenruimte voor FLEXIDOME panoramic 5100i en FLEXIDOME micro 3100i

Bestelnummer **NDA-5081-PLEN**



<https://www.boschsecurity.com>