

NDA-5081-TM Staffa inclinabile a 20°, 110mm

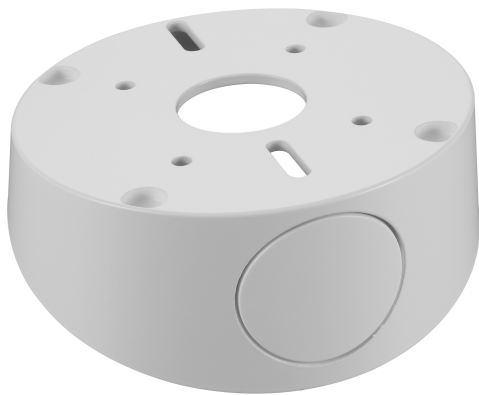

Questo accessorio specifico per la telecamera è progettato per l'uso con la linea di accessori universali Bosch.

Le staffe e gli accessori per telecamere modulari sono una serie di staffe, adattatori di montaggio, piastre interfaccia pendenti e cabinet di sorveglianza che possono essere utilizzati con una vasta gamma di telecamere Bosch. Gli accessori sono facili da installare e possono essere combinati per semplificare l'installazione in molteplici luoghi conservando aspetto e praticità.

Funzioni

L'NDA-5081-TM è concepita appositamente per l'uso in ambienti interni con la famiglia di prodotti FLEXIDOME panoramic 5100i. Fornisce un'inclinazione aggiuntiva di 20° alle installazioni delle telecamere dome, se collegata a una piastra interfaccia pendente.

Certificazioni ed autorizzazioni

Specifiche ambientali	
Atmosfera salina	IEC60068-2-52
Vibrazione	NEMA TS2
Resistenza agli urti	IEC60068-2-27
Impatto	IK10

- ▶ Staffa inclinabile a 20 gradi per il posizionamento angolare di telecamere tipico delle installazioni su parete
- ▶ Ideale per la visualizzazione panoramica a 180 gradi per installazioni su parete con la famiglia di prodotti FLEXIDOME panoramic 5100i
- ▶ Finitura anti-intemperie per preservare l'aspetto estetico

Note di installazione/configurazione

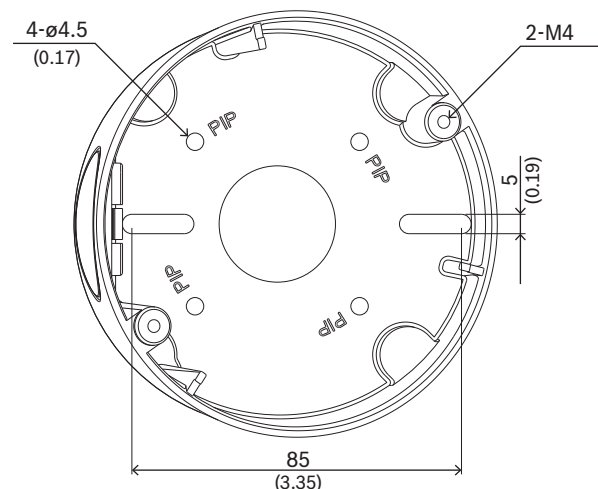
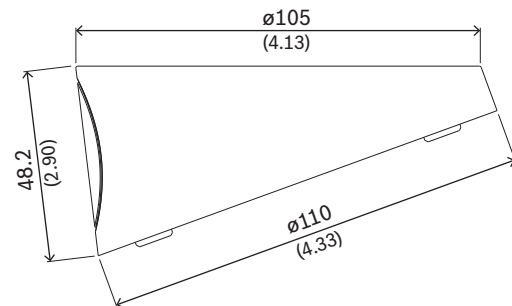

Dimensioni in mm

Componenti inclusi

Quantità	Componente
1	Staffa inclinabile
2	Vite M4 T20
1	Guida di installazione rapida

Specifiche tecniche

Dimensione (Ø x H) (mm)	105 mm x 48.20 mm
Dimensione (Ø x H) (poll.)	4.13 in x 1.89 in
Angolo di inclinazione	20°
Peso (g)	350 g
Peso (lb)	0.77 lb
Codice colore	RAL 9003 Bianco segnale
Materiale	Alluminio

Informazioni per l'ordinazione

NDA-5081-TM Staffa inclinabile a 20°, 110mm

Staffa inclinabile a 20° per FLEXIDOME panoramic 5100i per interno

Numero ordine **NDA-5081-TM | F.01U.391.130**

Rappresentato da:

Europe, Middle East, Africa:
Bosch Security Systems B.V.
P.O. Box 80002
5600 JB Eindhoven, The Netherlands
Phone: + 31 40 2577 284
emea.securitysystems@bosch.com
emea.boschsecurity.com

Germany:
Bosch Sicherheitssysteme GmbH
Robert-Bosch-Ring 5
85630 Grasbrunn
Germany
www.boschsecurity.com