

## NDA-5081-TM Suporte c/ âng. inclinação 20°, 110mm

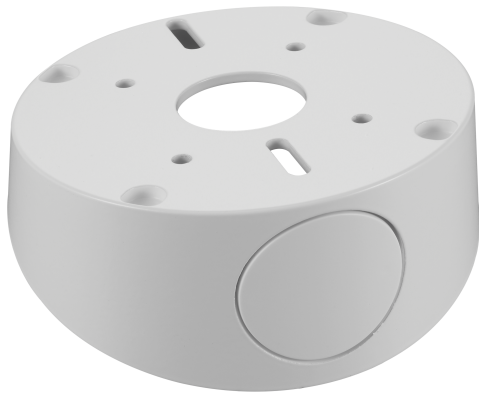

- ▶ Suporte com ângulo de inclinação de 20 graus para posicionamento inclinado da câmera, típico de instalações em parede
- ▶ Perfeito para vistas panorâmicas de 180 graus para instalações em parede com a família FLEXIDOME panoramic 5100i
- ▶ Acabamento resistente a intempérie para manter a aparência cosmética

Este acessório específico da câmera foi projetado para uso com a linha de acessórios universais da Bosch.

Os suportes e os acessórios para montagem de câmera modular são uma família de suportes para montagem, adaptadores de montagem, placas de interface suspensas e gabinetes de vigilância que podem ser usados com uma ampla variedade de câmeras da Bosch. Os acessórios são fáceis de instalar e podem ser combinados para simplificar a instalação em diversos locais enquanto mantêm as mesmas características e aparência.

### Funções

O NDA-5081-TM foi projetado especialmente para uso interno com a família FLEXIDOME panoramic 5100i. Fornece uma inclinação adicional de 20 graus para instalações de câmera dome quando conectadas a placa de interface suspensa.

### Certificados e aprovações

Ambiental	
Névoa de sal	IEC60068-2-52
Vibração	NEMA TS2
Choque	IEC60068-2-27
Impacto	IK10

### Notas de instalação/configuração

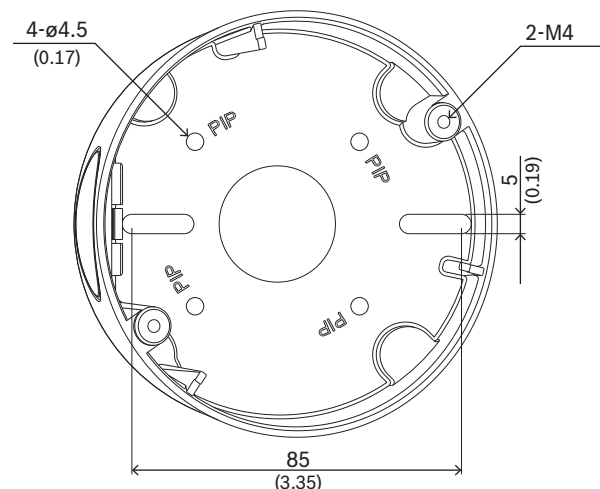
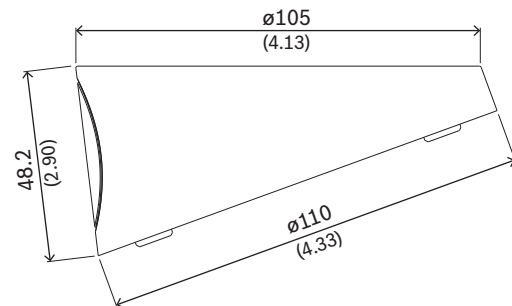

Dimensões em mm (pol.)

### Peças incluídas

Quantidade	Componente
1	Suporte com inclinação
2	Parafuso M4 T20
1	Guia de instalação rápida

### Especificações técnicas

Dimensão (Ø x A) (mm)	105 mm x 48.20 mm
Dimensão (Ø x A) (pol.)	4.13 in x 1.89 in
Ângulo de inclinação	20°
Peso (g)	350 g
Peso (lb)	0.77 lb
Código de cor	RAL 9003 Branco sinais
Material	Alumínio

### Informações sobre pedidos

**NDA-5081-TM Suporte c/ âng. inclinação 20°, 110mm**  
 Suporte com inclinação (20°) para a FLEXIDOME  
 panoramic 5100i interna  
 Número do pedido **NDA-5081-TM | F.01U.391.130**

#### Representado por:

**North America:**  
 Bosch Security Systems, LLC  
 130 Perinton Parkway  
 Fairport, New York, 14450, USA  
 Phone: +1 800 289 0096  
 Fax: +1 585 223 9180  
 onlinehelp@us.bosch.com  
 www.boschsecurity.us

**Latin America and Caribbean:**  
 Robert Bosch Ltda  
 Security Systems Division  
 Via Anhanguera, Km 98  
 CEP 13065-900  
 Campinas, Sao Paulo, Brazil  
 Phone: +55 19 2103 2860  
 Fax: +55 19 2103 2862  
 LatAm.boschsecurity@bosch.com  
 la.boschsecurity.com