

NDA-7050-PIPW Placa de interfaz colgante, 275mm



Este accesorio específico de la cámara se ha diseñado para su uso con la línea de accesorios universales de Bosch.

Los soportes de montaje y accesorios modulares para cámaras son una familia de soportes, adaptadores de montaje, placas de conexión para soportes colgantes y cámaras de vigilancia que se pueden utilizar con una amplia gama de cámaras de Bosch. Los accesorios son fáciles de instalar y se pueden combinar para simplificar la instalación en distintas ubicaciones conservando la misma apariencia.

Funciones

NDA-7050-PIPW se ha diseñado especialmente para el uso en exteriores con la familia FLEXIDOME multi 7000 IR.

Es una solución segura, resistente e impermeable para montar la cámara en:

- Soporte de pared colgante NDA-U-WMT
- Soporte colgante NDA-U-PMT

Certificaciones y aprobaciones

Especificaciones ambientales

Niebla salina	IEC60068-2-52
Vibración	NEMA TS2
Choque	IEC60068-2-27
Impacto	IK10

- ▶ Diseño modular para una instalación rápida y sencilla
- ▶ Acabado a prueba de intemperie para mantener el aspecto cosmético
- ▶ Permite la instalación de la cámara en un soporte de pared (NDA-U-WMT) o soporte de tubo colgante (NDA-U-PMT)

Notas de configuración/instalación

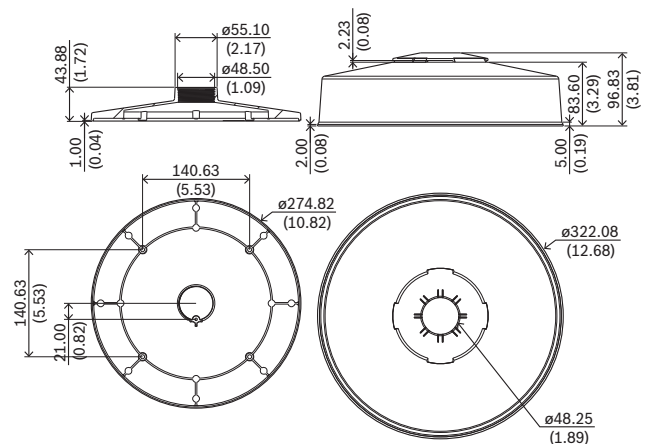

Dimensiones en mm (pulgadas)

Piezas incluidas

Cantidad	Componente
1	Placa de conexión para colgar
1	Tapa resistente a la intemperie
1	Tornillo T20 M4 x 18 mm
4	Tornillo T20 M6 x 12 mm
1	Guía de instalación rápida

Especificaciones técnicas

Especificaciones mecánicas

Dimensión (Ø x H) (mm)	322.08 mm x 96.83 mm
Dimensión (Ø x H) (in)	12.68 in x 3.77 in
Peso (kg)	1 kg
Peso (lb)	2.20 lb
Material	Aluminio, resina de policarbonato (tapa resistente a la intemperie)
Código de colores	RAL 9003 Blanco señal

Información para pedidos

NDA-7050-PIPW Placa de interfaz colgante, 275mm

Placa de interfaz para colgar con tapa de intemperie
para FLEXIDOME multi 7000i IR

Número de pedido **NDA-7050-PIPW | F.01U.394.000**

Representado por:

Europe, Middle East, Africa:
Bosch Security Systems B.V.
P.O. Box 80002
5600 JB Eindhoven, The Netherlands
Phone: + 31 40 2577 284
emea.securitysystems@bosch.com
emea.boschsecurity.com

Germany:
Bosch Sicherheitssysteme GmbH
Robert-Bosch-Ring 5
85630 Grasbrunn
Germany
www.boschsecurity.com