

NDA-7050-PIPW Piastra di interfaccia sospesa, 275



Questo accessorio specifico per la telecamera è progettato per l'uso con la linea di accessori universali Bosch.

Le staffe e gli accessori per telecamere modulari sono una serie di staffe, adattatori di montaggio, piastre interfaccia pendenti e cabinet di sorveglianza che possono essere utilizzati con una vasta gamma di telecamere Bosch. Gli accessori sono facili da installare e possono essere combinati per semplificare l'installazione in molteplici luoghi conservando aspetto e praticità.

Funzioni

L'NDA-7050-PIPW è concepita appositamente per l'uso in ambienti esterni con la famiglia FLEXIDOME multi 7000 IR.

Offre una soluzione robusta, sicura e a tenuta stagna per il montaggio della telecamera su:

- NDA-U-WMT Staffa per montaggio pendente a parete
- NDA-U-PMT Staffa per installazione su tubo pendente

Certificazioni ed autorizzazioni

Specifiche ambientali

Atmosfera salina	IEC60068-2-52
Vibrazione	NEMA TS2
Resistenza agli urti	IEC60068-2-27
Impatto	IK10

- ▶ Design modulare per un'installazione semplice e rapida
- ▶ Finitura anti-intemperie per preservare l'aspetto estetico
- ▶ Consente l'installazione della telecamera su una staffa per installazione a parete (NDA-U-WMT) o su tubo sospeso (NDA-U-PMT)

Note di installazione/configurazione

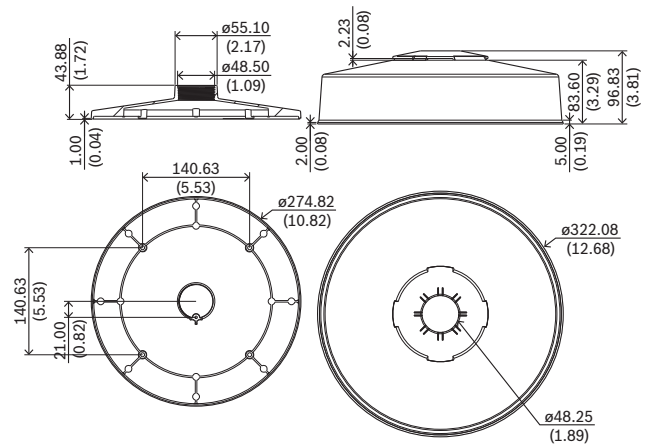

Dimensioni in mm

Componenti inclusi

Quantità	Componente
1	Piastra di interfaccia pendente
1	Tappo anti-intemperie
1	Vite M4 x 18 mm T20
4	Vite M6 x 12 mm T20
1	Guida all'installazione rapida

Specifiche tecniche

Caratteristiche meccaniche

Dimensione (Ø x H) (mm)	322.08 mm x 96.83 mm
Dimensione (Ø x H) (poll.)	12.68 in x 3.77 in
Peso (kg)	1 kg
Peso (lb)	2.20 lb
Materiale	Alluminio, resina in policarbonato (tappo)
Codice colore	RAL 9003 Bianco segnale

Informazioni per l'ordinazione

NDA-7050-PIPW Piastra di interfaccia sospesa, 275

Piastra di interfaccia pendente con tappo anti-intemperie per FLEXIDOME multi 7000i IR

Numero ordine **NDA-7050-PIPW | F.01U.394.000**

Rappresentato da:

Europe, Middle East, Africa:
Bosch Security Systems B.V.
P.O. Box 80002
5600 JB Eindhoven, The Netherlands
Phone: + 31 40 2577 284
emea.securitysystems@bosch.com
emea.boschsecurity.com

Germany:
Bosch Sicherheitssysteme GmbH
Robert-Bosch-Ring 5
85630 Grasbrunn
Germany
www.boschsecurity.com