

NDA-U-CBB Kabeldose, 148mm

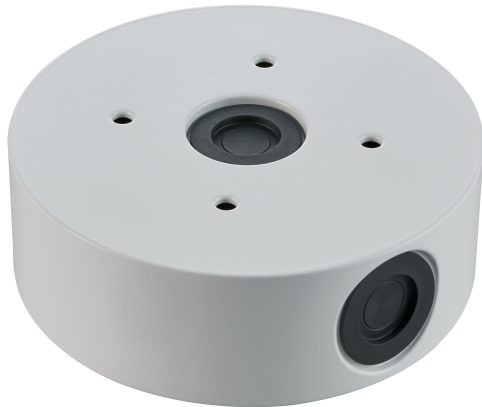

Die modularen Kamerahalterungen und das Zubehör sind eine Serie von Halterungen, Montageadaptern, Hängeadapterplatten und Anschlussboxen, die mit vielen verschiedenen Bosch Kameras eingesetzt werden können. Das Zubehör ist einfach zu montieren und kann kombiniert werden, um die Montage an unterschiedlichen Orten zu vereinfachen, während das Erscheinungsbild immer dasselbe bleibt.

Funktionen

Die Wandanschlussdose ist für den Einsatz mit dem FLEXIDOME panoramic 5100i IR konzipiert. Es ist auch kompatibel mit dem DINION 5100i IR. Das Zubehör wird montagefertig für die Montage an Wand oder Decke geliefert. Für eine Mast- oder Eckenmontage muss das folgende Zubehör verwendet werden:

- NDA-U-PMAL Masthalterungsadapter, groß
- NDA-U-CMT Adapter für Eckenmontage

Regulatorische Informationen

Umgebung	
Salznebel	IEC60068-2-52
Vibration	IEC 60068-2-6, NEMA TS2
Stöße	IEC 60068-2-27, NEMA TS2
Stoßfestigkeit	IK10

- ▶ Modulare Bauweise für schnelle und einfache Installation
- ▶ Wetterfeste Oberflächenbehandlung sorgt für langfristig hochwertiges Aussehen der Kamera
- ▶ Schlagfeste Bauweise für Innen- und Außeneinsatz
- ▶ Stoß-, schock- und vibrationsfest

Planungshinweise

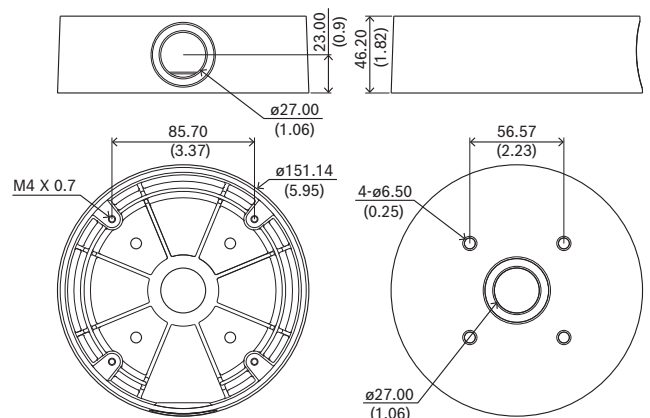

Abmessungen in mm

Im Lieferumfang enthaltene Teile

Anzahl	Komponente
1	Anschlussdosenbasis
2	Gummikappe
4	M4 x 12 mm T20-Schraube
1	Schnellstartanleitung

Technische Daten

Mechanisch	
Abmessung (Ø x H) (mm)	151.14 mm x 46.20 mm

Abmessung (Ø x H) (in)	5.95 in x 1.82 in
Leitungsabmessungen Ø	max. M25
Gewicht (g)	467 g
Gewicht (lb)	1.03 lb
Material	Aluminium
Farbcode	RAL 9003 Signaweiß

Bestellinformationen

NDA-U-CBB Kabeldose, 148mm

Wandanschlussdose für den Außenbereich, 148 mm,
IP66-zertifiziert

Bestellnummer NDA-U-CBB 	App.Schl.	Vepos
F.01U.394.006	4970	4006

Vertreten von:

Europe, Middle East, Africa:
Bosch Security Systems B.V.
P.O. Box 80002
5600 JB Eindhoven, The Netherlands
Phone: + 31 40 2577 284
www.boschsecurity.com/xc/en/contact/
www.boschsecurity.com

Germany:
Bosch Sicherheitssysteme GmbH
Robert-Bosch-Ring 5
85630 Grasbrunn
Tel.: +49 (0)89 6290 0
Fax: +49 (0)89 6290 1020
de.securitysystems@bosch.com
www.boschsecurity.com