

# NDA-U-PA0 Obudowa syst. nadzoru 24VAC

www.boschsecurity.com



**BOSCH**

Technologia bliżej nas



- ▶ Kompletnie rozwiązanie na potrzeby zasilania i połączenia do zastosowań zewnętrznych
- ▶ Wejście/wyjście 24 VAC
- ▶ Wbudowane zabezpieczenie przeciwprzepięciowe zapewniające większą niezawodność systemu
- ▶ Doskonale wpasowuje się w mocowanie kamery, co eliminuje konieczność stosowania oddzielnej puszkii przyłączeniowej
- ▶ Modułowa konstrukcja do szybkiej i łatwej instalacji

Modułowe akcesoria montażowe to produkty z rodziny uchwytów, adapterów do montażu, podstaw do montażu podwieszanego i obudów, które mogą być stosowane z szeroką gamą kamer firmy Bosch. Akcesoria są łatwe w instalacji i mogą być łączone w celu uproszczenia instalacji w wielu lokalizacjach przy zachowaniu jednolitego wyglądu.

## Funkcje

Obudowy Bosch zaprojektowano tak, aby spełniały wymogi dotyczące bezpieczeństwa instalacji elektrycznych dla kamer stosowanych w zewnętrznych systemach zabezpieczeń. Obudowy dostarczają zasilanie w sytuacjach braku PoE.

Model NDA-U-PA0 zawiera niezbędne złącza elektryczne i zabezpieczenie przeciwprzepięciowe, wspomagające pracę przy zasilaniu 24 VAC.

## Zestawy światłowodowe

Zestaw światłowodowy VG4-SFP-SCKT jest unikalnym modułem konwertera transmisji dopasowanym do obudowy. Budowa tego konwertera transmisji umożliwia zastosowanie szerokiej gamy modułów SFP 10/100 Mb/s do użytku ze światłowodami jednomodowymi lub wielomodowymi ze złączami LC lub SC. Moduł konwertera multimediów i moduł SFP

mogą być zainstalowane bezpośrednio w obudowie, aby stworzyć zintegrowane rozwiązanie światłowodowe.

## Uniwersalne kombinacje akcesoriów

Element ten jest przygotowany do instalacji na ścianie lub suficie. Aby dostosować go do montażu na maszcie lub montażu narożnego, konieczne jest użycie następujących akcesoriów:

- Duży adapter do montażu na słupie NDA-U-PMAL
  - Adapter uchwytu do montażu narożnego NDA-U-CMT
- Element ten umożliwia łatwą instalację następujących uchwytów:
- Uchwyt do montażu ściennego NDA-U-WMT
  - Uchwyt do montażu na suficie NDA-U-PMT

## Certyfikaty i homologacje

### Parametry środowiskowe

Mgła solna	IEC60068-2-52
Odporność na uderzenia	IK10
Ochrona przed wnikaniem	IP66

**Parametry środowiskowe**

Wibracje	NEMA TS2
Wstrząsy	NEMA TS2

**Obszar**      **Zgodność z przepisami/cechy jakości**

Europa	CE	NDA-U-PAx
Stany Zjednoczone	UL	NDA-U-PAx

**Zawartość zestawu**

Liczba	Element
1	Obudowa 24 VAC
1	Skrócona instrukcja instalacji
1	Instrukcje dotyczące bezpieczeństwa
1	Dokument SKK

**Parametry techniczne****Parametry mechaniczne**

Wymiary (szer. x wys. x gł.)	170,0 mm x 216,4 mm x 105,0 mm
Waga	2337 g
Standardowy kolor	Biały (RAL 9003)
Materiał	Stop aluminium

**Parametry elektryczne**

Zabezpieczenie przeciwprzepięciowe na wyjściu zasilacza	Prąd szczytowy 21,4 A, moc szczytowa 1500 W (10/1000 μs)
Wejście	24 VAC 50/60 Hz
Napięcie wyjściowe	24 V @ 96 VA
Bezpieczniki na wejściu	5,0 A
Bezpieczniki na wyjściu	2,0 A (kamera), 3,15 A (grzałka)

**Parametry środowiskowe**

Temperatura pracy	od -60°C do +55°C
Wilgotność	0–100%, z możliwością kondensacji

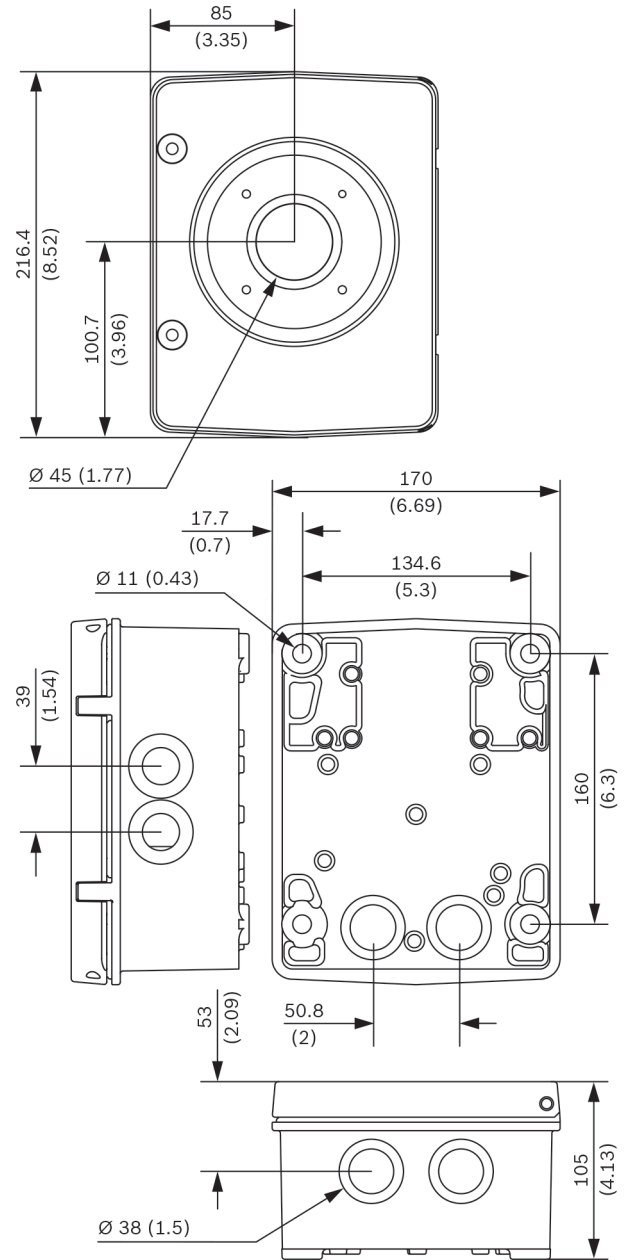

Wymiary w mm

**Informacje do zamówień****NDA-U-PA0 Obudowa syst. nadzoru 24VAC**

Obudowa, wejście 24 VAC, wyjście 24 VAC, IP66  
Numer zamówienia **NDA-U-PA0**

**Akcesoria****NDA-U-WMT Uchwyt do montażu podw. na ścianie**

Uniwersalny uchwyt do montażu kamer kopułkowych na ścianie, biały  
Numer zamówienia **NDA-U-WMT**

**NDA-U-CMT Adapter uchwytu do montażu narożnego**

Uniwersalny uchwyt do montażu narożnego, biały  
Numer zamówienia **NDA-U-CMT**

**NDA-U-PMAL Adapter do montażu na słupie, duży**

Uniwersalny adapter do montażu na słupie, biały; duży

Numer zamówienia **NDA-U-PMAL**

---

**NDA-U-PMT Uchwyt do montażu na rurze, 31cm**

Uniwersalny uchwyt do montażu na rurze kamer  
kopułkowych, 31 cm, biały

Numer zamówienia **NDA-U-PMT**

---

**SFP-2 Moduł światł. wielomodowy, 1310 nm, 2LC**

Moduł światłowodowy SFP, 2 km, 2 złącza LC.

Wielomodowy

1310 nm

Numer zamówienia **SFP-2**

---

**SFP-3 Moduł światłowod. 1-modowy, 1310 nm, 2LC**

Moduł światłowodowy SFP, 20 km, 2 złącza LC.

Jednomodowy

1310 nm

Numer zamówienia **SFP-3**

---

**SFP-25 Moduł światłowodowy, 1310/1550 nm, 1SC**

Moduł światłowodowy SFP, 2 km, 1 złącze SC

Wielomodowy

1310/1550 nm

Numer zamówienia **SFP-25**

---

**SFP-26 Moduł światłowodowy, 1550/1310 nm, 1SC**

Moduł światłowodowy SFP, 2 km, 1 złącze SC

Wielomodowy

1550/1310 nm

Numer zamówienia **SFP-26**

---

**Reprezentowane przez:**

**Europe, Middle East, Africa:**

Bosch Security Systems B.V.  
P.O. Box 80002  
5600 JB Eindhoven, The Netherlands  
Phone: + 31 40 2577 284  
emea.securitysystems@bosch.com  
emea.boschsecurity.com

**Germany:**

Bosch Sicherheitssysteme GmbH  
Robert-Bosch-Ring 5  
85630 Grasbrunn  
Germany  
www.boschsecurity.com