

LTC 9312/00



Security Systems

DE | Bedienungshandbuch  
Indoor Dome  
Housings

**BOSCH**

## Important Safeguards

1. **Read, Follow, and Retain Instructions** - All safety and operating instructions should be read and followed before operating the unit. Retain instructions for future reference.
2. **Heed Warnings** - Adhere to all warnings on the unit and in the operating instructions.
3. **Electrical Connections** - Only a qualified electrician should make electrical connections.
4. **Cable Runs** - All cable runs must be within permissible distances.
5. **Mounting** - This unit must be properly and securely mounted to a supporting structure capable of sustaining the weight of the unit. Accordingly:
  - a. The installation should be made by a qualified installer, in compliance with local codes.
  - b. Exercise care in selecting suitable hardware to install the unit, taking into account both the composition of the mounting surface and the weight of the unit. Periodically examine the unit and the supporting structure to ensure that the integrity of the installation is intact.

Failure to comply with these stipulations may result in separation from the support structure. This may cause damages or injury to anyone or anything struck by the falling unit.

6. **Attachments** - Attachments not recommended by the product manufacturer should not be used, as they may cause hazards.

## 1 AUSPACKEN

Packen Sie den Inhalt vorsichtig aus. Im Inneren befindet sich ein elektromechanisches Gerät, das äußerst vorsichtig behandelt werden sollte. Überprüfen Sie, ob gemäß bestelltem Modul folgende Teile vorhanden sind:

Menge	Beschreibung
1	Modelle LTC 9312/00
1	transparente Kunststoffkuppel
2	Befestigungsschienen
1	schwarze, undurchsichtige Maske
1	FM2-Kamerahalterung
1	schwarze Staubabdeckung

Falls ein Teil des Lieferumfangs beim Versand beschädigt wurde, legen Sie ihn wieder in den Karton zurück und informieren den Lieferanten. Sollten Teile offensichtlich fehlen, benachrichtigen Sie bitte die zuständige Bosch Security Systems-Vertretung oder den Kundendienst.

Der Versandkarton ist der sicherste Transportbehälter für das Gerät. Bewahren Sie ihn bitte für zukünftige Zwecke auf.

## 2 WARTUNG

Falls für die Einheit ein Reparatordienst benötigt wird, sollte der Kunde mit der nächsten Kundendienstzentrale von Bosch Security Systems Inc. in Verbindung treten, um Rückgabeautorisation und Versandanweisungen einzuholen.

### Kundendienstzentrale

#### USA

Telefon: 800-366-2283 oder 717-735-6638

Fax: 800-366-1329 oder 717-735-6639

#### CCTV-Ersatzteile

Telefon: 800-894-5215 oder  
408-956-3853 oder -3854

Fax: 408-957-3198

E-Mail: [BoschCCTVparts@ca.slr.com](mailto:BoschCCTVparts@ca.slr.com)

#### Kanada

Telefon: 514-738-2434

#### Europa, Naher Osten und Asien

Telefon: +32-1-440-0711

Weitere Informationen finden Sie unter [www.boschsecuritysystems.com](http://www.boschsecuritysystems.com).

## 3 INSTALLATION

1. Nehmen Sie den Inhalt aus dem Versandkarton.

2. Entfernen Sie die Deckenverkleidung an der gewünschten Stelle.
3. Bringen Sie die Kunststoffkuppel an die gewünschte Stelle, so daß sie auf der Deckenkonstruktion aufliegt. (Überprüfen Sie auf ausreichende Tragfähigkeit.)
4. Schneiden Sie mit einem Messer oder einer Schere vorsichtig an der Stelle ein Loch in die schwarze, undurchsichtige Maske, an der das Kameraobjektiv später plaziert werden soll. Hinweis: Je kleiner der Ausschnitt, desto diskreter die Überwachung.
5. Legen Sie die so vorbereitete Maske in die Kunststoffkuppel und bringen Sie sie in die gewünschte Position.
6. Öffnen Sie nun den Beutel mit der FM2-Kamerahalterung. Richten Sie die langen Schlitze der beiden FM2-Haltebügel aus.
7. Befestigen Sie mit Hilfe einer Schloßschraube, einer 5/16-Zoll- und einer 1/4-Zoll-Unterlegscheibe, eines Federrings und einer Sechskantmutter die beiden Bügel zunächst locker miteinander (Abb. 1).
8. Schieben Sie anschließend die kleinere Schiene durch den Schlitz in der größeren Befestigungsschiene (Abb. 2). Befestigen Sie mittels der beiliegenden 1/4 x 20-Schraube die FM2-Halterung an den Schienen (durch das Mittelloch in den beiden Schienen). **ACHTEN SIE BEIM UMGANG MIT DEN BEFESTIGUNGSSCHIENEN AUF SCHARFE KANTEN.**
9. Mittels Sicherungszapfen wird die Halterung zwischen der Maske fixiert. Biegen Sie den entsprechenden Zapfen mit einem Schraubendreher um (Abb. 2).
10. Befestigen Sie die Kamera an der FM2-Halterung und setzen Sie die Einheit so in die Kuppel ein, daß die Kanten der Halterung an der Kuppelflanke aufliegen.
11. Befestigen Sie alle Verbindungen und schließen Sie alle Kabel an der Kamera an.
12. Zur Reinigung der Kuppel ist ein spezielles Tuch beigegefügt.

13. Plazieren Sie die schwarze Staubabdeckung oben auf der Kuppel, so daß sie auf den Befestigungsschienen aufliegt.

 **VERWENDEN SIE NUR KLASSE 2-NETZTEILE.**

Zur zusätzlichen Flexibilität kann die Kamera entweder an der kurzen oder langen Halteschiene montiert werden.

## PARTS LIST



Abbildung 1

Bestellnummer	Menge	Beschreibung
1 90-BTCA01	2	1/4-20 x3/4" Schloßschraube (verzinkt)
2 30-VL696	1	4 IN 1 Kamerahalterung
3 92-WSSL01	2	1/4 Federring 18-8 SS
4 91-NTHH02	2	1/4-20 Sechskantmutter 18-8 SS
5 30-VL732	1	0-1 Mehrfachkamerahalterung
6 92-WSFL05	1	5/16 Unterlegscheibe SS
7 92-WSFL01	1	1/4 SAE Unterlegscheibe 18-8 SS
8 90-BTHH11	2	1/4-20 X 1/2 Sechskantschraube (verzinkt)
9 96-RSORNG	1	-009 O-Ring



Abbildung 2

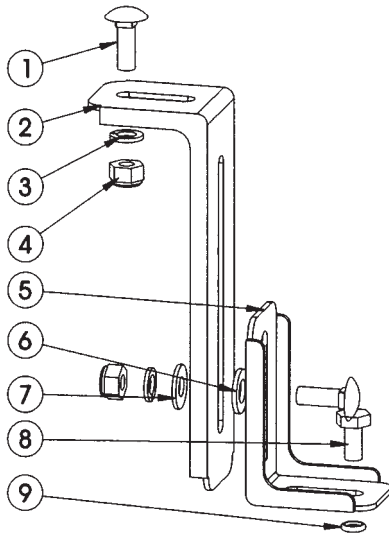

Abbildung 3

Bosch Security Systems, Inc.  
850 Greenfield Road  
Lancaster, PA 17601 USA  
Tel: 800-326-3270  
Fax: 1-717-735-6560  
www.boschsecuritysystems.com

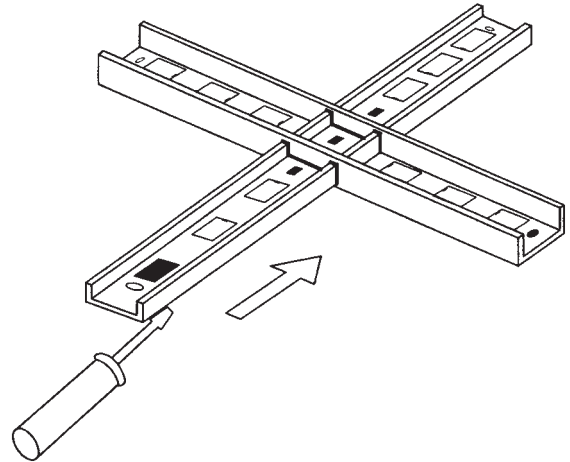
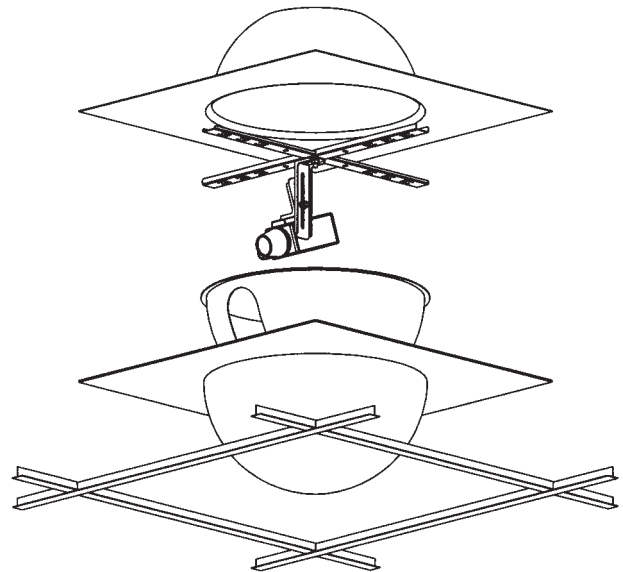
Bosch Security Systems B.V.  
P.O. Box 80002  
5600 JB Eindhoven  
The Netherlands  
Tele +31 40 27 80000

Bosch Security Systems Pte Ltd.  
38C Jalan Pemimpin  
Singapore 577180  
Republic of Singapore  
Tel: 65 (6) 319 3486