

## PVA-15CST Basissprechstelle

### PAVIRO



- ▶ Sprechstelle mit Soft-Touch-Taste für PAVIRO System
- ▶ 15 frei programmierbare Tasten
- ▶ Anpassung über integriertes Display und Tasten
- ▶ Ermöglicht die Installation von Notruftaste und Schlüsselschalter
- ▶ Systemzertifizierung nach EN 54-16

Die PVA-15CST ist eine Sprechstellenerweiterung für das PAVIRO System.

Die Sprechstelle verfügt standardmäßig über ein permanent überwachtes Schwanenhals-Mikrofon mit Popschutz, insgesamt 20 Tasten, ein beleuchtetes LC-Display und einen integrierten Lautsprecher. Durch den Anschluss von bis zu fünf PVA-20CSE Sprechstellenerweiterungen mit jeweils 20 parametrierbaren Auswahltasten kann die Sprechstelle an die Anforderungen des Benutzers angepasst werden.

Weitere Eigenschaften:

- Fünf Menü-/Funktionstasten (vorparametriert) – eine grüne oder eine gelbe Anzeigeleuchte je Taste
- 15 Auswahltasten (parametrierbar) – zwei Anzeigeleuchten (grün/rot) je Taste
- Numerische Zonenauswahl (kann bei der IRIS-Net-Konfiguration aktiviert werden)
- Beschriftung mit Klarsichtabdeckung – Änderung der Beschriftung jederzeit möglich
- Freistehend oder als Tisch-/Rack-Einbaugerät verwendbar
- Interne Überwachung mit Fehlerprotokollierung – entspricht allen relevanten nationalen und internationalen Normen
- Einfache Konfiguration – mithilfe des Konfigurationsassistenten oder der IRIS-Net Software

#### Systemübersicht

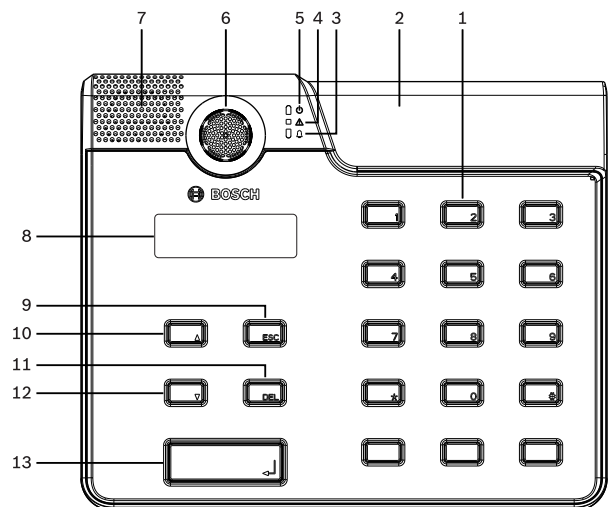

- 1 Auswahltasten
- 2 Aussparungen zum Einbau der Tasten
- 3 Sprachalarm-Kontrollleuchte
- 4 Kombinierte Fehlerwarnleuchte
- 5 Betriebsanzeigeleuchte
- 6 Mikrofon
- 7 Lautsprecher

- 8 Display
- 9 ESC-Taste
- 10 ↑-Taste
- 11 DEL-Taste
- 12 ↓-Taste
- 13 ↵-Taste

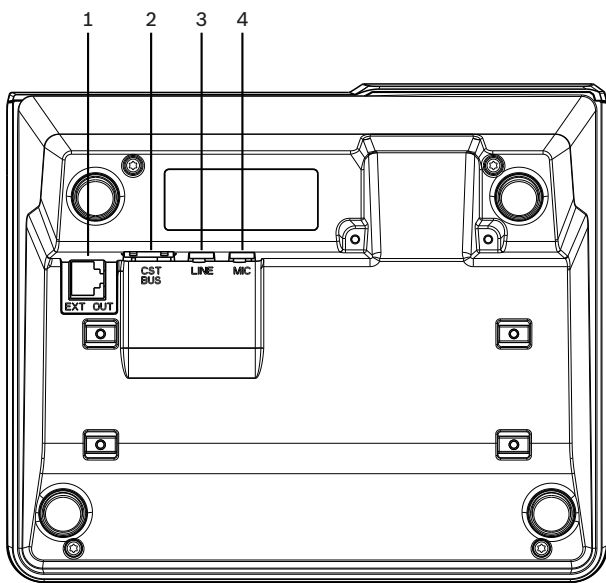

- 1 EXT OUT-Anschluss
- 2 CST-Bus-Anschluss
- 3 LINE-Anschluss
- 4 MIC-Anschluss

**Länderzulassungen**

**Notfallstandard-Zertifizierungen**

Europa	EN 54-16
--------	----------

**Konformität mit Notfallnormen**

GB	BS 5839-8
Österreich	ÖNORM F 3033

**Einhaltung der Umweltrichtlinie**

Schutz	EN 62368-1
Störfestigkeit	EN 50130-4

**Einhaltung der Umweltrichtlinie**

Emissionen	EN 61000-6-3 ICES-003 FCC-47 Teil 15B, Klasse A
Umgebung	EN 50581
Maritime Anwendungen (Schifffahrt)	EN 60945

**Entspricht**

Europa	CE/CPR
USA	FCC
Kanada	ICES
Australien	RCM
Korea	KCC
Russland	EAC
Umgebung	RoHS

**Im Lieferumfang enthaltene Teile**

Anzahl	Bauteil
1	PVA-15CST
1	Patchkabel (3 Meter)
7	Leere Papierstreifen
1	Zugentlastung (Klemme)
2	Schrauben für Zugentlastung
1	Werkzeug zur Abdeckungsdemontage
1	Bedienungsanleitung
1	Wichtige Sicherheitsanweisungen

**Technische Daten**

**Elektrische Daten**

CAN BUS-Anschluss	10, 20 oder 62,5 kBit/s, 1 x RJ-45, max. Länge 1000 m
Max. Mikrofon-Eingangspegel	-21 dBu
Max. Line-Eingangspegel	+4 dBu
Max. NF-Ausgangspegel	+12 dBu

Mikrofon:	
<ul style="list-style-type: none"> <li>Nenneingangspiegel</li> <li>Frequenzgang</li> <li>Signal-Rausch-Verhältnis</li> </ul>	<ul style="list-style-type: none"> <li>85 dB SPL</li> <li>250 Hz–10 kHz (-6 dB)</li> <li>&gt; 60 dB</li> </ul>
Tasten	5 vorparametrierte, 15 parametrierbare Tasten für Zonen/ Funktionen
Anzeigeleuchten	Betrieb (grün), Fehler (gelb), Alarm (rot) Grüne oder gelbe LED pro vorparametrierter Menütaste Grüne oder rote LED pro parametrierbarer Zonen-/ Funktionstaste
LC-Display	Hintergrundbeleuchtetes LC-Display (122 x 32 Pixel)
Anschlüsse	1 CST-Bus-Anschluss (Steuerdaten + Audio + Stromversorgung, RJ-45) 1 Audioquelle (Line-Pegel, Klinkenbuchse) 1 Mikrofonanschluss (Klinkenbuchse)

	1 EXT OUT-Anschluss (Sprechstellenerweiterung, RJ-12)
DC-Stromversorgungseingang	15-58 V
Max. Stromaufnahme (ohne Sprechstellenerweiterungen)	Standby/Inaktiv/Durchsage/Alarm: 24 V / 80 mA / 1,92 W
Max. Stromaufnahme (mit 5 Sprechstellenerweiterungen)	Standby/Inaktiv/Durchsage/Alarm: 24 V / 190 mA / 4,56 W

**Umgebungsbedingungen**

Betriebstemperatur	-5 °C bis +45 °C
Lagertemperatur	-40° C bis +70° C
Luftfeuchte (nicht kondensierend)	5 % bis 90 %
Höhe	Bis 2000 m

**Mechanische Daten**

Abmessungen (H x B x T)	166 x 200 x 66 mm (ohne Mikrofon)
Nettogewicht	0,6 kg
Montage	Standalone, 19"-Rack
Farbe	schwarz



Abb. 1: Schaltbild



Abb. 2: Abmessungen der Sprechstelle

### Bestellinformationen

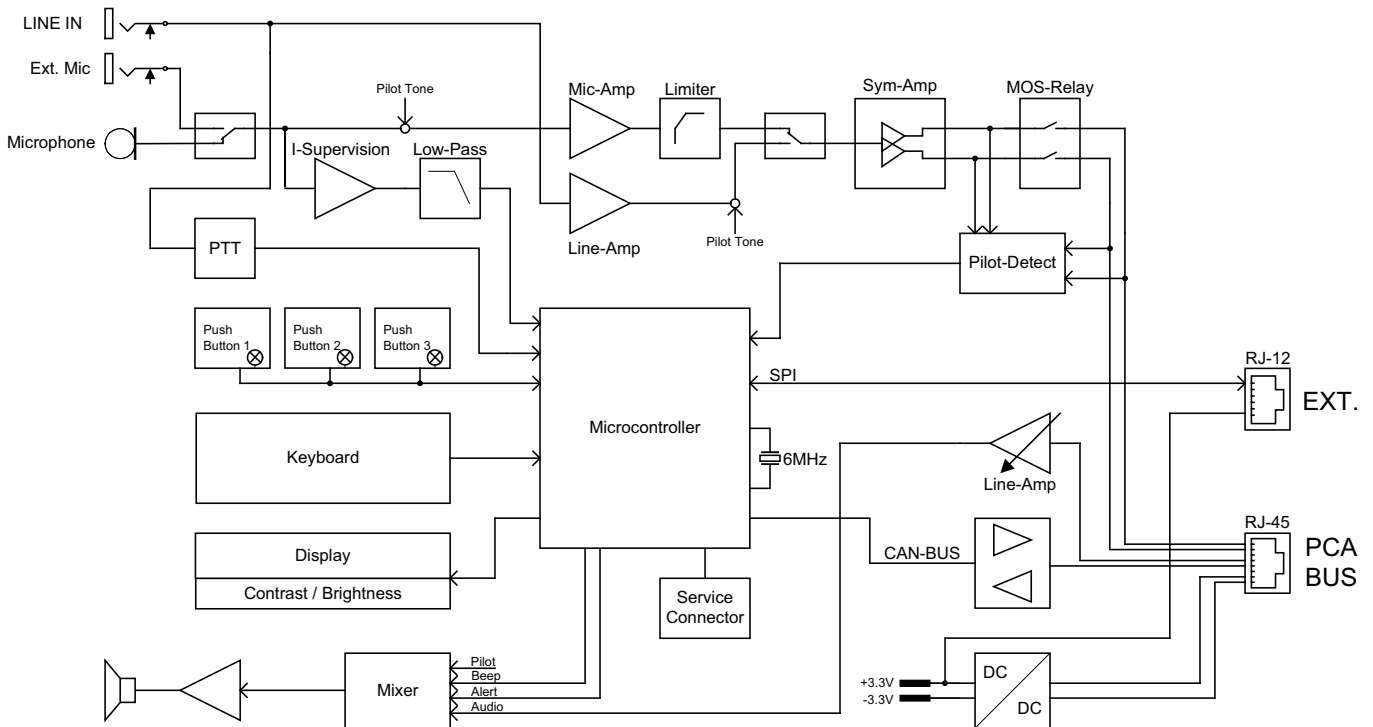
#### **PVA-15CST Basissprechstelle**

Sprechstelle für das PAVIRO System; mit Schwannenhals-Mikrofon mit Popschutz und permanenter Überwachung.  
Bestellnummer **PVA-15CST | F.01U.298.720**

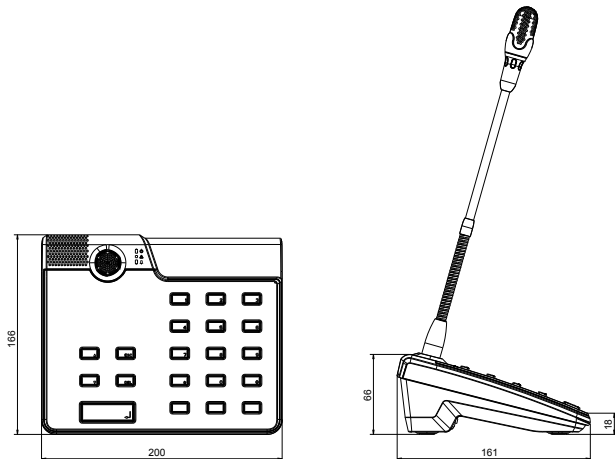
### Zubehör

#### **PVA-20CSE Sprechstellenerweiterung**

Sprechstellenerweiterung für das PAVIRO System; verfügt über 20 konfigurierbare Auswahltasten.  
Bestellnummer **PVA-20CSE | F.01U.298.723**

#### **PVA-1EB Notfalltaste für Sprechstelle**

Optionale Notfalltaste für den Einbau in der PVA-15CST Sprechstelle.  
Bestellnummer **PVA-1EB | F.01U.397.469 F.01U.312.985**

#### **PVA-1KS Schlüsselschalter für Sprechstelle**

Optionaler Schlüsselschalter für den Einbau in der PVA-15CST Sprechstelle.  
Bestellnummer **PVA-1KS | F.01U.312.984**

### Dienstleistungen

#### **EWE-CLSBAS-IW 12 Mon Garantieverl Call Station basic**

12-mon. Garantieverlängerung  
Bestellnummer **EWE-CLSBAS-IW | F.01U.360.680**

#### Vertreten von:

**Europe, Middle East, Africa:**  
Bosch Security Systems B.V.  
P.O. Box 80002  
5600 JB Eindhoven, The Netherlands  
Phone: + 31 40 2577 284  
emea.securitysystems@bosch.com  
emea.boschsecurity.com

**Germany:**  
Bosch Sicherheitssysteme GmbH  
Robert-Bosch-Ring 5  
85630 Grasbrunn  
Germany  
www.boschsecurity.com