

PAVIRO Stazione di chiamata

PVA-15CST | PVA-15ECS

Sommaro

1	Informazioni importanti sul prodotto	4
1.1	Informazioni sulla sicurezza	4
1.2	Istruzioni per lo smaltimento	4
1.3	Dichiarazione FCC	5
2	Informazioni brevi	6
3	Panoramica del sistema	7
3.1	Parte superiore	7
3.2	Parte inferiore	10
4	Componenti inclusi	11
5	Installazione	12
5.1	Configurazione di fabbrica	12
5.2	Etichette dei pulsanti	13
5.3	Opzioni di riallestimento	14
5.3.1	Pulsante di allarme	14
5.3.2	Interruttore a chiave	15
6	Collegamento	17
6.1	CST BUS	17
6.1.1	Descrizione delle interfacce	17
6.2	Porta LINE	18
6.3	Interfaccia MIC	18
6.4	Interfaccia EXT	19
7	Configurazione	20
7.1	Menu principale	20
7.2	Menu Configurazione	22
8	Funzionamento	24
8.1	Indicatori	24
8.2	Funzioni	26
9	Manutenzione	30
10	Dati tecnici	31
10.1	Schema circuitale	33
10.2	Dimensioni	33
11	Appendici	35
11.1	Estensione della stazione di chiamata	35

1 Informazioni importanti sul prodotto

1.1 Informazioni sulla sicurezza

1. Leggere e conservare le presenti istruzioni di sicurezza. Seguire tutte le istruzioni e osservare tutte le avvertenze.
2. Per le istruzioni di installazione, scaricare la versione più recente del manuale di installazione applicabile dal sito www.boschsecurity.com.



Informazioni

Per istruzioni, consultare il Manuale di installazione.

3. Seguire tutte le istruzioni di installazione e osservare i seguenti segnali di avviso:



Avviso. Sono presenti informazioni aggiuntive. In genere, la mancata osservanza di un avviso non causa danni all'apparecchio o lesioni personali.



Attenzione. Se non si osserva questo avviso, è possibile che si verifichino danni all'apparecchio o lesioni personali.



Avvertenza! Pericolo di scossa elettrica.

4. Affidare l'installazione e la manutenzione del sistema esclusivamente a personale qualificato, in conformità alle normative locali vigenti. La manutenzione dei componenti interni non deve essere eseguita dall'utente.
5. Eseguire l'installazione del sistema audio di emergenza (ad eccezione delle stazioni di chiamata e delle estensioni delle stazioni di chiamata) unicamente in aree ad accesso limitato. I bambini non devono avere accesso al sistema.
6. Per il montaggio in rack dei dispositivi di sistema, assicurarsi che il rack dell'apparecchio sia di qualità adeguata per supportare il peso dei dispositivi. Prestare attenzione nello spostamento dei rack per evitare lesioni dovute a ribaltamento.
7. Evitare di esporre l'apparecchio a sgocciolamenti o schizzi e di porvi sopra oggetti contenenti liquidi, come i vasi.



Avvertenza! Per ridurre il rischio di incendio e di scosse elettriche, non esporre questo apparecchio a pioggia o umidità.

8. Collegare le apparecchiature con alimentazione di rete a una presa di alimentazione di rete con collegamento di messa a terra. È necessario installare un interruttore di alimentazione onnipolare o una spina di alimentazione pronta all'uso esterna.
9. Sostituire il fusibile di rete di un apparecchio unicamente con un fusibile dello stesso tipo.
10. Il collegamento di messa a terra di protezione di un apparecchio deve essere collegato alla messa a terra prima che l'apparecchio venga collegato a un alimentatore.

1.2 Istruzioni per lo smaltimento



Dispositivi elettrici ed elettronici obsoleti

I dispositivi elettrici o elettronici non più utilizzabili devono essere raccolti separatamente e inviati a un impianto di smaltimento compatibile con l'ambiente (in conformità alla direttiva europea relativa allo smaltimento di rifiuti di apparecchiature elettriche ed elettroniche).

Per lo smaltimento di vecchi dispositivi elettrici o elettronici, è necessario utilizzare i sistemi di raccolta e di smaltimento locali.

1.3 Dichiarazione FCC



Avvertenza! Eventuali modifiche non espressamente approvate da Bosch potrebbero annullare l'autorizzazione dell'utente all'azionamento dell'apparecchiatura.



Avviso.

Questo apparecchio è stato collaudato e ritenuto conforme ai limiti stabiliti per gli apparecchi digitali di Classe B, ai sensi del Comma 15 delle normative FCC. Questi limiti sono stabiliti per fornire un grado di protezione adeguato contro le interferenze dannose in installazioni domestiche. Questo apparecchio genera, utilizza e può irradiare energia in radiofrequenza e, se non installato e utilizzato seguendo le istruzioni, può causare interferenze dannose alle comunicazioni radio. Non è comunque garantita l'assenza di interferenze in particolari installazioni. Qualora l'apparecchiatura dovesse provocare interferenze nella ricezione radiotelevisiva, cosa che si può verificare spegnendo e riaccendendo l'apparecchio, si consiglia di eliminare l'interferenza in uno dei seguenti modi:

- Riorientare e riposizionare l'antenna ricevente.
- Aumentare la distanza tra l'apparecchio e il ricevitore.
- Collegare l'apparecchio alla presa di un circuito diverso da quello a cui è collegato il ricevitore.
- Rivolgersi al rivenditore o ad un tecnico esperto in apparecchiature radio/TV o di comunicazione.

2 Informazioni brevi

PVA-15CST e PVA-15ECS sono stazioni di chiamata del sistema PAVIRO:

- La stazione di chiamata PVA-15CST viene fornita senza interruttori a chiave o pulsanti di allarme, ma questi componenti opzionali possono essere integrati come descritto in *Opzioni di riallestimento, pagina 14*.
- La stazione di chiamata PVA-15ECS dispone di un interruttore a chiave montato in fabbrica e due pulsanti di allarme.

Entrambe le stazioni di chiamata vengono fornite con un microfono a collo d'oca con schermatura antirumore e monitoraggio permanente, un totale di 20 pulsanti, un display LC luminoso e un altoparlante integrato.

È possibile estendere le stazioni di chiamata per soddisfare le esigenze dell'utente collegando fino a cinque estensioni della stazione di chiamata PVA-20CSE, ognuna con 20 pulsanti di selezione personalizzabili.

Altre proprietà:

- Cinque tasti funzione/menu (pre-programmati): una spia verde o gialla per pulsante
- 15 pulsanti di selezione (personalizzabili): due spie (verde/rossa) per pulsante
- Selezione numerica delle zone (attivabile durante la configurazione di IRIS-Net)
- Etichetta con coperchio trasparente: è possibile modificare l'etichetta in qualsiasi momento
- Utilizzabile come dispositivo per il montaggio ad incasso in rack/postazione o appoggiato
- Monitoraggio interno con registrazione degli errori: conforme a tutti gli standard nazionali ed internazionali pertinenti
- Configurazione semplice: utilizzo della configurazione guidata o del software IRIS-Net

3 Panoramica del sistema

3.1 Parte superiore

Vedere la tabella nelle pagine seguenti per una spiegazione dei numeri nelle figure con vista superiore.



Figura 3.1: Vista superiore stazione di chiamata PVA-15CST





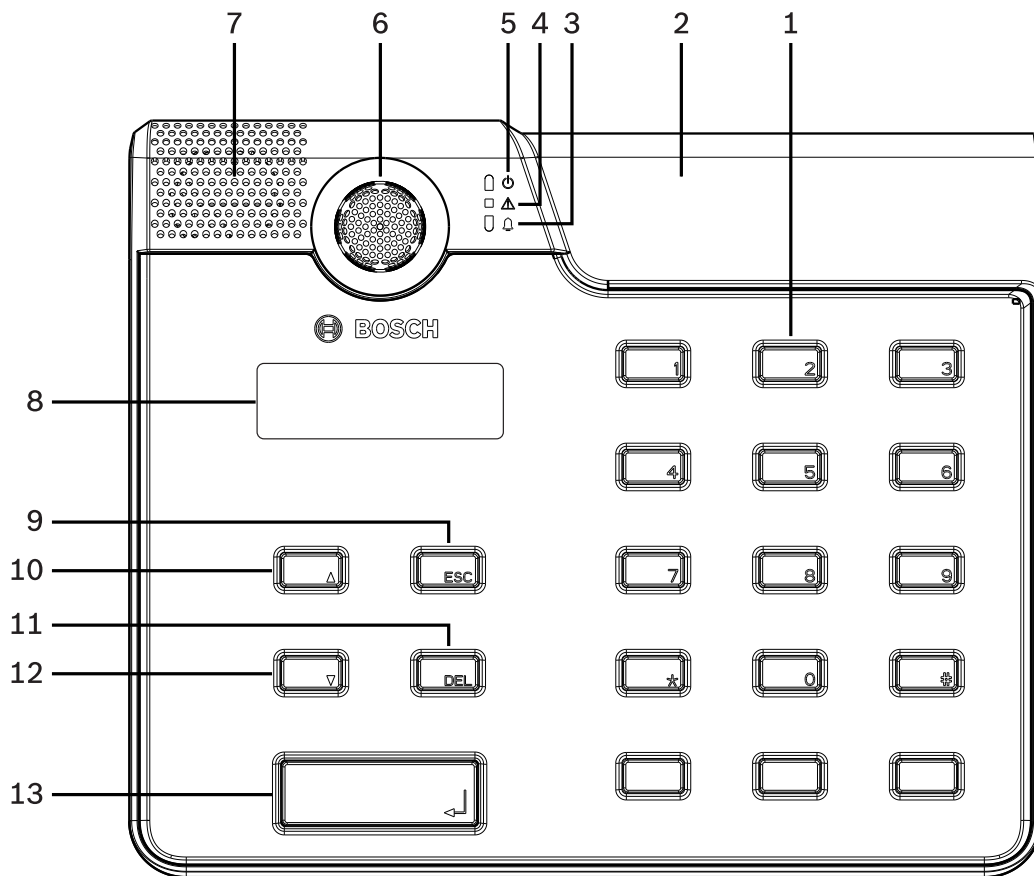

Figura 3.2: Vista superiore stazione di chiamata PVA-15ECS

Num.	Icona	Elemento	Descrizione (configurazione predefinita)
1		Pulsanti di selezione/ tastierino numerico	Pulsanti di selezione di gruppi/zone programmabili dall'utente con due spie.
2		Area per interruttore a chiave e pulsanti di allarme: - L'interruttore a chiave impedisce l'uso non autorizzato della stazione di chiamata. - I pulsanti di allarme vengono utilizzati per trasmettere un segnale di allarme. Sono dotati di un coperchio trasparente per evitare l'attivazione involontaria.	- Stazione di chiamata PVA-15CST: è predisposta per l'installazione di un interruttore a chiave opzionale e pulsanti di allarme. - Stazione di chiamata PVA-15ECS: è montata in fabbrica con un interruttore a chiave e due pulsanti di allarme.
3		Spia allarme vocale	La spia rossa si accende quando nel sistema è attiva la condizione di allarme vocale.

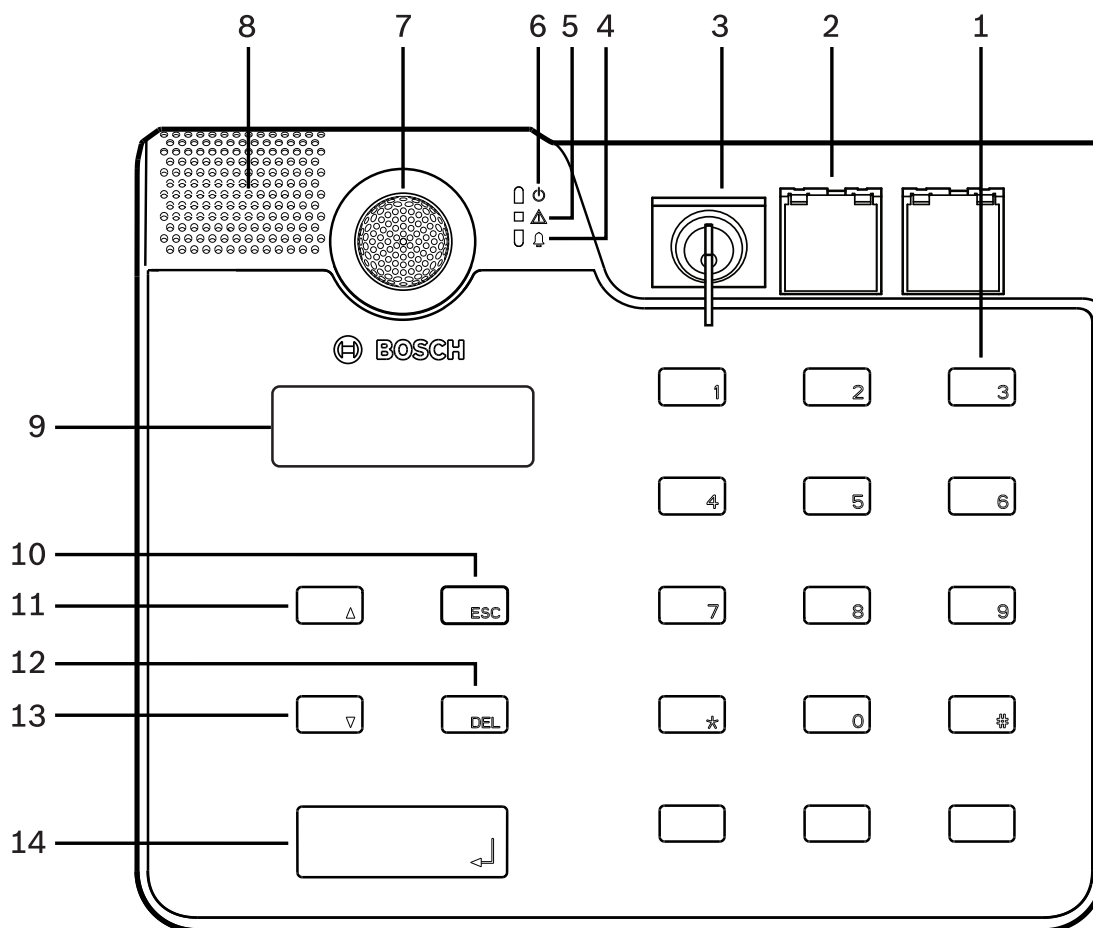
Num.	Icona	Elemento	Descrizione (configurazione predefinita)
4		Spia di avvertenza per guasto combinato	La spia gialla si accende in caso di guasto.
5		Spia di alimentazione	La spia verde si accende se l'alimentazione è inserita.
6		Microfono	Microfono a collo d'oca monitorato.
7		Altoparlante	Avviso acustico per VAC o guasto.
8		Display	Visualizzazione dello stato/del guasto per la stazione di chiamata o l'intero sistema.
9		Pulsante ESC	Riconosce e passa al messaggio di errore successivo, con spia.
10		Pulsante ▲	Accende/Spegne il sistema (in standby), con spia.
11		Pulsante DEL	- (nessuna configurazione predefinita).
12		Pulsante ▼	Interrompe un segnale audio attivo, con spia.
13		Pulsante ↵	Per gli annunci alle zone selezionate, con spia.

Fare riferimento a

– *Opzioni di riallestimento, pagina 14*

3.2 Parte inferiore



Figura 3.3: Vista inferiore stazioni di chiamata PVA-15CST e PVA-15ECS.

Num.	Elemento	Descrizione
1	Porta EXT OUT	Collegamento per l'estensione della stazione di chiamata
2	Porta CST BUS	Collegamento all'unità di controllo
3	Porta LINE	Collegamento per dispositivi audio esterni o un pulsante PTT
4	Porta MIC	Collegamento per microfono esterno

4 Componenti inclusi

Quantità	Componente
1	Stazione di chiamata PVA-15CST o PVA-15ECS
1	Prolunga (3 metri)
7	Strisce di carta vuote
1	Guaina serracavi (staffa)
2	Viti per serracavi
1	Strumento di rilascio del coperchio
1	Manuale d'uso
1	Istruzioni importanti per la sicurezza

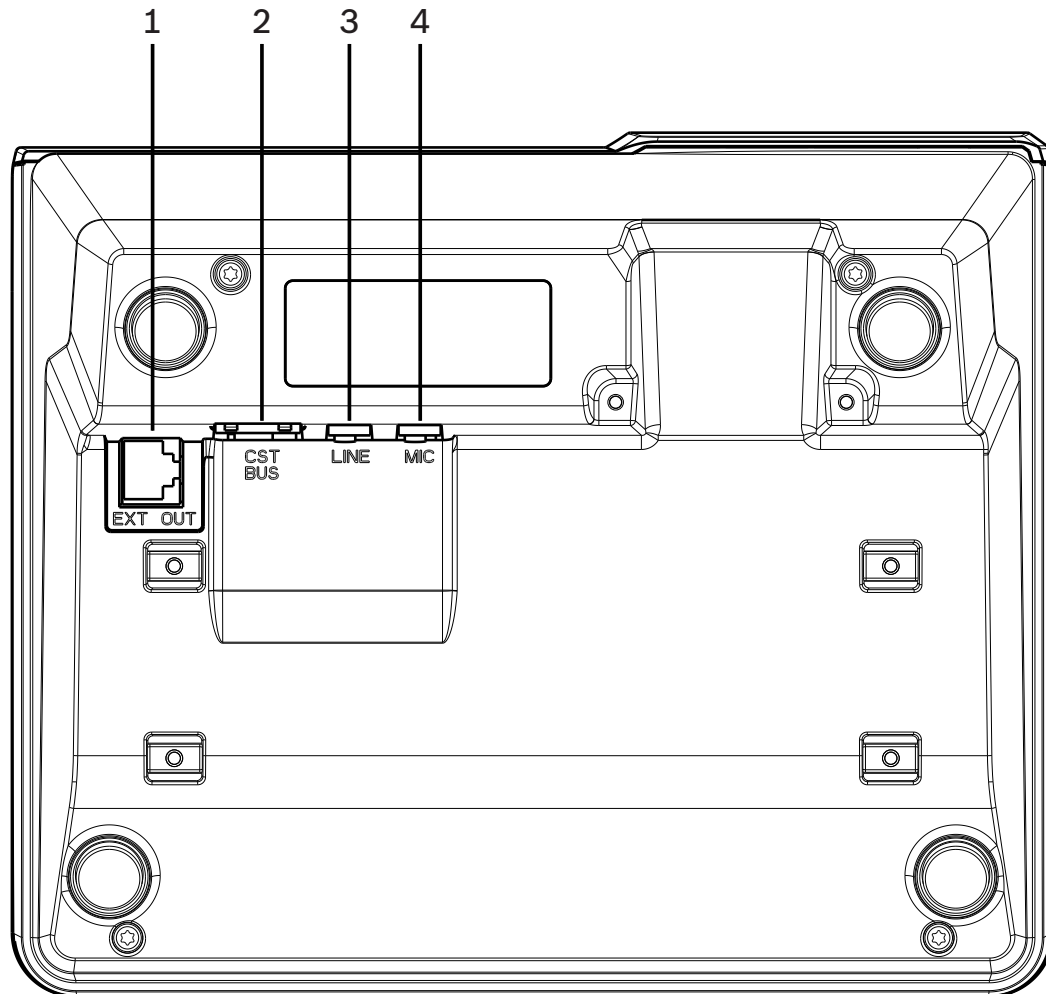
5 Installazione

5.1 Configurazione di fabbrica

Le stazioni di chiamata sono programmate con le seguenti impostazioni di proprietà e funzioni predefinite:

Parametri		Impostazione/Descrizione
Indirizzo CAN		0 (scollegato)
Velocità di trasmissione CAN		10 Kbit/s
Terminazione CAN		Off
Nome		PVA-15CST / PVA-15ECS
Password		Menu Configurazione protetto da password, password: 2222
Avviso acustico		Off
Segnale acustico		On (segnale acustico di avvertenza)
Compressore		Off
Opzioni	Pulsanti di allarme	Non configurato
	Interruttore a chiave	Non configurato
	Microfono esterno	Non configurato
Assegnazione dei pulsanti	Pulsanti di selezione 1-n	Selezione della zona 1 tramite n (pulsante 1 = zona 1, pulsante 2 = zona 2, ecc.)
	↵	Chiamata a zone/gruppi selezionati, priorità predefinita 50
	▲	Accende/Spegne il sistema, priorità predefinita 40
	▼	Interrompe un segnale audio attivo, priorità predefinita 69
	ESC	Riconosce e passa al messaggio di errore successivo
	DEL	- (nessuna configurazione predefinita)
Funzioni speciali		Non configurato



Avvertenza!

Se più stazioni di chiamata devono funzionare con un'unica unità di controllo, a ciascuna stazione di chiamata deve essere assegnato un indirizzo CAN univoco (1-16). Di conseguenza, se l'indirizzo CAN cambia, anche la configurazione deve essere modificata.

5.2 Etichette dei pulsanti

I pulsanti della stazione di chiamata sono contrassegnati da etichette, inserite dall'alto.

Attenersi ai seguenti passaggi per etichettare i pulsanti:

1. Allentare delicatamente il coperchio trasparente sulla parte superiore attraverso lo strumento di rilascio fornito, predisposto per rilasciare il coperchio nella parte superiore sul lato destro del microfono.
2. Inserire lo strumento di rilascio nell'apposito spazio e spostare lo strumento a destra.
3. Le chiusure a scatto superiori vengono rilasciate dall'alloggiamento.
4. Inserire lo strumento sul lato sinistro del microfono e spostare a sinistra.
5. Ora è possibile rimuovere il coperchio.
6. Inserire le etichette di carta nei campi corrispondenti.
7. Fissare nuovamente il coperchio trasparente: allineare le chiusure a scatto del coperchio inferiori ai fori nell'alloggiamento della stazione di chiamata, quindi spingere delicatamente ed in maniera omogenea le chiusure a scatto del coperchio superiori all'interno dei fori.

5.3 Opzioni di riallestimento



Avviso!

Questa sezione riguarda solo la stazione di chiamata PVA-15CST.

È possibile riallestire la stazione di chiamata con un massimo di tre pulsanti PVA-1EB e/o un interruttore a chiave PVA-1KS coperti. È possibile utilizzare elementi di controllo aggiuntivi, ad esempio per l'attivazione degli allarmi in determinate aree (allarme di selezione) o per l'accensione/lo spegnimento del sistema. Le funzioni vengono assegnate tramite IRIS-Net durante la configurazione.

5.3.1

Pulsante di allarme

PVA-1EB è un pulsante opzionale che è possibile installare nella stazione di chiamata. Il coperchio trasparente impedisce che il pulsante venga attivato involontariamente. Per la visualizzazione ottica è integrato un LED ad elevata efficienza, che garantisce, al contempo, un funzionamento affidabile. Le linee di alimentazione dei pulsanti vengono monitorate dalla stazione di chiamata. La presenza di un errore viene indicata nel registro errori del sistema.



Figura 5.1: PVA-1EB

Assemblaggio

Tenere presenti le seguenti informazioni sull'installazione di PVA-1EB nella stazione di chiamata.

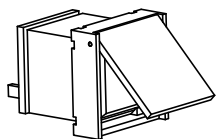

Avviso!

È disponibile una nota applicativa per PVA-1EB.

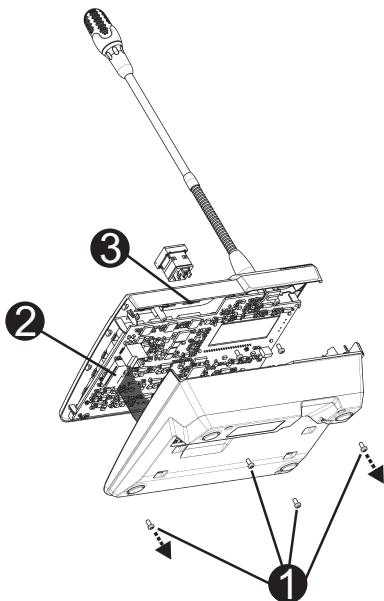

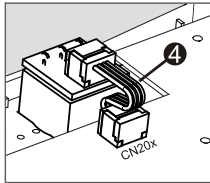

1. Scollegare la stazione di chiamata da tutti i connettori.
2. Svitare la piastra base della stazione di chiamata (4 viti □).
3. Rimuovere con attenzione la piastra base dalla parte superiore, a partire dall'angolo superiore sinistro della stazione di chiamata.
4. Scollegare il cavo di connessione dal connettore a innesto CN1 □.
5. Preparare il punto di installazione □: utilizzare un oggetto appuntito (punte o simili) per perforare delicatamente e tagliare il rettangolo pretagliato all'interno dell'alloggiamento. Effettuare eventuali verifiche che potrebbero essere necessarie nel punto di installazione (ad es. operazioni di ritaglio, limatura, ecc.).
6. Installare il pulsante nel punto di installazione e premere in maniera uniforme (deve essere possibile per il coperchio aprirsi verso l'alto).
7. A seconda che venga utilizzato il punto di installazione destro/sinistro/intermedio, collegare il cavo a nastro □ nel connettore a innesto CN201/CN202/CN203 sul circuito stampato.
8. Collegare di nuovo il cavo di connessione al CN1.
9. Fissare di nuovo la piastra base della stazione di chiamata.
10. Ricollegare le connessioni.
11. Configurare il pulsante utilizzando il software.

È possibile riallestire la stazione di chiamata con un massimo di tre pulsanti PVA-1EB e/o un interruttore a chiave PVA-1KS coperti. È possibile utilizzare elementi di controllo aggiuntivi, ad esempio per l'attivazione degli allarmi in determinate aree (allarme di selezione) o per l'accensione/lo spegnimento del sistema. Le funzioni vengono assegnate tramite IRIS-Net durante la configurazione.

5.3.2

Interruttore a chiave

PVA-1KS è un interruttore a chiave opzionale che è possibile installare nella stazione di chiamata. Le linee di alimentazione degli interruttori a chiave vengono monitorate dalla stazione di controllo. La presenza di un errore viene indicata nel registro errori del sistema.



Figura 5.2: PVA-1KS

Assemblaggio

Tenere presenti le seguenti informazioni sull'installazione dell'interruttore a chiave nella stazione di chiamata.

1. Scollegare la stazione di chiamata da tutti i connettori
2. Svitare la piastra base della stazione di chiamata (4 viti)
3. Rimuovere con attenzione la piastra base dalla parte superiore, a partire dall'angolo superiore sinistro della stazione di chiamata.
4. Scollegare il cavo di connessione dal connettore a innesto CN1
5. Preparare il punto di installazione: utilizzare un oggetto appuntito (punte o simili) per perforare delicatamente e tagliare il cerchio pretagliato all'interno dell'alloggiamento. Effettuare eventuali verifiche che potrebbero essere necessarie nel punto di installazione (ad es. operazioni di ritaglio, limatura, ecc.).

**Avviso!**

Le linee possono essere saldate solo una volta installato l'interruttore.

6. Forare l'apertura laterale pretagliata per il perno di supporto del coperchio dell'interruttore a chiave
7. Allineare l'interruttore e serrare in posizione la vite zigrinata fornita.
8. È possibile collegare il cavo a 4 pin fornito e le resistenze come mostrato nello schema seguente

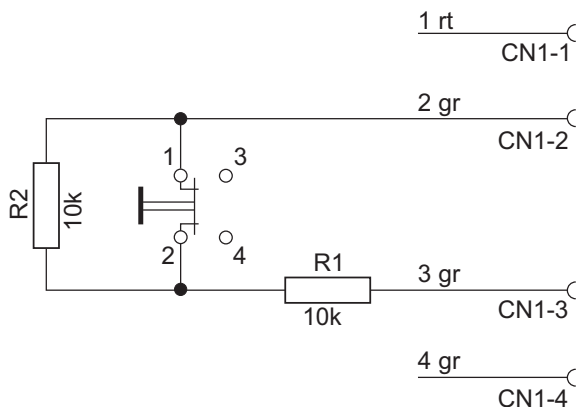

9. Tenere presente la sequenza di collegamento del cavo a nastro. I due cavi esterni 1 (rosso) e 4 (verde) devono essere tagliati il più vicino possibile al punto di taglio ed isolati. I due cavi interni 2 (verde) e 3 (verde) devono essere saldati per commutare i collegamenti 1 e 2. La polarità non è importante.
10. A seconda che venga utilizzato il punto di installazione destro/sinistro/intermedio, collegare il cavo a nastro nel connettore a innesto CN201/CN202/CN203 sul circuito stampato
11. Collegare di nuovo il cavo di connessione al CN1
12. Fissare di nuovo la piastra base della stazione di chiamata
13. Rieffettuare i collegamenti
14. Configurare il pulsante utilizzando il software

6 Collegamento

6.1 CST BUS



Avviso!

Se la stazione di chiamata è collegata a un'unità di controllo tramite CST BUS, la stazione di chiamata viene configurata automaticamente a seconda dell'indirizzo CAN impostato. La stazione di chiamata è pronta all'uso dopo alcuni secondi.

Il cavo per il collegamento del BUS CST deve essere collegato come mostrato nell'illustrazione di seguito. Utilizzare la staffa serracavi fornita e le due viti per fissare il cavo.

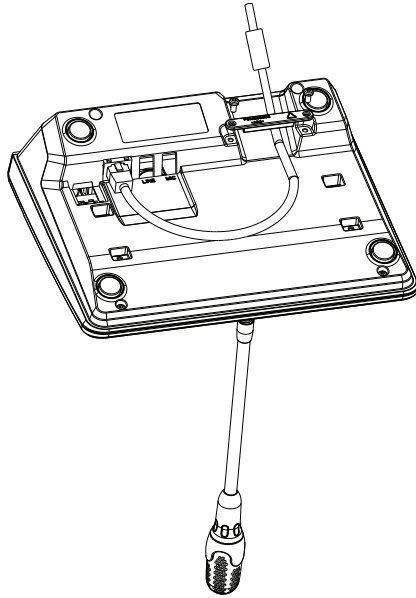

6.1.1

Descrizione delle interfacce

La porta CST BUS consente il collegamento della stazione di chiamata a un'unità di controllo. È una porta RJ-45 a 8 pin che assegna alimentazione, interfaccia di controllo (bus CAN) ed interfaccia audio. La stazione di chiamata deve essere collegata alla presa per montaggio a muro corrispondente attraverso il cavo di rete in dotazione (3 m). L'immagine seguente mostra l'assegnazione della porta CST BUS ed il connettore RJ-45 corrispondente.



Avviso!

Per le connessioni è obbligatorio l'uso di cavi schermati a doppino intrecciato: CAN (4, 5), UNITÀ DI CONTROLLO AUDIO A STAZIONE DI CHIAMATA (3, 6) e STAZIONE DI CHIAMATA AUDIO A UNITÀ DI CONTROLLO (7, 8).



Figura 6.1: Assegnazione dei pin della porta CST BUS



Figura 6.2: Assegnazione dei pin del connettore CST BUS

Alimentazione

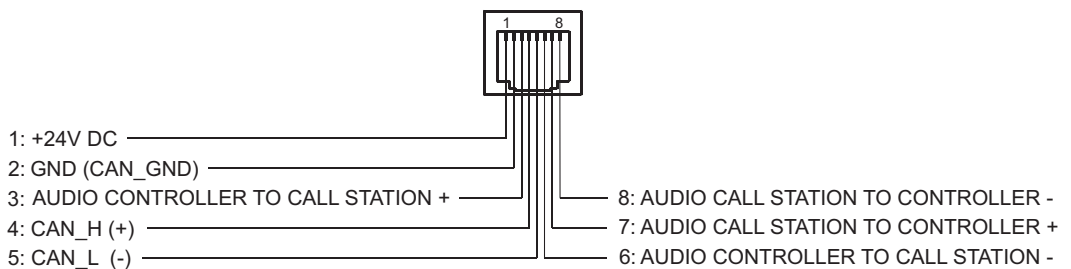
La tensione di alimentazione minima della stazione di chiamata è 15 V DC. La tensione di alimentazione minima dell'unità di controllo è 18 V DC, pertanto la riduzione di tensione massima consentita al collegamento tra l'unità di controllo e la stazione di chiamata è pari a 3 V DC. Fare riferimento ai dati tecnici (ad es. la corrente di alimentazione) della stazione di chiamata e dell'estensione della stazione di chiamata per selezionare i cavi di connessione appropriati, in particolare per cablaggi lunghi.

Se la riduzione di tensione è superiore a 3 V DC, è necessario aumentare la tensione di alimentazione minima dell'unità di controllo per garantire la tensione di alimentazione minima della stazione di chiamata.

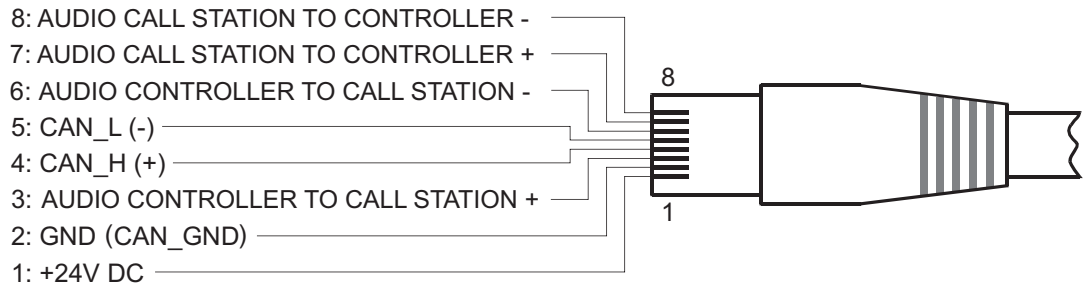
6.2

Porta LINE

Uso come ingresso audio

La porta LINE consente il collegamento di un dispositivo audio esterno (ad es. un ricevitore per microfono wireless). Nello schema seguente viene visualizzata l'assegnazione di un connettore jack stereo (3,5 mm, "mini jack") per il collegamento alla porta LINE.



Figura 6.3: Assegnazione del connettore LINE come ingresso audio

Uso come ingresso per contatto PTT

Quando si collega un microfono PTT a una stazione di chiamata, la porta LINE viene utilizzata come ingresso per il contatto PTT. La funzione PTT deve essere configurata per la stazione di chiamata in IRIS-Net durante la configurazione. Nello schema seguente viene visualizzata l'assegnazione corrispondente di un connettore jack stereo (3,5 mm, "mini jack").

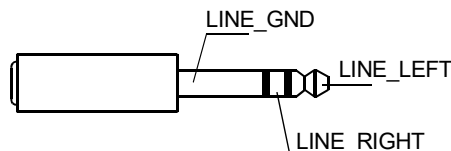

Figura 6.4: Assegnazione del connettore LINE come ingresso per contatto PTT

6.3

Interfaccia MIC

L'interfaccia MIC consente il collegamento di un secondo microfono. È possibile collegare un "microfono per PC" convenzionale ($V_{CC} = 3,3 \text{ V}$). Nello schema seguente viene visualizzata l'assegnazione di un connettore jack stereo da 3,5 mm per il collegamento al jack MIC.

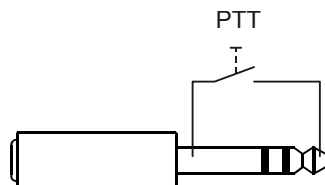

Figura 6.5: Assegnazione di un connettore MIC

6.4 Interfaccia EXT

Questa presa consente principalmente di collegare un'estensione della stazione di chiamata. Per effettuare tale operazione, collegare l'estensione della stazione di chiamata alla presa EXT della stazione di chiamata tramite il cavo di connessione fornito.

7 Configurazione

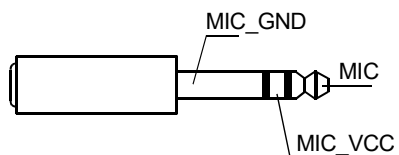
Le stazioni di chiamata devono essere configurate tramite PC attraverso IRIS-Net poiché ciò rappresenta il metodo più semplice e non presenta limitazioni. Sulle stazioni di chiamata correnti sono possibili solo programmazioni limitate.

Menu

Per aprire il menu principale quando la stazione di chiamata è impostata sullo stato di inattività, premere il pulsante ▼, tenerlo premuto e premere contemporaneamente il pulsante ▲.

Assegnazione dei programmi	Programma 01	Volume	Vedere la sezione <i>Menu principale, pagina 20</i>
	Programma 02	Volume	
	:		
	Programma 16	Volume	
Data/ora			
Imposta lingua			
Test indicatore			
Contrasto LCD			
Luminosità LCD			
Monit. volume			
Configurazione CST	Ins. password		Vedere la sezione <i>Menu Configurazione, pagina 22</i>
Config. menu CST	Indirizzo CAN		
	Vel. trasmiss. CAN		
	Terminazione CAN		
	Versione firmware		
	Segn. acust. On/Off		
	Avviso acustico		
	Compressore On/Off		
Mostra data e ora			

7.1 Menu principale

In questa sezione viene descritto il Menu Principale della stazione di chiamata PAVIRO.

Assegnazione dei programmi

La stazione di chiamata consente l'assegnazione di programmi a singole zone o gruppi del sistema PAVIRO. I programmi hanno in genere una priorità inferiore rispetto ad altri segnali audio (ad es. annunci o messaggi). Con la tecnologia che prevede un unico programma, la musica deve essere silenziata o disattivata in tutte le zone/i gruppi per la durata dell'annuncio. Con la tecnologia che prevede due programmi, è possibile riprodurre la musica nelle sale in cui non vengono effettuati annunci. Se per ogni zona/gruppo sono disponibili un amplificatore ed un'uscita audio separati, gli annunci e la musica di sottofondo possono essere trasmessi in

maniera completamente indipendente gli uni dagli altri. Premendo il pulsante ↵, l'utente viene indirizzato al sottomenu Programmi. Di seguito sono descritte le voci contenute in questo sottomenu.

Viene visualizzato un elenco dei programmi (ad es. dal Programma 01 al Programma 16) assegnati alla stazione di chiamata in IRIS-Net. Vengono elencati solo i programmi assegnati. Premendo il pulsante ▲ o ▼, è possibile passare da un programma all'altro. Se sono già state assegnate zone al programma, i LED verdi sui pulsanti di selezione mostrano i gruppi/le zone selezionate.

Premendo i pulsanti di selezione, è possibile selezionare le zone/i gruppi richiesti. Ciò viene indicato dai LED verdi corrispondenti.

**Avviso!**

L'assegnazione di zone è accettata immediatamente nel sistema PAVIRO.

L'assegnazione resta valida finché i pulsanti di selezione non vengono premuti nuovamente. Premendo il pulsante ↵, l'utente viene indirizzato al sottomenu Volume, descritto di seguito: Viene visualizzato il volume attualmente impostato nel programma. Premendo il pulsante ▲ o ▼, è possibile impostare il volume del programma. Il livello di volume aumenta o diminuisce di 1 dB. Tenendo premuti i pulsanti ▲ o ▼ è possibile aumentare o ridurre costantemente il volume.

**Avviso!**

Il nuovo livello di volume viene accettato immediatamente nel sistema PAVIRO.

Premendo il pulsante ↵, l'impostazione selezionata viene accettata e l'utente viene reindirizzato al menu Programma.

Data/ora

È possibile impostare la data e l'ora del sistema PAVIRO sulle stazioni di chiamata.

L'indicazione di questa voce di menu può essere modificata nel Config. menu CST. Premendo il pulsante ↵, l'utente viene indirizzato alla finestra di dialogo Data/ora. Premendo il pulsante ▲ o ▼, è possibile alternare tra giorno, mese, anno, ore, minuti e secondi. Utilizzare i pulsanti da 0 a 9 sulla stazione di chiamata per effettuare immissioni. Premendo il pulsante ↵, l'impostazione selezionata viene accettata e l'utente viene reindirizzato al Menu Principale.

Imposta lingua

Premendo il pulsante ↵, l'utente viene indirizzato alla finestra di dialogo Imposta lingua. In questa finestra di dialogo, è possibile selezionare la lingua del contenuto visualizzato premendo il pulsante ▲ o ▼. Premendo il pulsante ↵, la lingua selezionata viene accettata e l'utente viene reindirizzato al Menu Principale.

Test indicatore

Premendo il pulsante ↵, il test indicatore relativo alla stazione di chiamata ed a tutte le estensioni della stazione di chiamata collegate viene attivato. Tutti i LED lampeggiano durante questo test e verrà attivato l'altoparlante. Premendo il pulsante ↵, il test indicatore viene disattivato e l'utente viene reindirizzato al Menu Principale.

Contrasto LCD

Premendo il pulsante ↵, l'utente viene indirizzato alla finestra di dialogo Contrasto LCD. In questa finestra di dialogo, è possibile regolare il contrasto LCD nell'angolo di visualizzazione premendo il pulsante ▲ o ▼. Ciò consente di ottenere la massima leggibilità per la rispettiva posizione. Premendo il pulsante ↵, l'impostazione di contrasto selezionata viene accettata e l'utente viene reindirizzato al Menu Principale.

Luminosità LCD

Premendo il pulsante ↵, l'utente viene indirizzato alla finestra di dialogo Luminosità LCD. In questa finestra di dialogo, è possibile regolare la luminosità del display premendo il pulsante ▲ o ▼. Premendo il pulsante ↵, la luminosità selezionata viene accettata e l'utente viene reindirizzato al Menu Principale.

Monit. volume

Premendo il pulsante ↵, l'utente viene indirizzato alla finestra di dialogo Monit. volume. Premendo il pulsante ▲ o ▼, è possibile regolare il livello di volume dell'altoparlante. Premendo il pulsante ↵, l'impostazione selezionata viene accettata e l'utente viene reindirizzato al Menu Principale.

Configurazione CST

Premendo il pulsante ↵, l'utente viene indirizzato alla finestra di dialogo Password. Utilizzare i pulsanti da 0 a 9 sulla stazione di chiamata per effettuare immissioni. Le password consentono di attivare le opzioni della stazione di chiamata.

**Avviso!**

La password predefinita per l'attivazione del Config. menu CST è 2222. La password può essere modificata nel software IRIS-Net.

7.2**Menu Configurazione**

In questa sezione viene descritto il Config. menu CST della stazione di chiamata PAVIRO.

Indirizzo CAN

Premendo il pulsante ↵, l'utente viene indirizzato alla finestra di dialogo Indirizzo CAN. Premendo il pulsante ▲ o ▼, è possibile impostare l'indirizzo CAN richiesto. È possibile assegnare alla stazione di chiamata un indirizzo CAN compreso tra 1 e 16. Premendo il pulsante ↵, l'indirizzo selezionato viene accettato e l'utente viene reindirizzato al Config. menu CST.

**Avviso!**

L'indirizzo 0 (impostazione di fabbrica) disattiva la comunicazione remota tra la stazione di chiamata e PVA-4CR12. La stazione di chiamata non viene visualizzata nel sistema, sebbene sia collegata fisicamente al bus CAN. Ciascun indirizzo CAN può esistere solo una volta in PVA-4CR12. In caso contrario, potrebbero sorgere conflitti di rete.

Vel. trasm. CAN

Premendo il pulsante ↵, l'utente viene indirizzato alla finestra di dialogo Vel. trasm. CAN. Premendo il pulsante ▲ o ▼, è possibile passare da una velocità di trasmissione disponibile all'altra. Premendo il pulsante ↵, l'impostazione selezionata viene accettata e l'utente viene reindirizzato al Config. menu CST.

Terminazione CAN

Premendo il pulsante ↵, l'utente viene indirizzato alla finestra di dialogo Terminazione CAN. Premendo il pulsante ▲ o ▼, la terminazione su questa stazione di chiamata viene attivata o disattivata. La terminazione deve essere attivata sulla stazione di chiamata collegata all'estremità del bus CAN. Premendo il pulsante ↵, l'impostazione selezionata viene accettata e l'utente viene reindirizzato al Config. menu CST.

Versione firmware

Visualizza la versione del firmware della stazione di chiamata.

Segn. acust. On/Off

L'altoparlante integrato può essere programmato come segnale acustico di avvertenza. Il tono di segnalazione viene emesso in caso di malfunzionamento o funzionamento non corretto oppure come avvertenza. Premendo il pulsante ↵, l'utente viene indirizzato alla finestra di dialogo Segnale acustico. Viene visualizzata l'impostazione corrente del segnale acustico ("on" o "off"). Premendo il pulsante ▲ o ▼, è possibile alternare tra questi due stati. Premendo il pulsante ↵, l'impostazione selezionata viene accettata e l'utente viene reindirizzato al Config. menu CST.

Avviso acustico

È possibile programmare un avviso acustico per gli annunci. In modalità annuncio, l'avviso acustico viene trasmesso alle zone/ai gruppi selezionati ogni volta che viene premuto il pulsante ↵. L'annuncio può iniziare durante l'avviso acustico, nel senso che l'annunciatore può "interrompere" l'avviso acustico. Premendo il pulsante ↵, l'utente viene indirizzato alla finestra di dialogo Avviso acustico. Viene visualizzata l'impostazione corrente dell'avviso acustico ("on" o "off"). Premendo il pulsante ▲ o ▼, è possibile alternare tra questi due stati. Premendo il pulsante ↵, l'impostazione selezionata viene accettata e l'utente viene reindirizzato al Config. menu CST.

Compressore On/Off

Premendo il pulsante ↵, l'utente viene indirizzato alla finestra di dialogo Compressore On/Off. Premendo il pulsante ▲ o ▼, il compressore di segnale del microfono viene attivato o disattivato. Premendo il pulsante ↵, l'impostazione selezionata viene accettata e l'utente viene reindirizzato al Config. menu CST.

Mostra data e ora

Premendo il pulsante ↵, l'utente viene indirizzato alla finestra di dialogo Mostra data e ora. Premendo il pulsante ▲ o ▼, l'indicazione della voce di menu Data/ora nel menu viene attivata o disattivata. Premendo il pulsante ↵, l'impostazione selezionata viene accettata e l'utente viene reindirizzato al Config. menu CST.

8 Funzionamento

8.1 Indicatori

Il significato delle spie della stazione di chiamata viene riassunto di seguito. Si presume che sia impostata la configurazione standard della stazione di chiamata.

Spia	Stato	Descrizione
Zona (verde)	Off	Zona o gruppo non selezionato
	Verde fissa	<ul style="list-style-type: none"> - Zona o gruppo selezionato - Funzioni speciali attivate - Chiamata diretta attivata
Zona (rossa)	Off	Il segnale audio trasmesso ha una priorità inferiore alla priorità VAC.
	Rossa fissa	Il segnale audio trasmesso ha una priorità superiore o pari alla priorità VAC.
▲	Off	Il sistema è spento (in standby)
	Verde fissa	Il sistema è acceso e pronto all'uso
	Verde lampeggiante	Il sistema è stato acceso ed è in fase di avvio (processo di attivazione)
▼	Off	Premendo il pulsante, non viene eseguita alcuna operazione; non è possibile interrompere l'azione
	Verde fissa	Premendo il pulsante, un evento già avviato viene arrestato
↕ (la funzione di questa spia è configurabile in IRIS-Net)	Off	Le zone selezionate sono libere ed è possibile effettuare una chiamata
	Verde fissa, mentre viene premuto il pulsante dell'altoparlante	L'annuncio è in fase di trasmissione
	Verde, lampeggiante	Una stazione di chiamata con priorità inferiore sta attualmente trasmettendo un annuncio in almeno una zona selezionata; questo annuncio può essere interrotto a discapito della stazione di chiamata attualmente attiva
	Verde, lampeggio veloce	<ul style="list-style-type: none"> - Almeno una delle zone o dei gruppi selezionati è occupata da una priorità superiore (annuncio, avviso acustico, allarme) e non può essere interrotta - Una chiamata già iniziata verrà interrotta da una priorità superiore

Spia	Stato	Descrizione
ALIMENTAZIONE	Off	L'alimentazione della stazione di chiamata è stata disattivata/interrotta.
	Verde fissa	L'alimentazione della stazione di chiamata funziona correttamente
GUASTO	Off	Il sistema funziona regolarmente
	Gialla fissa	È presente un errore nel sistema; i dettagli vengono visualizzati nel display LC
	Gialla lampeggiante	È presente un nuovo errore, seppur non confermato, nel sistema; i dettagli vengono visualizzati nel display LC
ALLARME VOCALE	Off	Nessun allarme avviato
	Rossa fissa	L'allarme è stato avviato
	Rossa lampeggiante	L'allarme è già stato interrotto, ma verrà emesso fino al termine del segnale

A seconda dello stato attuale del sistema, sul display LC vengono visualizzati stati operativi, informazioni sull'ora, informazioni sull'utente, informazioni sulla configurazione, messaggi di errore con descrizioni precise del dispositivo, ecc.

Indicazione dello stato nel display LC

Durante il funzionamento normale in modalità annuncio, il nome della stazione di chiamata (linea 1) e la data e l'ora (linea 2) vengono visualizzati sul display LC.

Indicazione di guasto nel display LC

Se si verifica un errore nel sistema, questo viene visualizzato sulla stazione di chiamata come segue:

- La spia GUASTO lampeggia e viene emesso un tono di segnalazione tramite l'altoparlante integrato
- Il guasto viene visualizzato sul display LC
- Premendo il pulsante ESC, il messaggio di errore viene confermato ed il tono di segnalazione disattivato. Allo stesso tempo, la spia GUASTO passa dalla modalità lampeggiante a quella accesa fissa. Se si verifica un nuovo errore, viene richiesta nuovamente una conferma
- La spia GUASTO segnala un errore nel sistema finché questo è presente

La visualizzazione del guasto ed il relativo tono di segnalazione devono essere impostati tramite la configurazione in IRIS-Net.

8.2 Funzioni

Una volta accesa, la stazione di chiamata sarà impostata in modalità annuncio. La modalità menu consente di configurare la stazione di chiamata.

Pulsante	Modalità annuncio	Modalità menu
▲	Questo pulsante consente di accendere e spegnere il sistema. Il processo di attivazione può richiedere alcuni secondi. Non appena il sistema è pronto all'uso, si accende la spia verde. Per evitare errori operativi, tenere premuto il pulsante per almeno tre secondi quando si attiva o si disattiva il sistema. È possibile bloccare il pulsante tramite la configurazione in IRIS-Net.	Durante la navigazione del menu, questo pulsante viene utilizzato per scorrere verso l'alto.
ESC	Premendo il pulsante ESC, un nuovo errore viene confermato ed il tono di segnalazione viene contemporaneamente disattivato. Premere nuovamente il pulsante per visualizzare il messaggio di errore successivo.	Durante la navigazione del menu, questo pulsante funge da pulsante ESC, ad esempio annulla un'operazione o consente di tornare a un menu di livello superiore.
▼	Premendo questo pulsante, un segnale audio attivo viene interrotto (avviso acustico, allarme, testo). La funzione precisa può essere configurata nel software IRIS-Net.	Durante la navigazione del menu, questo pulsante viene utilizzato per scorrere verso il basso.
DEL	- (nessuna configurazione predefinita)	Il pulsante funge da tasto backspace per le immissioni numeriche.
↵	Questo pulsante consente di attivare un annuncio nelle zone/nei gruppi selezionati. La funzione della spia viene descritta nella sezione <i>Indicatori, pagina 24</i> . La modalità di commutazione può essere programmata facoltativamente.	Durante la navigazione del menu, questo pulsante consente di confermare un'immissione o scegliere una voce selezionata.
Pulsanti di selezione	Sono presenti 15 pulsanti di selezione con le spie corrispondenti. Questi pulsanti consentono di selezionare: <ul style="list-style-type: none"> – singole zone o gruppi di zone per gli annunci (vedere la sezione <i>Configurazione di fabbrica, pagina 12</i>), – segnali di allarme o avviso acustico, – riproduzione del parlato o – l'assegnazione di programmi (premere una volta per attivare, premere nuovamente per disattivare). 	Utilizzato per inserire numeri.

Pulsante	Modalità annuncio	Modalità menu
	Le spie indicano lo stato della selezione corrente (vedere la sezione <i>Indicatori, pagina 24</i>). È possibile assegnare una funzione speciale ai pulsanti oppure non assegnare alcuna funzione (nessuna assegnazione). Le funzioni vengono assegnate durante la configurazione con un PC. A seconda della configurazione, è possibile utilizzare questi pulsanti di selezione come tastierino numerico per la selezione delle zone.	
ALLARME	Questo pulsante (se installato) consente di avviare un segnale di allarme, quando viene trasmesso alle zone programmabili. Non appena l'allarme si attiva, si accende la spia di allarme. Premendo il pulsante ESC, l'allarme viene interrotto nuovamente. Il tipo di allarme viene definito durante la configurazione del sistema PAVIRO.	
Interruttore a chiave	L'interruttore a chiave (se installato) consente o impedisce l'accesso ai pulsanti definiti. Il livello di accesso dei pulsanti può essere programmato in IRIS-Net.	

Selezione di chiamata

Per gli annunci è possibile selezionare zone o gruppi di zone programmati:

- Premere uno o più pulsanti di selezione sulla stazione di chiamata o sulle estensioni della stazione di chiamata per selezionare le zone o i gruppi di zone. La spia verde corrispondente si accende.
- Per disattivare una zona o un gruppo di zone già selezionato, premere nuovamente il pulsante di selezione corrispondente. La spia verde corrispondente si spegne.
- Se la spia rossa di un pulsante di selezione non si spegne, viene distribuito un messaggio di allarme o EVAC ad alta priorità nella zona o nel gruppo di zone corrispondente (vedere la sezione *Indicatori, pagina 24*).

Selezione di chiamata mediante la funzione dei tasti numerici

La funzione dei tasti numerici può anche essere utilizzata per selezionare zone o gruppi di zone programmati. Ciò può essere utile, ad esempio, se la stazione di chiamata non dispone di un'estensione della stazione di chiamata.

- Assicurarsi che l'opzione TASTI NUMERICI sia impostata su ON nella scheda Configurazione del software IRIS-Net.
L'assegnazione dei tasti viene salvata in IRIS-Net quando il pulsante ON è disattivato, ma la funzione numerica non funziona. Per ulteriori informazioni, consultare il manuale di IRIS-Net.
- Premere un numero compreso tra 1 e 999 per inserire una o più zone o gruppi di zone.

- Utilizzare il * tasto per indicare un gruppo di zone e il tasto # per confermare l'inserimento di una zona o di un gruppo di zone. È possibile assegnare un totale di 16 zone/gruppi di zone contemporaneamente.
Ad esempio, per selezionare i gruppi di zone 1 e 2 e le zone 80 e 90 selezionare: *1# *2# 80# 90#.
- Le zone e i gruppi di zone selezionati vengono visualizzati sul display.
Ad esempio: G1 G2 Z80 Z90.
- Se viene inserito un numero di zona o gruppo di zone errato, viene emesso un segnale acustico per avvisare l'utente.
- Per rimuovere una zona o un gruppo di zone da un elenco, selezionare di nuovo la zona o il gruppo di zone, quindi premere il tasto *.
Ad esempio, per rimuovere il gruppo di zone 1 dal precedente elenco, selezionare *1*. Sul display viene quindi visualizzato G2 Z80 Z90
- Per rimuovere tutte le zone o i gruppi di zone dall'elenco, premere il tasto * per più di 3 secondi.
- Per richiamare l'ultima zona o gruppo di zone selezionato, premere il tasto # per più di 2 secondi.

Avvio della chiamata

- Una volta effettuata la selezione, premere il pulsante ↵ per avviare la chiamata. La funzione della spia per indicare la disponibilità delle zone selezionate è configurata in IRIS-Net. Consultare la sezione *Indicatori, pagina 24*.
- Durante l'annuncio, la spia verde ↵ si accende.
- Tenere premuto il pulsante ↵ fino al termine dell'annuncio. Se configurata in IRIS-Net, la spia verde ↵ inizia a lampeggiare se un utente viene interrotto da un evento con priorità superiore. In questo caso, è necessario ripetere l'annuncio.
- Una volta rilasciato il pulsante ↵, la selezione rimane invariata fino alla selezione successiva.

Chiamata a tutte le zone

L'annuncio viene effettuato in tutte le zone del sistema. Questa funzione può essere assegnata a un pulsante in IRIS-Net. La procedura è identica a quella per la chiamata con selezione.

- Premere il pulsante di chiamata a tutte le zone per selezionare tutte le zone del sistema.
- Premere il pulsante ↵ per attivare la chiamata a tutte le zone. Quando è selezionato "tutto", si accendono le spie verdi per tutti i pulsanti dei gruppi o delle zone esistenti e la spia del pulsante di chiamata a tutte le zone.
- Tenere premuto il pulsante ↵ fino al termine dell'annuncio. La spia ↵ funziona allo stesso modo della chiamata con selezione.

Allarme generico

Avviso!



L'attivazione dell'allarme dipende dalla priorità della stazione di chiamata da cui è attivato l'allarme. L'utente può configurare le stazioni di chiamata da cui è possibile attivare un allarme. Se configurato, è possibile attivare un allarme anche se il sistema è in modalità standby. A ciascuna stazione di chiamata del sistema viene inviato un segnale visivo e possibilmente anche acustico ad indicare che un allarme è attivo.

I pulsanti di allarme possono essere configurati in modo tale che il segnale di allarme venga trasmesso a tutte le zone/i gruppi. Un segnale di allarme generico viene trasmesso a tutte le zone/i gruppi del sistema. Premendo il pulsante ALLARME coperto, l'allarme viene attivato. Si

accende la spia rossa del pulsante durante l'allarme. Un allarme ha una priorità elevata e prevale su tutti gli annunci o i segnali ad eccezione delle azioni attivate dall'unità centrale. Premendo il pulsante ESC, l'allarme viene disattivato nuovamente.

Allarme con selezione



Avviso!

L'attivazione dell'allarme dipende dalla priorità della stazione di chiamata da cui è attivato l'allarme. L'utente può configurare le stazioni di chiamata da cui è possibile attivare un allarme. Se configurato, è possibile attivare un allarme anche se il sistema è in modalità standby. A ciascuna stazione di chiamata del sistema viene inviato un segnale visivo e possibilmente anche acustico ad indicare che un allarme è attivo.

I pulsanti di allarme possono essere configurati in modo tale che il segnale di allarme venga trasmesso solo ad alcune zone e/o gruppi precedentemente selezionati. Analogamente alla chiamata con selezione, è necessario selezionare prima di tutto le zone/i gruppi a cui trasmettere un allarme. È necessario quindi premere il pulsante coperto relativo all'allarme con selezione. Si accende la spia rossa del pulsante durante l'allarme. Ora è possibile selezionare le zone/i gruppi per l'allarme successivo.

Premendo il pulsante ESC, l'allarme viene disattivato nuovamente.

Interruzione dei segnali

Premendo il pulsante ▼, viene interrotto un avviso acustico o un allarme corrente oppure viene annullata la riproduzione del parlato. La funzione del pulsante ▼ (priorità, eventi locali, ecc.) può essere configurata in IRIS-Net.

Accensione/Spegnimento del sistema

È possibile accendere o spegnere il sistema con il pulsante ▲. In genere, non è possibile effettuare questa operazione da qualsiasi stazione di chiamata. Per questo motivo, è possibile programmare la funzione tramite IRIS-Net.

In modalità disattivato (in standby), la spia corrispondente è spenta. Premendo il pulsante ▲, il sistema si accende. Durante il processo di attivazione, la spia ▲ lampeggia e, quando il sistema è pronto all'uso, la spia ▲ resta accesa (si applica a tutte le stazioni di chiamata del sistema).

Per spegnere il sistema, è necessario tenere premuto il pulsante ▲ per circa tre secondi. Tale requisito impedisce la disattivazione involontaria, nel caso in cui il pulsante venga premuto accidentalmente.

Il sistema può essere inoltre acceso ed avviato automaticamente da una postazione esterna, premendo il pulsante ALLARME o attivando una sequenza di allarme.

Funzioni speciali

È possibile assegnare una funzione speciale a ciascun pulsante con selezione sulla stazione di chiamata. Significa che è possibile utilizzare una stazione di chiamata anche come terminale di ingresso per il controllo di illuminazione, apertura porte, tende, ecc. È possibile controllare i livelli di volume anche tramite i pulsanti su/giù. È possibile reperire ulteriori informazioni su questo argomento nella documentazione di IRIS-Net.

9 **Manutenzione**

La stazione di chiamata non richiede una manutenzione speciale. Per motivi igienici e di pulizia, è possibile pulire la stazione di chiamata con un panno morbido.

10

Dati tecnici

Specifiche elettriche

Porta CAN BUS	10, 20 o 62,5 kbit/s, 1 RJ-45, lunghezza massima 1000 m
Livello massimo ingresso mic.	-21 dBu
Livello massimo ingresso linea	+4 dBu
Livello massimo uscita NF	+12 dBu
Microfono Livello di ingresso acustico nominale Risposta in frequenza Rapporto segnale/rumore	85 dBSPL 250 Hz - 10 kHz (-6 dB) > 60 dB
Pulsanti	Tastierino numerico/tasti funzione/zona: 5 preprogrammati, 15 programmabili.
Pulsanti di allarme integrati (solo PVA-15ECS)	2 pulsanti di allarme (con coperchio trasparente) per la trasmissione di un segnale di allarme. Le linee di alimentazione dei pulsanti vengono monitorate dalla stazione di chiamata.
Interruttore a chiave integrato (solo PVA-15ECS)	Interruttore a chiave per impedire l'uso non autorizzato della stazione di chiamata. Le linee di alimentazione degli interruttori a chiave vengono monitorate dalla stazione di chiamata.
Spie	Alimentazione (verde), guasto (gialla), allarme (rossa) LED verde o giallo per pulsante menu preprogrammato LED verde e rosso per tasto funzione/zona programmabile
Display LC	Display LC con retroilluminazione (122 x 32 pixel)
Porte	1 porta CST BUS (dati di controllo + audio + alimentazione, RJ-45) 1 sorgente audio (livello linea, jack) 1 porta microfono (jack) 1 porta EXT OUT (estensione stazione di chiamata, RJ-12)
Ingresso alimentazione CC	15-58 V
Corrente di alimentazione massima (senza estensioni della stazione di chiamata)	Standby/Inattivo/Annuncio/Avviso: 24 V / 80 mA / 1,92 W
Corrente di alimentazione massima (con 5 estensioni della stazione di chiamata)	Standby/Inattivo/Annuncio/Avviso: 24 V/190 mA/4,56 W

Specifiche meccaniche

Colore	RAL 9017 (nero)
Dimensioni del prodotto (larghezza x altezza x profondità)	166 x 200 mm x 66 mm (senza microfono)
66 mm (senza microfono)	E1, E2, E3
Peso netto (PVA-15CST)	0,6 kg
Peso netto (PVA-15ECS)	1,64 Kg
Peso lordo (PVA-15CST)	1,1 kg
Peso lordo (PVA-15ECS)	1,82 Kg

Specifiche ambientali

Temperatura di esercizio	Da -5 °C a +45 °C
Temperatura di stoccaggio e trasporto	Da -25 °C a +70 °C

Corrente di alimentazione

	PVA-15CST/ PVA-15ECS	PVA-1EB	PVA-1KS	PVA-20CSE
Standby	60 mA	0 mA	0 mA	0 mA
Inattivo (senza audio)	80 mA	0 mA	0 mA	15 mA
Modalità annuncio (-10 dB)	80 mA	8 mA	0 mA	15 mA
Modalità avviso (allarme) (-3 dB)	80 mA	8 mA	0 mA	15 mA

Normative

- FCC - Questo dispositivo è conforme a quanto disposto dall'articolo 15 delle norme FCC. Il funzionamento è soggetto alle seguenti due condizioni:
 - Questo dispositivo non deve causare interferenze dannose e
 - Questo dispositivo deve essere in grado di assorbire qualunque interferenza ricevuta, incluse le interferenze che possono causare effetti indesiderati durante il funzionamento.
- ICES-003 - Questo apparecchio digitale di classe B è conforme alla normativa canadese ICES-003. Cet appareil numérique de la classe B est conforme à la norme NMB-003 du Canada.

10.1 Schema circuitale

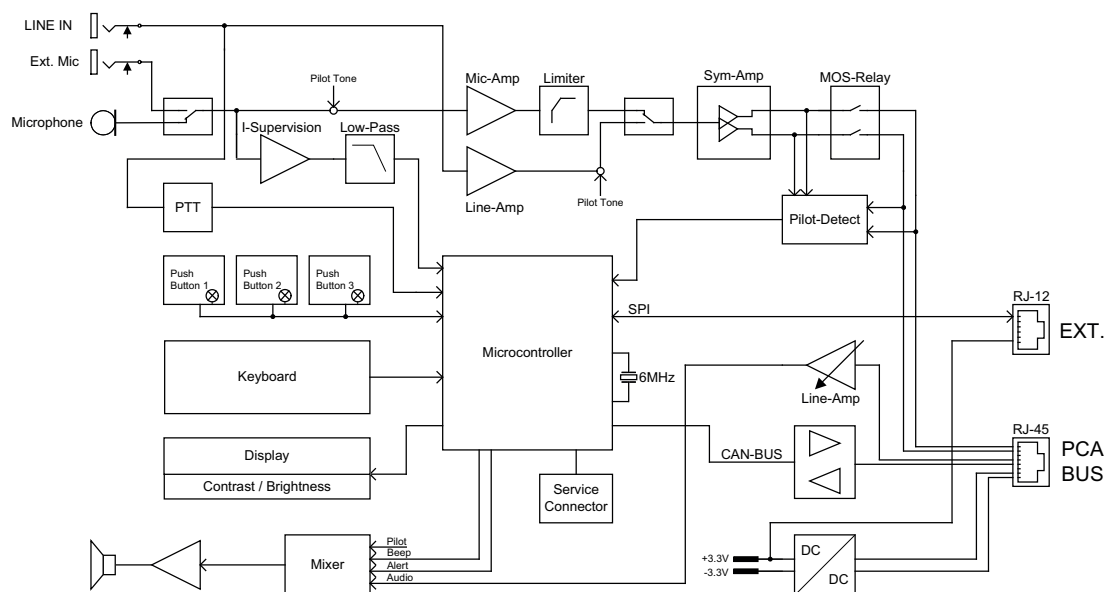

10.2 Dimensioni

Le stazioni di chiamata PVA-15CST e PVA-15ECS hanno le stesse dimensioni esterne. La figura seguente mostra solo la stazione di chiamata PVA-15CST:

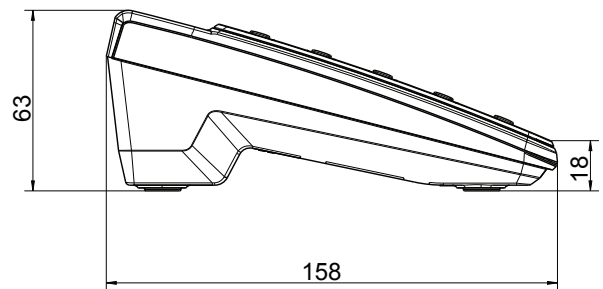
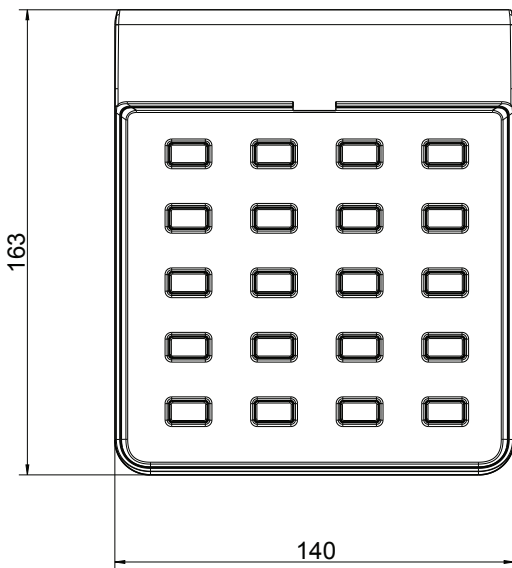
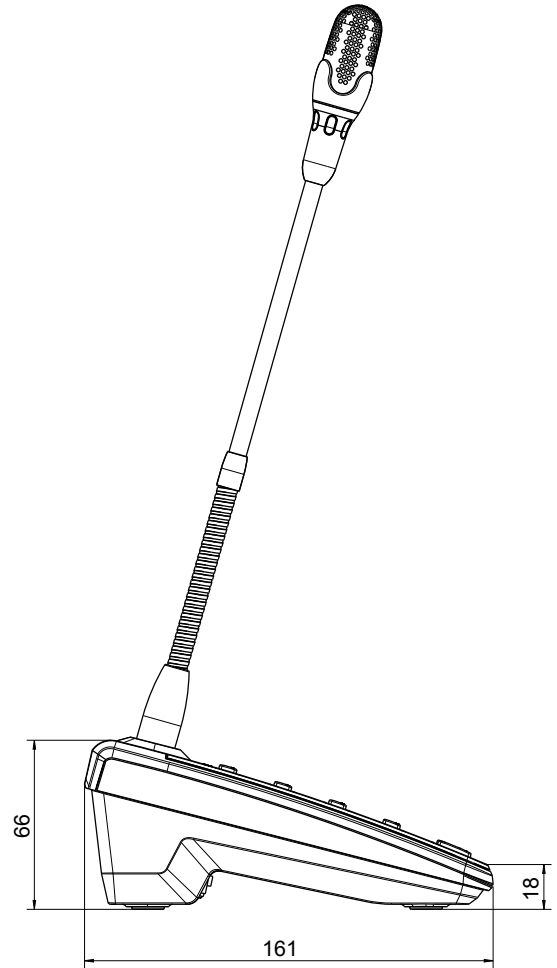
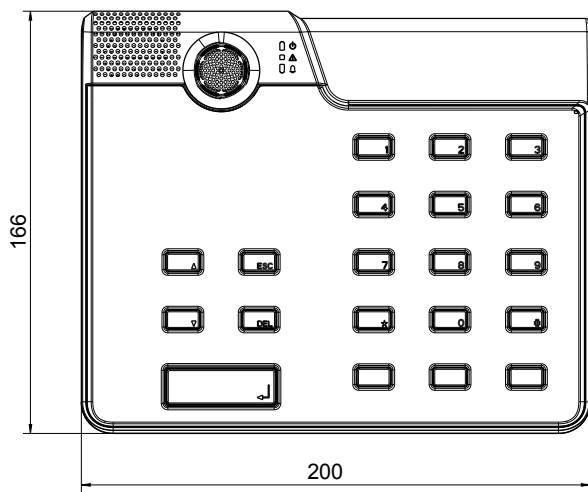

11

Appendici

11.1

Estensione della stazione di chiamata

È possibile collegare alla stazione di chiamata un massimo di cinque estensioni della stazione di chiamata. L'estensione della stazione di chiamata è dotata di 20 pulsanti di selezione personalizzabili. Ciascun pulsante delle estensioni della stazione di chiamata è dotato di una spia verde ed una rossa ed i pulsanti vengono etichettati allo stesso modo della stazione di chiamata. In altre parole, le etichette sono protette da un coperchio trasparente e possono essere modificate in qualsiasi momento. La stazione di chiamata può ancora essere utilizzata come dispositivo per il montaggio ad incasso o appoggiato anche una volta installate le estensioni della stazione di chiamata. Analogamente alla stazione di chiamata, l'estensione della stazione di chiamata viene monitorata dall'interno. La presenza di un errore viene registrata nel registro errori del sistema.

Assemblaggio

Consultare le seguenti informazioni sull'installazione dell'estensione della stazione di chiamata nella stazione di chiamata.

1. Scollegare la stazione di chiamata da tutti i connettori.
2. Allineare la stazione di chiamata e l'estensione della stazione di chiamata l'una affianco all'altra con i lati superiori rivolti verso il basso.
3. Montare la piastra di fissaggio con 4 viti (Torx T10); notare il simbolo TOP nella piastra di fissaggio.

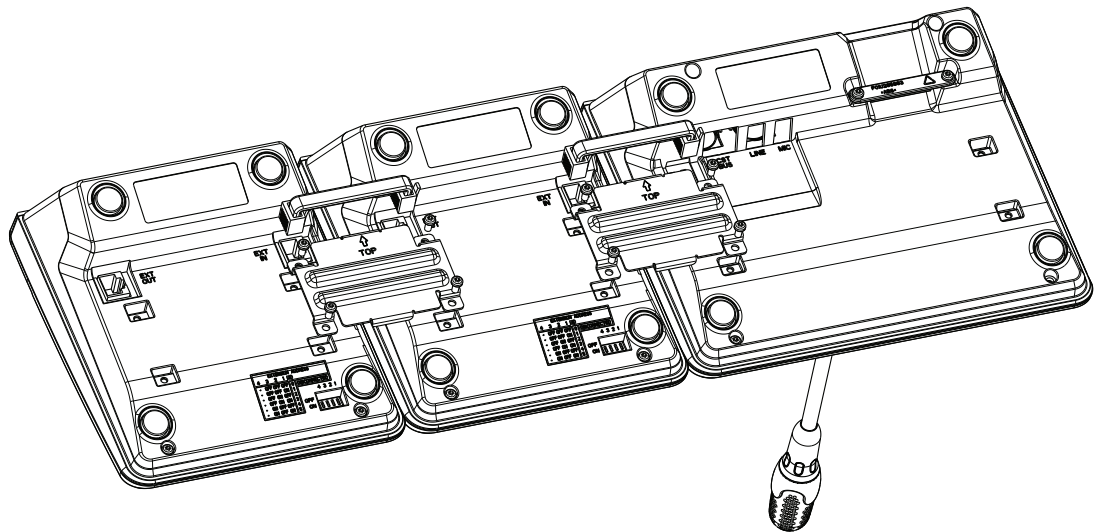

4. Inserire il cavo di connessione nella presa EXT della stazione di chiamata o dell'estensione della stazione di chiamata (il connettore scatterà in posizione).
5. Impostare un indirizzo univoco per l'estensione della stazione di chiamata tramite l'INDIRIZZO DI ESTENSIONE DIP switch (vedere la tabella di seguito).



Avviso!

Se si utilizzano più estensioni della stazione di chiamata, è necessario assegnare loro gli indirizzi in ordine crescente da sinistra a destra (1-5).

6. Rieffettuare i collegamenti della stazione di chiamata
7. Configurare l'estensione della stazione di chiamata tramite il software IRIS-Net

**Avviso!**

Se un'estensione della stazione di chiamata viene sostituita in un sistema di stazione di chiamata già configurato, al dispositivo sostitutivo deve essere assegnato l'indirizzo del dispositivo sostituito tramite l'INDIRIZZO DI ESTENSIONE DIP switch.

DIP switch				ID	Commento
4	3	2	1		
-	OFF	OFF	OFF	0	Scollegato
-	OFF	OFF	ON	1	
-	OFF	ON	OFF	2	
-	OFF	ON	ON	3	
-	ON	OFF	OFF	4	
-	ON	OFF	ON	5	

Tabella 11.1: Indirizzo di estensione

Bosch Security Systems B.V.

Torenallee 49

5617 BA Eindhoven

Paesi Bassi

www.boschsecurity.com

© Bosch Security Systems B.V., 2023

Building solutions for a better life.

202303101138