

PVA-1EB Nouzové tlačítko stanice hlasatele

PAVIRO

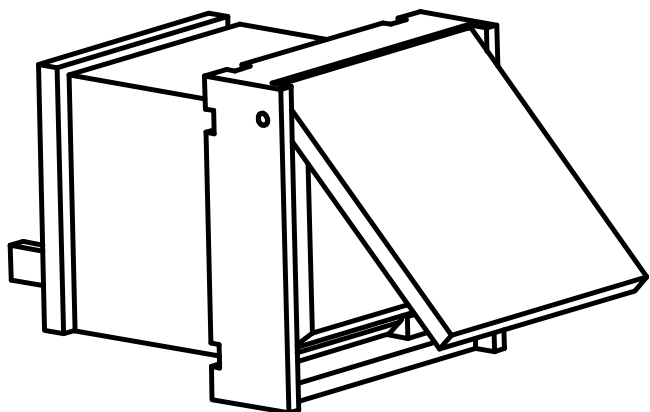

PVA-1EB je volitelné nouzové tlačítko, které lze připojit ke stanici hlasatele PAVIRO. Další informace naleznete v příručce ke stanici hlasatele.

Osvědčení a schválení

Certifikáty nouzových norem

Evropa	EN 54-16
--------	----------

Splnění požadavků norem pro poplašné systémy

Velká Británie	BS 5839-8
----------------	-----------

Rakousko	ÖNORM F 3033
----------	--------------

Shoda se směrnicí o ochraně životního prostředí

Bezpečnost	EN 62368-1
------------	------------

Odolnost	EN 50130-4
----------	------------

Emise	EN 61000-6-3 ICES-003 FCC-47, část 15B, třída A
-------	---

Životní prostředí	EN 50581
-------------------	----------

Použití na moři	EN 60945
-----------------	----------

Shoda

Evropa	CE/CPR
--------	--------

Austrálie	RCM
-----------	-----

- ▶ Tlačítko Alarm pro stanici hlasatele
- ▶ Certifikace systému EN 54-16

Shoda

Životní prostředí	RoHS
-------------------	------



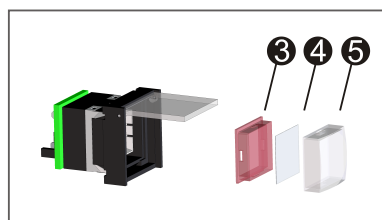
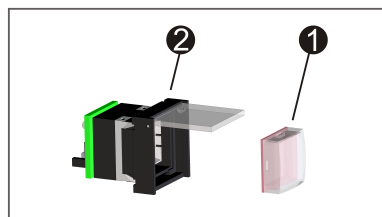

Poznámky k instalaci a konfiguraci

Označení

1. Demontujte tlačítko z základny.
2. Demontujte červený difuzor z čoček pomocí ostrého nástroje (například nože).
3. Označte foliovou vložku.
4. Znovu sestavte tlačítko včetně foliové vložky a namontujte je do základny.



Sestavení ve stanici hlasatele

1. Odpojte od stanice hlasatele všechny konektory.
2. Odmontujte základnu stanice hlasatele (4 šrouby ).
3. Opatrně vyjměte základnu z horní části. Začněte v levém horním rohu stanice hlasatele.
4. Odpojte spojovací kabel od zástrčkového konektoru CN1 .
5. Připravte si montážní oblast : Pomocí ostrého předmětu (rýsovací jehly apod.) opatrně vytvořte otvory a odstraňte předem vyznačený obdélník uvnitř základny. Proved'te veškeré další zákroky k dokončení přípravy montážní oblasti (vypilování, oříznutí atd.).
6. Tlačítko vložte do montážní oblasti a rovnoměrně na ně zatlačte (dbejte na to, aby bylo možné otevřít víčko krytu).
7. V závislosti na použité montážní oblasti (pravé, střední či levé) připojte plochý kabel  ke konektoru CN201/CN202/CN203 na desce s obvody.
8. Znovu připojte spojovací kabel ke konektoru CN1.
9. Opatrně znovu přimontujte základnu stanice hlasatele.
10. Obnovte propojení.
11. Pomocí softwaru nakonfigurujte tlačítko.

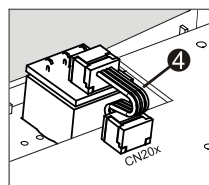
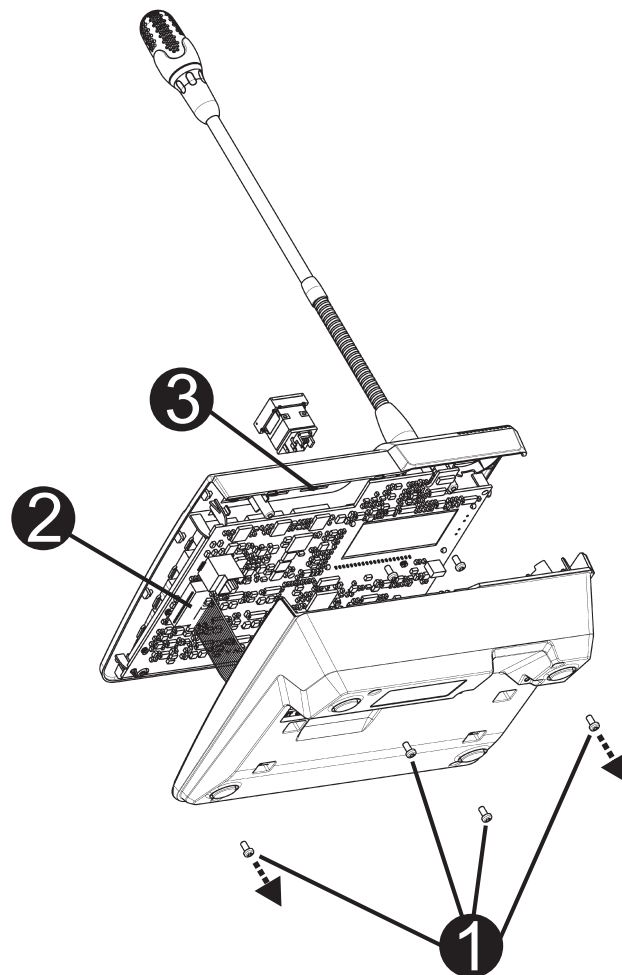
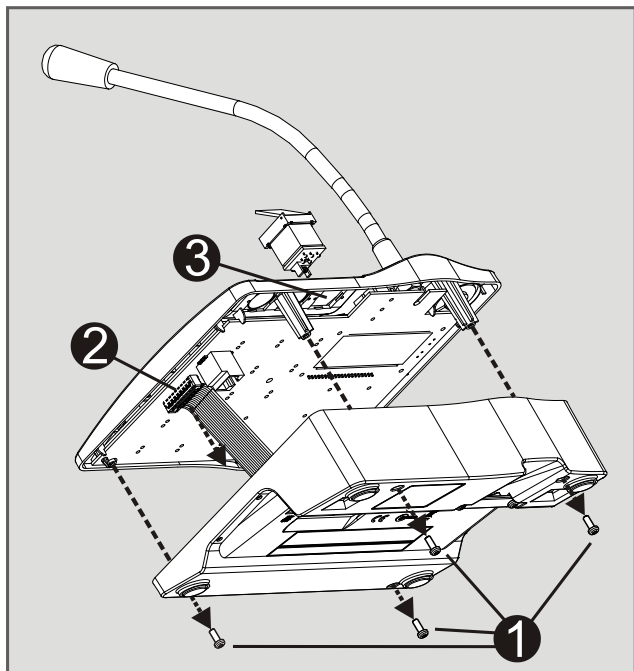

Dodané součásti

Množství	Součást
1	Prvek tlačítka s krytem
1	Předem konfigurovaný propojovací kabel se 4 vývody
1	Poznámky k montáži

Technické specifikace

Mechanické parametry

Rozměry produktu (výška hloubka)	šířka	30mm 21mm 21 mm
Čistá hmotnost		0,01 kg
Přepravní hmotnost		0,02 kg

Životní prostředí

Provozní teplota	-5 °C až +45 °C
Skladovací a přepravní teplota	-25 °C až +70 °C
Relativní vlhkost vzduchu (nekondenzující)	5 až 90 %
Nadmořská výška	Až 2000 m

Objednací informace

PVA-1EB Nouzové tlačítko stanice hlasatele

Volitelné nouzové tlačítko, které lze nainstalovat na stanici hlasatele PVA-15CST.

Objednací číslo **PVA-1EB | F.01U.397.469 F.01U.312.985**

zastoupená:

Europe, Middle East, Africa:
Bosch Security Systems B.V.
P.O. Box 80002
5600 JB Eindhoven, The Netherlands
Phone: + 31 40 2577 284
emea.securitysystems@bosch.com
emea.boschsecurity.com

Germany:
Bosch Sicherheitssysteme GmbH
Robert-Bosch-Ring 5
85630 Grasbrunn
Germany
www.boschsecurity.com