

Visitor Management V5.0.1

مع Mobile Access

جدول المحتويات

5	المقدمة	1
5	سجل تغيير الوظائف	1.1
5	عن Bosch لإدارة الزائرين	1.2
6	حول الوصول عبر المحمول	1.3
6	الجماهير المستهدفة	1.4
6	كيفية استخدام هذا التوثيق.	1.5
7	نظرة عامة على النظام والطبوغرافيا	2
8	التثبيت والغاءه	3
8	متطلبات البرمجيات والأجهزة	3.1
8	النظام الرئيسي للتحكم في الوصول	3.1.1
9	مثيلة قاعدة بيانات لاستضافة قاعدة بيانات مدير الزائرين	3.1.2
9	مستخدم مخصص للوصول إلى قاعدة بيانات محلية	3.1.3
9	مستخدم مخصص للوصول إلى قاعدة بيانات بعيدة	3.1.4
9	مستخدم مخصص في النظام الرئيسي للتحكم في الوصول	3.1.5
9	تثبيت الخادم	3.2
10	تشغيل برنامج إعداد الخادم	3.2.1
10	ملف Appsettings بصيغة JSON	3.2.2
11	إعداد كمبيوتر عميل VisMgmt	3.3
12	إعداد الوظيفة الإضافية Peripheral Devices	3.3.1
12	شهادات الاتصال الآمن	3.3.2
14	ملف Appsettings بصيغة JSON	3.3.3
15	التحقق من تثبيت الخادم	3.4
15	تثبيت الوصول عبر المحمول	3.5
15	نظرة عامة على التثبيت والتكوين والاستخدام	3.5.1
16	المتطلبات الأساسية لأجهزة Mobile Access	3.5.2
16	المتطلبات الأساسية لتكوين Mobile Access	3.5.3
17	إجراء التثبيت في نفس الموقع	3.5.4
18	إجراء التثبيت الموزع	3.5.5
21	تثبيت تطبيقات Mobile Access	3.6
21	الأجهزة الطرفية	3.7
22	تسجيل الأجهزة الطرفية باستخدام كمبيوتر العميل	3.7.1
22	إصلاح عمليات تثبيت Mobile Access	3.8
22	إزالة تثبيت البرامج	3.9
24	التكوين	4
24	إنشاء مستخدم إدارة الزائرين في ACS	4.1
24	إنشاء المصادقات وملفات التعريف للزائرين في ACS	4.2
25	إعداد كمبيوتر موظف الاستقبال	4.3
25	إعداد كمبيوتر كشك للزائرين	4.4
25	تسجيل الدخول لمهام التكوين	4.5
26	استخدام قائمة الإعدادات في التكوين	4.6
27	قوالب البريد الإلكتروني	4.6.1
30	وضع المعاينة	4.6.2
30	قوالب المستندات	4.6.3
30	تخصيص واجهة المستخدم	4.7
30	خيارات الإعدادات ظاهرة وغير ظاهرة والزامية	4.7.1
30	تخصيص وضع الكشك	4.7.2
30	تخصيص شعار الشركة	4.7.3
31	إعدادات الجدار الناري	4.8

32	البرامج والخدمات كاستثناءات جدار الحماية	4.8.1
33	أمان تكنولوجيا المعلومات	4.9
33	مسؤوليات الأجهزة	4.9.1
34	مسؤوليات البرمجيات	4.9.2
34	التعامل الآمن مع بيانات اعتماد الهاتف المحمول	4.9.3
35	النسخ الاحتياطي للنظام	4.10
36	التشغيل	5
36	نظرة عامة على أدوار المستخدمين	5.1
36	استخدام لوحة المعلومات	5.2
36	جدول الزيارات	5.2.1
37	أعمدة الجدول وإجراءاته	5.2.2
39	موظف الاستقبال	5.3
39	تسجيل الدخول إلى دور موظف الاستقبال	5.3.1
39	البحث في الزيارات وتصفيتها	5.3.2
39	تسجيل الزيارات	5.3.3
40	اعتماد الزيارات ورفضها	5.3.4
41	تعيين أوراق الاعتماد الفعلية	5.3.5
43	تعيين بيانات اعتماد المحمول	5.3.6
44	إلغاء تعيين بيانات الاعتماد	5.3.7
45	تسجيل الوصول والمغادرة بدون بطاقة	5.3.8
45	الإضافة إلى القائمة المحظورة والإزالة والإعفاء منها	5.3.9
46	الحفاظ على ملفات تعريف الزائرين	5.3.10
46	عرض سجلات الزيارات	5.3.11
47	المستضيف	5.4
47	تسجيل الدخول إلى دور المستضيف	5.4.1
47	البحث والتصفية	5.4.2
48	تسجيل الزيارات	5.4.3
48	نسخ مواعيد الزيارات	5.4.4
48	زائر	5.5
48	مقدمة إلى وضع الكشك	5.5.1
49	إنشاء ملف تعريف لزائر: تسجيل الوصول الذاتي	5.5.2
49	اعتماد مَثَبِي أجهزة قراءة الوصول إلى الأجهزة المحمولة	5.6
50	إعادة تعيين أجهزة قراءة Mobile Access	5.6.1
50	استخدام تطبيقات Mobile Access على الأجهزة المحمولة	5.7
51	تعيين حدود RSSI في تطبيق Setup Access	5.7.1
53	المصطلحات	

1 المقدمة

1.1 سجل تغيير الوظائف

إصدار BIS	إصدار AMS	الوظائف المضافة	إصدار VisMgmt
4.9	3.0.1	غير قابل للتطبيق	1.0
4.9.1	4.0	تسجيل وصول الزائرين وتسجيل خروجهم بدون بطاقات البحث عن أرقام البطاقات المجانية التمييز بين مضيفين مختلفين بالاسم نفسه (تحسين الأداء) المزيد من الدقة لتحديث مربع الحوار	1.0.1
tbd	5.0	دعم خادم البريد دعم أجهزة قراءة HID Omnikey شعارات الشركة القابلة للتخصيص	5.0
tbd	5.0.1	دعم الوصول عبر المحمول تعيين بيانات اعتماد المحمول مسبقًا	5.0.1

1.2 عن إدارة الزائرين Bosch

Visitor Management، يُشار إليه في ما بعد باسم VisMgmt عبارة عن أداة برمجية تعمل على المستعرض وبالتناغم مع نظم Bosch للتحكم في الوصول. إنه يدير الزيارات إلى موقع تحت التحكم في الدخول، بما في ذلك جدولة الزيارات، والبيانات المهنية للزائر، والمستندات والعقود المرتبطة، وتعيين بيانات اعتماد مؤقتة.

واجهة المستخدم قابلة للتخصيص ويجوز لأي مستخدم أن يغير لغته أثناء التشغيل من دون تسجيل الخروج. المستخدمون الرئيسيون وحالات استخدامهم هي:

حالات الاستخدام	نوع المستخدم
تسجيل الزيارات الجديدة والزائرين اعتماد الزيارات ورفضها إدراج زائرين في القائمة المحظورة تعيين بطاقات الزائرين وإلغاء تعيينها إدارة المستندات المرتبطة مراقبة عدد الزائرين على الموقع	موظف الاستقبال
التسجيل الذاتي والمسبق إنشاء ملف تعريف للزائر والحفاظ عليه توقيع المستندات	زائر
إدارة الجداول الزمنية وقوائم الزيارات والزائرين التسجيل المسبق للزيارات	المستضيف
عمل إعدادات عامة تخصيص سلوك الأداة وواجهة المستخدم بها علاوة على: جميع حالات الاستخدام الخاصة بموظف الاستقبال	مسؤول

1.3 حول الوصول عبر المحمول

1.3

- Mobile Access هو التحكم في الوصول إلى الأشخاص الذين يستخدمون بيانات اعتماد افتراضية مخزنة على أحد الأجهزة المحمولة مثل الهاتف الذكي للشخص. يتم الاحتفاظ ببيانات الاعتماد الظاهرية في نظام التحكم في الوصول الأساسي أو ما يعرف اختصارًا باسم ACS <
- يقوم مشغلو ACS بإنشاء بيانات الاعتماد الظاهرية هذه وتخصيصها وإرسالها إلى الأشخاص عبر تطبيق ويب تعاوني مثل Credential Management أو Visitor Management.
 - يقوم أصحاب بيانات اعتماد المحمول بتشغيل أجهزة قراءة التحكم في الوصول عبر Bluetooth من أحد تطبيقات الأجهزة المحمولة على أجهزتهم المحمولة.
 - يقوم مثبتو أنظمة الوصول إلى الأجهزة المحمولة بتكوين أدوات قراءة التحكم في الوصول عبر Bluetooth من تطبيق إعداد خاص على أجهزتهم المحمولة.
 - لا يخزن النظام أي بيانات شخصية على الأجهزة المحمولة.

1.4 الجماهير المستهدفة

1.4

- أدوات تثبيت ومسؤولو VisMgmt
- الأنواع الرئيسية للمستخدمين VisMgmt

1.5 كيفية استخدام هذا التوثيق.

1.5

- استخدم وظيفة البحث في عارض المساعدة لديك لتحديد موقع المحتوى المعني.
- تُعتبر أقسام النظرة العامة على النظام والتثبيت والتكوين ذات أهمية أساسية بالنسبة إلى مسؤولي النظام
- تُعتبر أقسام التشغيل ذات أهمية أساسية بالنسبة إلى مستخدمي النظام.

نظرة عامة على النظام والطبوغرافيا

2

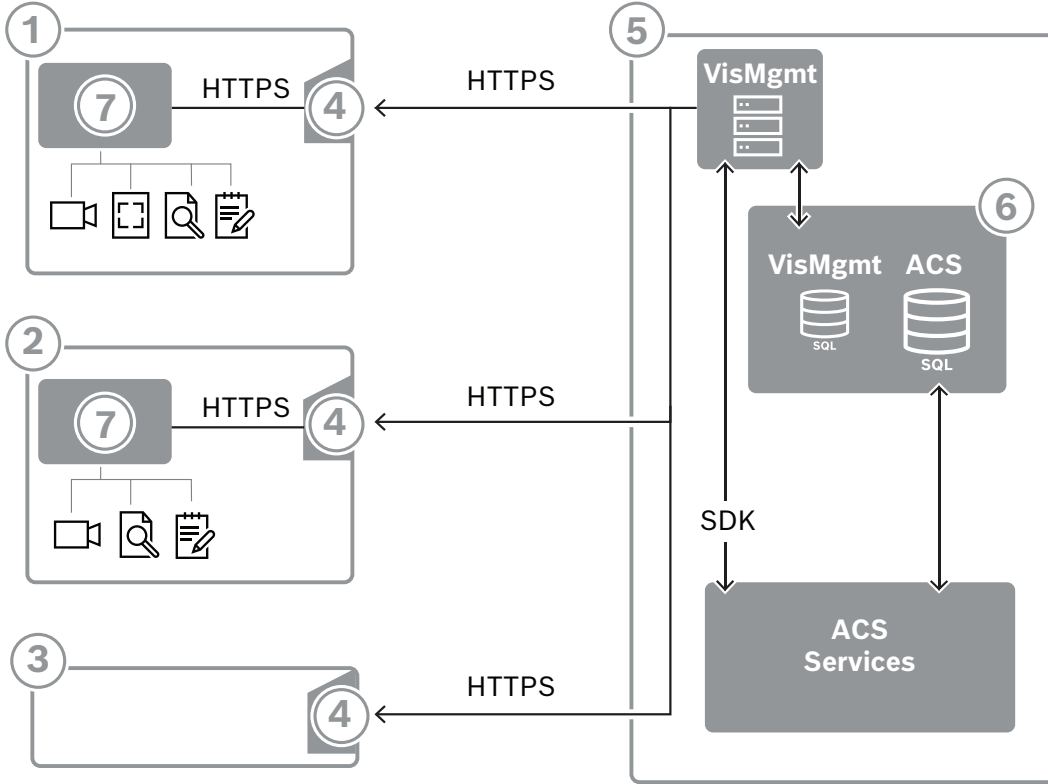

التسمية	الوصف
1	محطة عمل موظف الاستقبال . بإمكان محطة العمل هذه أن تحتوي على أجهزة طرفية اختيارية، مثل قارئ التسجيل وكاميرا الويب والمساحات الضوئية للتوقيعات والمستندات.
2	محطة عمل كشك الزائرين ، مع المستعرض المدعوم في وضع الكشك. بإمكان محطة العمل هذه أن تحتوي على أجهزة طرفية اختيارية، مثل كاميرا الويب والمساحات الضوئية للتوقيعات والمستندات.
3	محطة عمل المضيف ، أي محطة عمل الموظف الذي يستقبل الزائر.
4	المستعرض المدعوم مع موقع ويب VisMgmt
5	خادم ACS (AMS أو BIS)
6	مثيل قاعدة البيانات لخادم ACS (بإمكان هذا المثل أن يكون موجودًا على جهاز كمبيوتر منفصل).
7	الوظيفة الإضافية Bosch Peripheral Devices الاختيارية، التي تدير الاتصال بين المستعرض والأجهزة الطرفية.

تحتوي الطبوغرافيا الموصى بها للنظام على خادم VisMgmt على الكمبيوتر نفسه الخاص بخادم النظام الرئيسي للتحكم في الوصول وقاعدة بياناته على مثيل قاعدة البيانات نفسها. يتم تثبيت الوظيفة الإضافية Bosch Peripheral Devices فقط على محطات العمل التي تتطلب الوصول إلى الأجهزة الطرفية. عادةً ما تتطلب محطة عمل المضيف فقط وصول المستعرض إلى خادم VisMgmt.

التثبيت وإلغاؤه

متطلبات البرمجيات والأجهزة

3

3.1

قم بتثبيت خادم VisMgmt على نفس الكمبيوتر مثل نظام التحكم في الوصول الرئيسي: تنطبق نفس متطلبات البرامج والأجهزة.

متطلبات الخادم

Windows 10, Windows Server 2016, Windows Server 2019	نظم التشغيل
MS SQL Server 2019 and later استخدم دائمًا مثيل قاعدة البيانات نفسها الذي يستخدمه ACS (النظام الأساسي للتحكم في الوصول)	نظم إدارة قاعدة البيانات
Google Chrome, Mozilla Firefox, Microsoft Edge (Chromium based) استخدم الإصدار الأحدث من المستعرض لنظام التشغيل Windows لديك.	المستعرضات المدعومة
Full HD 1920x1080	الحد الأدنى لدقة ووضوح الشاشة (لاستخدام واجهة مستخدم التطبيق)

متطلبات الوظيفة الإضافية Bosch Peripheral Devices

إن الوظيفة الإضافية Bosch Peripheral Devices هي البرنامج الذي يتعامل مع الاتصال الإلكتروني بين المستعرض والأجهزة الطرفية مثل قارئ التسجيل وكاميرا الويب والماسح الضوئي للتوقيعات والماسح الضوئي للمستندات. كمبيوتر العميل هو الكمبيوتر المتصل فعليًا بالأجهزة الطرفية. وهو يقوم أيضًا بتشغيل المستعرض الذي يتصل بالخادم VisMgmt. على الرغم من أن الأجهزة الطرفية ليست ضمن المتطلبات الصارمة للتثبيت، لكن يوصى بها بطريقة ملحة لأنها تؤدي إلى زيادة كبيرة في كفاءة عملية تسجيل الزائرين.

الوصف	المتطلب
Full HD 1920x1080	الحد الأدنى لدقة وضوح الشاشة
Google Chrome, Mozilla Firefox, Microsoft Edge (Chromium based) استخدم الإصدار الأحدث من المستعرض لنظام التشغيل Windows لديك.	المستعرضات المدعومة

النظام الرئيسي للتحكم في الوصول

3.1.1

بدون Mobile Access

إذا لم يكن Mobile Access مطلوبًا VisMgmt، فإن الإصدار 5.0.1 يعمل مع أنظمة التحكم في الوصول من Bosch التالية:

– Access Management System (AMS) الإصدار 5.0 والإصدارات اللاحقة

مع Mobile Access

إذا كان Mobile Access مطلوبًا VisMgmt، فإن الإصدار 5.0.1 يعمل مع أنظمة التحكم في الوصول من Bosch التالية:

– الإصدارات 5.0.1 من Access Management System (AMS) (تتضمن ملحق Mobile Access) والإصدارات الأحدث

أكمل عملية تثبيت النظام الرئيسي للتحكم في الوصول وتحقق منه، وفقًا لدليل التثبيت الخاصة به، قبل متابعة عملية تثبيت VisMgmt.

3.1.2

مثيلة قاعدة بيانات لاستضافة قاعدة بيانات مدير الزائرين

يؤدي تثبيت النظام الرئيسي للتحكم في الوصول إلى إنشاء مثل قاعدة بيانات يمكنك استخدامه لاستضافة ملف قاعدة بيانات dbVisitorManagement، VisMgmt. يختلف الاسم الافتراضي لهذا المثل، بحسب ACS

- بالنسبة إلى AMS، الاسم هو ACE
- بالنسبة إلى BIS ACE، الاسم هو BIS_ACE

3.1.3

مستخدم مخصص للوصول إلى قاعدة بيانات محلية

يدخل المستخدم VMUser إلى قاعدة بيانات مدير الزائرين بالنيابة عن تطبيق VisMgmt. ينشئ برنامج تثبيت الخادم VisMgmt مستخدمًا لنظام VMUser Windows على خادم VisMgmt.

3.1.4

مستخدم مخصص للوصول إلى قاعدة بيانات بعيدة

إذا كان VisMgmt سيستخدم قاعدة بيانات على خادم قاعدة بيانات بعيدة، فقم بإنشاء وتكوين مستخدم VMUser في Windows وعلى SQL Server كما سيرد وصفه أدناه. مهم: لا تشغل إعداد VisMgmt قبل إتمام هذا الإجراء.

1. على خادم قاعدة البيانات البعيد، أنشئ مستخدم Windows بالإعدادات التالية:
 - **اسم المستخدم** (حساس لحالة الأحرف): VMUser
 - **كلمة المرور**: قم بتعيين كلمة المرور وفقًا لسياسات الأمان التي تنطبق على جميع أجهزة الكمبيوتر لديك. سجّل كلمة المرور بتأنٍ لأنها ستكون مطلوبة لإعداد VisMgmt.
 - **عضو في المجموعة**: Administrators
 - **يجب على المستخدم تغيير كلمة المرور عند تسجيل الدخول التالي**: NO
 - **يتعذر على المستخدم تغيير كلمة المرور**: YES
 - **عدم انتهاء صلاحية كلمة المرور إطلاقًا**: YES
 - **تسجيل الدخول كخدمة**: YES
 - **الحساب معطل**: NO
- (إضافة VMUser كتسجيل دخول إلى SQL Server البعيد)
 1. فتح SQL Management Studio
 2. الاتصال بمثل SQL البعيد
 3. الانتقال إلى الأمان < تسجيل الدخول
 4. إضافة VMUser المستخدم مع دور الخادم sysadmin

في وقت لاحق، عندما تقوم بتنفيذ إعداد VisMgmt على خادم VisMgmt، ستحدد خيار كمبيوتر خادم قاعدة البيانات البعيدة وتُدخل كلمة المرور التي حددتها أعلاه لـ VMUser.

3.1.5

مستخدم مخصص في النظام الرئيسي للتحكم في الوصول

1. في النظام الرئيسي للتحكم في الوصول، قم بإنشاء مستخدم لديه ميزة الاستخدام غير المحدود لمواجهة برمجة التطبيقات. للاطلاع على إرشادات تفصيلية، انظر الفصل **تعيين ملفات تعريف المستخدم (المشغل)** في دليل المشغل للنظام الرئيسي للتحكم في الوصول.
2. قم بتدوين اسم المستخدم وكلمة المرور بعناية لأن معالجات تثبيت VisMgmt ستطلبهما.

تثبيت الخادم

3.2

لا تبدأ تشغيل برنامج الإعداد قبل أن تقدم كل متطلبات البرمجيات.

3.2.1

تشغيل برنامج إعداد الخادم

1. على خادم VisMgmt المقصود، قم بتشغيل BoschVisitorManagementServer.exe كمسؤول.
2. انقر فوق **التالي** لقبول حزمة التثبيت الافتراضية.
3. إذا كنت توافق على اتفاقية ترخيص المستخدم النهائي (EULA)، فاقبلها وانقر فوق **التالي**.
4. حدد مجلد الوجهة للتثبيت. المجلد الافتراضي هو المجلد المستحسن.
- على شاشة **تكوين خادم SQL**
5. حدد ما إذا كنت ترغب في إنشاء قاعدة بيانات على ميثيل خادم SQL المحلي، أي على ميثيل قاعدة البيانات على الخادم VisMgmt أو على كمبيوتر خادم قاعدة بيانات بعيدة.
- **ملاحظة:** إذا اخترت خادم قاعدة بيانات بعيدة، فيطلب برنامج الإعداد كلمة مرور VMUser، وهو المستخدم المسؤول الذي قمت بإعداده على خادم قاعدة البيانات البعيدة (انظر قسم "متطلبات البرمجيات").
6. تحقق من قيم المعلمات التالية وقم بتعديلها، إذا لزم الأمر:

اسم كمبيوتر خادم قاعدة البيانات	خادم SQL
اسم ميثيل قاعدة بيانات ACS الرئيسية. هذا هو المكان الذي يتم فيه إنشاء قاعدة بيانات الزائرين. بالنسبة إلى AMS، الاسم هو ACE بالنسبة إلى BIS ACE، الاسم هو BIS_ACE	ميثيل SQL
اسم مستخدم مسؤول للميثيل، وهو عادةً sa	اسم مستخدم SQL
كلمة مرور هذا المستخدم المسؤول.	كلمة مرور SQL

7. انقر فوق **اختبار الاتصال** لاختبار ما إذا كان يمكن الوصول إلى ميثيل قاعدة البيانات باستخدام قيم المعلمات التي أدخلتها. إذا فشل الاختبار، فأعد فحص المعلمات.
8. انقر فوق **التالي** للمتابعة
- في شاشة **تكوين الوصول إلى ACS** (حيث يشير ACS إلى النظام الرئيسي للتحكم في الوصول، وهو AMS أو ACE)
9. أدخل قيمًا للمعلمات التالية:

اسم الكمبيوتر الذي يتم فيه تشغيل ACS	اسم مضيف ACS
اسم المستخدم المخصص لنظام ACS مع استخدام غير محدود لواجهة برمجة التطبيقات. انظر قسم متطلبات البرمجيات.	اسم مستخدم ACS
كلمة مرور مستخدم ACS المخصص هذا.	كلمة مرور ACS

10. انقر فوق **التالي** للمتابعة
- على شاشة **تكوين خادم الهوية**
11. أدخل URI لخادم هوية ACS المناظر:
- AMS: HTTPS://<NameOfACSserver>:44333
- BIS: HTTPS://<NameOfACSserver>/BisIdServer
12. انقر فوق **اختبار الاتصال** لاختبار ما إذا كان يمكن الوصول إلى خادم الهوية.
13. انقر فوق **التالي** للاطلاع على شاشة الملخص، ثم انقر فوق **تثبيت** لبدء تثبيت خادم VisMgmt.
14. بعد التثبيت، أعد تمهيد الكمبيوتر.

3.2.2

ملف Appsettings بصيغة JSON

يتم تخزين عدد من معلمات التكوين لخادم VisMgmt في ملف JSON التالي:

```
installation drive>:\Program Files (x86)\Bosch Sicherheitssysteme\>
Bosch Visitor Management\appsettings.json
```

ليس من الضروري عمومًا تغيير القيم الافتراضية، لكن قد يكون من المفيد تعديل المعلمات التالية في قسم الإعدادات في الملف. إذا قمت بضبط المعلمات، فعليك إنشاء نسخة احتياطية من الملف أولاً. ستساعدك النسخة الاحتياطية على التراجع عن التغييرات بسرعة إذا تسببت تغييراتك في حدوث خلل. احفظ تغييراتك وأعد تشغيل خدمة VisMgmt في Windows لتصبح المعلمات المعدلة سارية المفعول. اسم الخدمة هو Bosch Visitor Management.

اسم المعلمة	القيمة الافتراضية	الوصف
PageSizeNumberOfVisit	20	أقصى عدد لسجلات الزيارات التي تظهر على الشاشة في المرة الواحدة. عندما يقوم المستخدم بالتمرير، تمتلئ كل صفحة جديدة بهذا العدد من السجلات التي يتم تحميلها من قاعدة البيانات.
MaximumUploadFileSizeBytes	31457289	أقصى عدد من وحدات البايت التي يمكن أن يحتوي عليها ملف محمل.
StartoverTimeoutAskSeconds	300	ينتظر التطبيق خلال هذا العدد من الثواني إذا توقف المستخدم بشكل مؤقت أثناء إدخال معلومات تسجيل الدخول ثم يطلب الإدخال.
StartoverTimeoutResetSeconds	60	بعد الطلب، ينتظر التطبيق خلال هذا العدد من الثواني قبل أن يعيد تعيين شاشة تسجيل الدخول.

إعداد كمبيوتر عميل VisMgmt

3.3

يمكن تثبيت الوظيفة الإضافية Bosch Peripheral Devices على كمبيوتر الخادم، لكن يجري تثبيتها في العادة على كمبيوتر العميل في الشبكة نفسها. إذا كان الأمر كذلك، فانسخ شهادة HTTPS من خادم ACS وقم بتثبيتها على كمبيوتر العميل أيضًا. راجع *شهادات الاتصال الآمن، الصفحة 12* أدناه للاطلاع على التعليمات.

تُعد الوظيفة الإضافية Bosch Peripheral Devices برنامج الربط للأجهزة الطرفية مثل أجهزة قراءة التسجيل والمساحات الضوئية. إذا لم تكن مثل هذه الأجهزة مطلوبة، على سبيل المثال، للمستخدم المضيف، فإن الوصول إلى المستعرض يكفي لتسجيل الدخول إلى تطبيق VisMgmt وتشغيله.

يتم دعم أجهزة قراءة التسجيل وتنسيقات البطاقات التالية.

EM	HID Prox	iCLAS S	iCLAS S	iCLAS S	iCLAS S	MIFARE Classic CSN	MIFARE DESfire Ev1 CSN	كود MIFARE DESfire Ev1 Bosch	
26 بت	26 بت	48 بت	37 بت	35 بت	26 بت			X	يسجل LECTUS جهاز ARD-EDMCV0 02-USB

X	X	X	X	X	X	X	X		OMNIKEY 5427 CK
---	---	---	---	---	---	---	---	--	--------------------

راجع

- *شهادات الاتصال الآمن، الصفحة 12*

3.3.1**إعداد الوظيفة الإضافية Peripheral Devices**

يجب توفير الوظيفة الإضافية Peripheral Devices فقط على أجهزة الكمبيوتر العميلة التي تتصل بأجهزة قراءة التسجيل أو الماسحات الضوئية أو الأجهزة الطرفية الأخرى. كرر الإجراء أدناه على كل كمبيوتر عميل به هذا المطلب.

1. على كمبيوتر العميل المقصود، قم بتشغيل `BoschPeripheralDeviceAddon.exe` من وسيط التثبيت، باعتبارك المسؤول.
- المكونات الجوهرية مدرجة، وهي برامج العميل وبرامج الأجهزة الطرفية المعتادة. نوصي بأن تثبت جميع المكونات المدرجة، حتى لو لم تكن الأجهزة متاحة لك حاليًا.
2. انقر فوق **التالي** لقبول حزم التثبيت الافتراضية.
3. على شاشة **تكوين العميل**
- **دليل التثبيت:** اقبل الافتراضية (موصى بها)، أو قم بتغييرها على النحو المطلوب.
- **منفذ COM:**
- إذا كنت تستخدم قارئ تسجيل LECTUS، فأدخل رقم منفذ COM، على سبيل المثال COM3، الذي يتصل به قارئ التسجيل. تحقق من هذه القيمة في إدارة الأجهزة في Windows.
- إذا كنت تستخدم قارئ HID OMNIKEY، فاترك هذا الحقل فارغًا.
- الكاميرا، وSignopad والماسح الضوئي للمستندات تعمل بنظام "التوصيل والتشغيل" ولا تتطلب منفذ COM. انقر فوق **سماح** عندما يطالب المستعرض بإذن للتوصيل.
- **عنوان القادم والمنفذ:**
- أدخل اسم أي كمبيوتر خادم، وهو بصورة افتراضية على الأقل كمبيوتر خادم ACS الأساسي، وأرقام المنافذ لأي خدمات خلفية تحتاج إلى التحكم في الأجهزة الطرفية.
- في كل حالة، انقر فوق **اختبار الاتصال** وانتظر التأكيد.
- انقر فوق **إضافة** لإضافة المزيد من الخوادم.
- انقر فوق **حذف** لإزالة الخوادم.
- المنافذ الافتراضية لخدمات الواجهة الخلفية المعتادة هي:
5806 لـ CredMgmt
5706 لـ VisMgmt
4. انقر فوق **التالي** للاطلاع على ملخص للمكونات المطلوب تثبيتها.
5. انقر فوق **تثبيت** لبدء عملية التثبيت.
6. انقر فوق **إنهاء** لإنهاء عملية التثبيت.
7. بعد التثبيت، أعد تمهيد الكمبيوتر.

3.3.2**شهادات الاتصال الآمن**

لإنشاء اتصال آمن بين المستعرض على جهاز العميل وخادم ACS، انسخ الشهادة التالية من خادم ACS إلى أجهزة الكمبيوتر العميلة. استخدم حسابًا يتمتع بحقوق مسؤول Windows لتثبيتها.

المسار المعتاد للشهادة هو:

- <محرك أقراص التثبيت>:

Bosch Sicherheitssysteme\Access Management System\Certificates\Bosch\
Security System Internal CA - BISAMS.cer

نظرة عامة على تحويل الشهادات

R القارئ	M تطبيق الوصول إلى حامل البطاقة	S إعداد التطبيق	DB قاعدة البيانات	MA الوصول عبر المحمول (الواجهة الخلفية)	ACS	إلى ↓ من
/	/	/	/	يتم التحويل بواسطة معالج الإعداد (عن طريق أداة الشهادة)	/	ACS
/	يتم التحويل عن طريق التسجيل في رمز الاستجابة، السريعة، يتم التحديث عبر إشعار الدفع	يتم التحويل عن طريق التسجيل في رمز الاستجابة، السريعة، يتم التحديث عبر إشعار الدفع	/	/	يتم التحويل بواسطة معالج إعداد MA	MA الوصول عبر المحمول (الواجهة الخلفية)
/	/	/	/	/	/	DB قاعدة البيانات
/	/	/	/	يتم التحويل عن طريق التسجيل باستخدام رمز الاستجابة السريعة	/	S إعداد التطبيق
/	/	/	/	يتم التحويل عن طريق التسجيل باستخدام رمز الاستجابة السريعة	/	M تطبيق الوصول إلى حامل البطاقة

شهادات للمستعرض Firefox

3.3.2.1

يمكنك تجاهل هذا القسم إذا كنت لا تستخدم المستعرض Firefox.

يتعامل المستعرض Firefox مع شهادات الجذر بشكل مختلف: لا يستشير Firefox مخزن شهادات Windows للحصول على شهادات الجذر الموثوقة. بدلاً من ذلك، يحتفظ كل ملف تعريف مستعرض بمخزن خاص به للشهادات الجذر. لمزيد من التفاصيل، يرجى الرجوع إلى <https://support.mozilla.org/en-US/kb/setting-certificate-authorities-firefox>

تقدم صفحة الويب هذه أيضًا إرشادات تفرض على Firefox استخدام مخزن شهادات Windows لجميع المستخدمين.

بدلاً من ذلك، يمكنك استيراد الشهادات الافتراضية كما هو موضح أدناه. ملاحظة:

- يجب عليك استيراد الشهادات لكل مستخدم وملف تعريف Firefox.

- تُعد شهادة الخادم الموضحة أدناه الشهادة الافتراضية التي تم إنشاؤها بواسطة عملية التثبيت. إذا كنت قد اشتريت شهادتك الخاصة من مرجع مصدق، فيمكنك استخدامها بدلاً من ذلك.

استيراد الشهادات إلى مخزن شهادات Firefox

للوصول إلى خادم ACS من Firefox على الكمبيوتر العميل، يمكنك استيراد الشهادة الافتراضية التالية من الخادم:

- <مركز أقراص التثبيت>:

```
Bosch Sicherheitssysteme\Access Management System\Certificates\Bosch\
Security System Internal CA - BISAMS.cer
```

أو، بالنسبة إلى BIS ACE، يمكنك أيضًا تنزيل الشهادة من خلال الويب:

```
HTTP://<اسم المضيف>/<اسم المضيف>.cer
```

الأجهزة الطرفية: للوصول إلى جهاز طرفي متصل، مثل ماسح ضوئي للمستندات أو ماسح ضوئي التوقيعات، من Firefox على الكمبيوتر العميل، يمكنك استخدام الشهادة الافتراضية. يمكنك العثور عليه على الكمبيوتر العميل في الموقع التالي:

```
>\Program Files (x86)\Bosch Sicherheitssysteme\
>installation drive>:
Bosch Peripheral Device Addon\BoschAcePeripheralDeviceAddonHardware CA.cer
```

الإجراء (كرر لكل شهادة وملف تعريف Firefox):

استخدم الإجراء التالي على الكمبيوتر العميل لتثبيت الشهادات التي تحتاج إليها:

1. حدد موقع الشهادة التي تريد تثبيتها.
2. افتح المستعرض Firefox واكتب `about:preferences` في شريط العنوان.
 - افتح صفحة خيارات.
3. في الحقل **بحث في الخيارات**، اكتب `certificate`
 - يظهر الزر **عرض الشهادات** على الصفحة.
4. انقر فوق الزر **عرض الشهادات**.
- يفتح مربع الحوار **إدارة الشهادات** مع عدة علامات تبويب
5. حدد علامة التبويب **الشهادات**
6. انقر فوق **استيراد...**
- يفتح مربع حوار محدد الشهادة.
7. حدد الشهادة التي حددتها في الخطوة 1، وانقر فوق **فتح**.
- يفتح مربع الحوار **تنزيل الشهادة**.
8. حدد **الثقة بالمرجع المصدق هذا لتحديد مواقع الويب** وانقر فوق **موافق**.
- يُغلق مربع الحوار **تنزيل الشهادة**
9. في مربع الحوار **مدير الشهادات**، انقر فوق **موافق**.
- انتهى إجراء استيراد الشهادة.

شهادات للمستعرض Chrome

3.3.2.2

يمكنك تجاهل هذا القسم إذا كنت لا تستخدم المستعرض Chrome. يرجى الرجوع إلى ملاحظات الإصدار الخاصة بـ ACS لمعرفة التغييرات التي تم إجراؤها على معالجة الشهادة في المستعرض Chrome.

ملف Appsettings بصيغة JSON

3.3.3

يتم تخزين عدد من معلمات التكوين لكمبيوتر العميل VisMgmt في ملف JSON التالي:

```
>\Program Files (x86)\Bosch Sicherheitssysteme\
>Bosch Visitor Management\appsettings.json
```

ليس من الضروري عمومًا تغيير القيم الافتراضية، لكن قد يكون من المفيد تعديل المعلمات التالية في قسم **AppSettings** في الملف.

احفظ تغييراتك وأعد تشغيل خدمة VisMgmt في Windows لتصبح المعلومات المعدلة سارية المفعول.
اسم الخدمة هو Bosch Ace Visitor Management Client

اسم المعلمة	مثال	الوصف
CorseOrigins	"https://my-vm-server:5706"	العنوان ورقم المنفذ لخادم إدارة الزائرين.
CardReaderPort	"com3"	رقم منفذ COM الذي يتصل به قارئ تسجيل LECTUS بالنسبة إلى أجهزة قراءة HID OMNIKEY، بإمكان هذه المعلمة أن تكون فارغة.

التحقق من تثبيت الخادم

3.4

من كمبيوتر في الشبكة نفسها، وباستخدام أحد المستعرضات المدعومة، افتح عنوان URL التالي:
https://:كـمبـيـوتـر خـادم VisMgmt>:5706/main
إذا كان الخادم يعمل، فإنه يعرض صفحة تسجيل الدخول إلى التطبيق.

تثبيت الوصول عبر المحمول

3.5

المقدمة

توفر خدمة الواجهة الخلفية لـ الوصول عبر المحمول من Bosch وظائف Mobile Access لكل من Credential Management و Visitor Management.

ملاحظة: ملاحظة: إذا كنت تستخدم كلا من VisMgmt و CredMgmt، فستحتاج إلى تثبيت Mobile Access مرة واحدة فقط.

- يمكنك تثبيته على نفس الخادم مثل ACS (التثبيت في نفس الموقع)، أو على خادم منفصل (التثبيت الموزع).

- يمكنك تثبيته لاستخدام قاعدة بيانات محلية أو عن بُعد.

قابلية الوصول إلى خدمة الواجهة الخلفية لـ Mobile Access

يجب أن تكون خدمة الواجهة الخلفية لـ Mobile Access قابلة للوصول باستمرار للأجهزة المحمولة. لأسباب تتعلق بالأمان، من غير المحتمل جدًا أن يكون للأجهزة المحمولة وصول الشبكة إلى خادم ACS. وبالتالي، يوصى باستخدام التثبيت الموزع. يتيح لك ذلك تشغيل خدمة الواجهة الخلفية لـ Mobile Access على خادم "سحابي" متاح على نطاق واسع.

نظرة عامة على التثبيت والتكوين والاستخدام

3.5.1

يتطلب Mobile Access عدة مكونات للعمل بصورة متسقة. نسرده المراحل الإجمالية هنا، وتناول المتطلبات والإجراءات الخاصة بكل منها في الأقسام التالية من هذا الفصل:

إعداد خادم ACS

1. يتم تثبيت ACS وترخيصها وتشغيلها، مع شهادة جذر دائمة وأجهزة قراءة وصول متوافقة. يتم تعريف المشغلين فيه بتفويضات لإدارة Mobile Access.

إعداد Mobile Access

1. يقوم مسؤول النظام بتثبيت تطبيق واحد أو كليهما من تطبيقات الويب التي تستخدم Mobile Access، إما Credential Management أو Visitor Management على ACS.
2. يقوم مسؤول النظام بتثبيت الواجهة الخلفية لـ Mobile Access.
3. يقوم مسؤول النظام بتنشيط Mobile Access في تطبيقات الويب المثبتة.

إعداد أجهزة القراءة

1. يقوم مسؤول النظام بإنشاء مُثبَّت (شخص مخول لتكوين برامج قراءة Mobile Access) في تطبيق CredMgmt.
2. يقوم المثبت بتنزيل تطبيق المثبت ("الوصول إلى الإعداد") على جهازه المحمول من متجر التطبيقات العام المعتاد على الجهاز.
3. يرسل مسؤول النظام دعوة إلى المثبت المعينة.
4. تقبل المثبت الدعوة في تطبيق المثبت. تخوّل هذه الدعوة المثبت تكوين قراءة الوصول لـ Mobile Access.
5. تقوم المثبت بتكوين القراءة باستخدام تطبيق المثبت.

باستخدام Mobile Access

1. يقوم حاملو بيانات الاعتماد المؤهلون لاستخدام Mobile Access بتنزيل تطبيق صاحب بيانات الاعتماد (Mobile Access) إلى أجهزتهم المحمولة من متجر التطبيقات العام المعتاد للجهاز.
2. يرسل المشغلون من CredMgmt و/ أو VisMgmt بيانات اعتماد الهاتف المحمول عن طريق رمز الاستجابة السريعة أو البريد الإلكتروني إلى حامي الاعتماد المؤهلين.
3. يقرأ حاملو بيانات الاعتماد رمز الاستجابة السريعة أو البريد الإلكتروني في تطبيق صاحب بيانات الاعتماد (Mobile Access). يمكن ذلك أجهزتهم المحمولة من العمل كشهادة اعتماد فعلية عند تشغيل التطبيق.

3.5.2 المتطلبات الأساسية لأجهزة Mobile Access

يتطلب Mobile Access الوصول إلى القراءة باستخدام وحدة BLE. تعد أجهزة القراءة من Bosch التالية مناسبة:

- WOKM, -BOKM, -WOM, -BOM, -ARD-SELECT
- يشير B و W إلى اللونين، الأسود أو الأبيض
- يشير O إلى OSDP
- يشير K إلى وجود لوحة مفاتيح
- يشير M إلى ملاءمة Mobile Access

3.5.3 المتطلبات الأساسية لتكوين Mobile Access

مستخدم مخصص لقاعدة بيانات بعيدة (إذا كنت تستخدم قاعدة بيانات عن بُعد)

إذا كان Mobile Access مخصصًا لاستخدام قاعدة بيانات على خادم قاعدة بيانات عن بُعد، فقم بإنشاء مستخدم مسؤول باسم MAUser وتكوينه على هذا الخادم عن بُعد، في كل من Windows و SQL Server. في أثناء الإعداد الموضوع أدناه، حدد خيار خادم قاعدة البيانات عن بُعد وأدخل كلمة المرور التي حددتها لـ MAUser.

مهم: لا تقم بتشغيل Mobile Access الإعداد قبل إكمال هذا الإجراء.

الإجراء

1. على خادم قاعدة البيانات عن بُعد، قم بإنشاء مستخدم مجال Windows في نفس المجال مثل ACS. استخدم الإعدادات التالية:
 - اسم المستخدم (اسم المستخدم نفسه حساس لحالة الأحرف): <MAUser>\ACS-Domain
 - كلمة المرور: قم بتعيين كلمة المرور وفقًا لسياسات الأمان التي تنطبق على جميع أجهزة الكمبيوتر لديك. سجّل كلمة المرور بتأن لأنها ستكون مطلوبة لإعداد Mobile Access.
 - يجب على المستخدم تغيير كلمة المرور عند تسجيل الدخول التالي: NO
 - يتعذر على المستخدم تغيير كلمة المرور: YES
 - عدم انتهاء صلاحية كلمة المرور إطلاقًا: YES
 - تسجيل الدخول كخدمة: YES
 - الحساب معطل: NO
- ثم أضف MAUser كتسجيل الدخول عن بُعد إلى SQL Server على النحو التالي:
 1. فتح SQL Management Studio

2. الاتصال بمثيل SQL البعيد
3. الانتقال إلى الأمان < تسجيل الدخول
4. في الجزء تحديد صفحة، حدد عام
5. تحديد المستخدم MAUser
6. في الجزء تحديد صفحة، حدد أدوار الخادم
7. تحديد خانتي الاختيار dbcreator و public

مستخدم متخصص لقاعدة البيانات المحلية (إذا كنت تستخدم قاعدة بيانات محلية)

يدخل المستخدم MAUser إلى قاعدة بيانات ACS بالنيابة عن تطبيق Mobile Access. لست بحاجة إلى إنشاء هذا المستخدم إذا كنت تستخدم إحدى قواعد البيانات المحلية. يقوم Mobile Access برنامج الإعداد بإنشاء مستخدم MAUser Windows على خادم ACS تلقائيًا.

إجراء التثبيت في نفس الموقع

3.5.4

يعني التثبيت في نفس الموقع أن خدمة الواجهة الخلفية لـ Mobile Access تعمل على نفس الخادم، مثل ACS.

يعني التثبيت الموزع أن خدمة الواجهة الخلفية لـ Mobile Access تعمل على خادم مختلف، على سبيل المثال "خادم سماي".

بالنسبة للخيار الموزع، راجع إجراء القسم التالي للتثبيت الموزع.

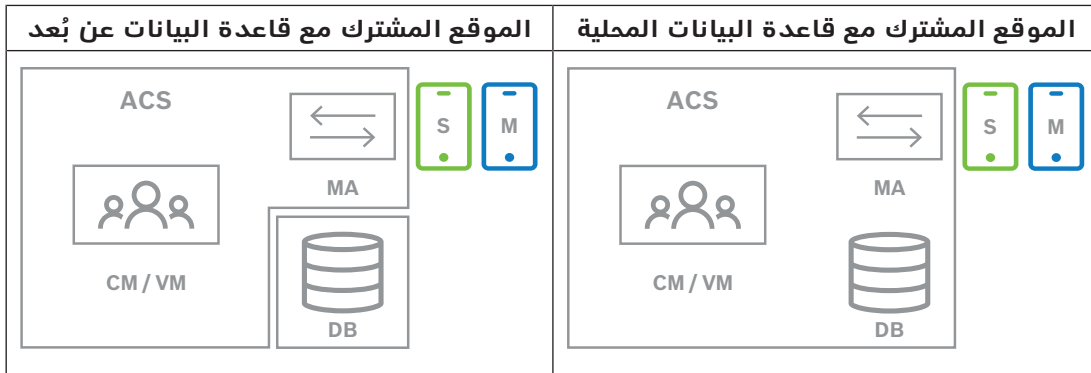

المعنى	المفتاح
نظام التحكم في الوصول الأساسي AMS أو BIS-ACE	ACS
الواجهة الخلفية لتطبيق الويب: إدارة الاعتماد أو Visitor Management	CM/VM
قاعدة بيانات ACS الرئيسية	DB
الواجهة الخلفية لـ Mobile Access	MA
إعدادات تطبيق مثبت Mobile Access لأدوات التثبيت والتكوين	S
تطبيق Mobile Access للأجهزة المحمولة لأصحاب الاعتماد العادي.	M

الإجراء

1. على خادم ACS، والذي يعتبر أيضًا خادم Mobile Access للتثبيت في نفس الموقع، قم بتشغيل BoschMobileAccessBackend.exe كمسؤول
 - يتم فتح برنامج الإعداد
2. على شاشة الموقع، حدد نوع الإعداد: الموقع المشترك
3. في شاشة المكونات، تحقق من تحديد Bosch Mobile Access وانقر فوق التالي
4. على شاشة اتفاقية ترخيص المستخدم النهائي، اقرأ بعناية وانقر فوق قبول إذا كنت ترغب في قبول اتفاقية ترخيص المستخدم النهائي (EULA). يمكن متابعة التثبيت فقط إذا قمت بذلك.
5. في الشاشة دليل التثبيت:

- استعرض وحدد مجلد وجهة للتثبيت، أو اقبل الواجهة الافتراضية (مستحسن)
- أدخل اسم شركتك كما هو ليتم عرضه في تطبيق الجوال وفي قوالب البريد الإلكتروني بتنسيق HTML
- انقر فوق **التالي**
- 6. على شاشة **الشهادة**
- أدخل اسم المضيف حيث سيتم تشغيل الواجهة الخلفية لـ Mobile Access
- إذا رغبت في ذلك، أو إذا لم توفر الشبكة أي تحليل لاسم مضيف، فأدخل عنوان IP لهذا المضيف
- انقر فوق **التالي**
- 7. في الشاشة **SQL Server**، حدد أحد بدلين لموقع قاعدة البيانات. التكوينات مختلفة قليلاً. اختر بديلاً للخطوة التالية:
- البديل 1 خيار **قاعدة البيانات المحلية**:
 - يعثر برنامج الإعداد على قاعدة البيانات المحلية ويحددها مسبقاً.
 - أدخل كلمة مرور SQL لمستخدم مسؤول (الافتراضي هو sa)
 - انقر فوق **اختبار الاتصال**
 - انقر فوق **التالي**
- البديل 2 خيار **قاعدة البيانات عن بُعد**
 - أدخل اسم خادم SQL الموجود على الشبكة
 - أدخل اسم مثيل SQL
 - أدخل كلمة مرور SQL لمستخدم مسؤول (الافتراضي هو sa)
 - انقر فوق **اختبار الاتصال**
 - تحقق من اسم المستخدم وأدخل كلمة مرور مستخدم مسؤول Windows وSQL الذي قمت بإنشائه لاستخدام قاعدة البيانات عن بُعد (انظر المتطلبات المسبقة أعلاه)
 - انقر فوق **التالي**
- 8. على شاشة **تكوين خادم الهوية**
- خادم الهوية الافتراضي (المحدد مسبقاً) هو خادم ACS الأساسي مع المنفذ 44333 `https://`
- `<NameOfACSserver>: 44333`
- انقر فوق **اختبار الاتصال**
- إذا فشل الاختبار، فأعد التحقق من توفر خادم الهوية.
- انقر فوق **التالي**
- 9. في الشاشة **المكونات الأساسية**، تأكد من تحديد **Bosch Mobile Access** وانقر فوق **تثبيت**
- يكتمل معالج التثبيت
- 10. انقر فوق **التالي**
- 11. في الشاشة **المكونات الأساسية**، تحقق من اكتمال التثبيت بنجاح، وانقر فوق **إنهاء**
- 12. في تطبيق Windows Services، تحقق من تشغيل الخدمة Bosch Mobile Access.

3.5.5

إجراء التثبيت الموزع

- يعني التثبيت في نفس الموقع** أن خدمة الواجهة الخلفية لـ Mobile Access تعمل على نفس الخادم، مثل ACS.
- يعني التثبيت الموزع** أن خدمة الواجهة الخلفية لـ Mobile Access تعمل على خادم مختلف، على سبيل المثال "خادم سحابي".
- بالنسبة لخيار الموقع المشترك، راجع القسم السابق **إجراء التثبيت في نفس الموقع**.

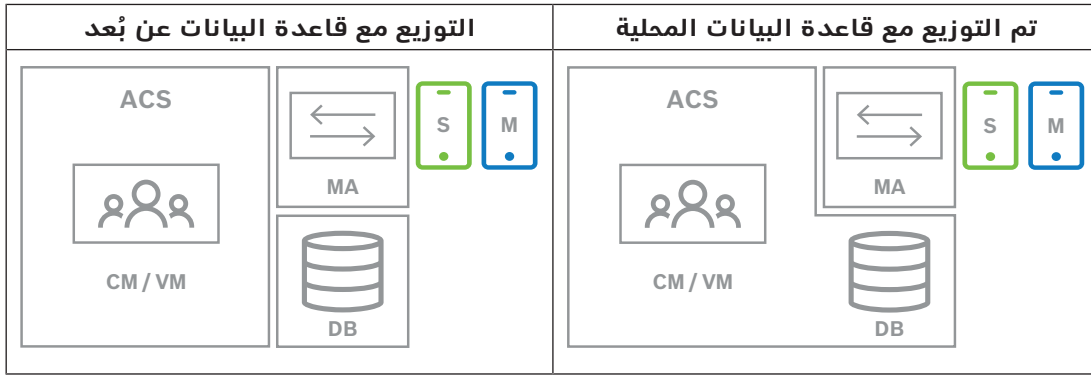

المعنى	المفتاح
نظام التحكم في الوصول الأساسي AMS أو BIS-ACE	ACS
الواجهة الخلفية لتطبيق الويب: إدارة الاعتماد أو Visitor Management	CM/VM
قاعدة بيانات ACS الرئيسية	DB
الواجهة الخلفية لـ Mobile Access	MA
إعدادات تطبيق مثبت Mobile Access لأدوات التثبيت والتكوين	S
تطبيق Mobile Access للأجهزة المحمولة لأصحاب الاعتماد العادي.	M

الإجراء

1. على خادم الواجهة الخلفية لـ Mobile Access، قم بتشغيل `BoschMobileAccessBackend.exe` كمسؤول
 - يتم فتح برنامج الإعداد
2. على الشاشة **الموقع**، حدد نوع الإعداد: **تم التوزيع**
3. في الشاشة **المضيف**، حدد **الواجهة الخلفية لـ Mobile Access** وانقر فوق **التالي**
 - ملاحظة: سيتم استخدام خيار **ACS** لاحقاً في هذا الإجراء، عندما نقوم بتثبيت Mobile Access على خادم ACS.
4. في شاشة **المكونات**، تحقق من تمديد **Bosch Mobile Access**، وانقر فوق **التالي**
5. على شاشة **اتفاقية ترخيص المستخدم النهائي**، اقرأ بعناية وانقر فوق **قبول** إذا كنت ترغب في قبول اتفاقية ترخيص المستخدم النهائي (EULA). يمكن متابعة التثبيت فقط إذا قمت بذلك.
6. في الشاشة **دليل التثبيت**:
 - استعرض وحدد مجلد وجهة للتثبيت، أو اقبل الواجهة الافتراضية (مستحسن)
 - أدخل اسم شركتك كما هو ليتم عرضه في تطبيق الجوال وفي قوالب البريد الإلكتروني بتنسيق HTML
 - انقر فوق **التالي**
7. في الشاشة **SQL Server**، حدد أحد بديلين لموقع قاعدة البيانات. التكوينات مختلفة قليلاً. اختر بديلاً للخطوة التالية:
 - البديل 1 خيار **قاعدة البيانات المحلية**:
 - يعثر برنامج الإعداد على قاعدة البيانات المحلية ويحددها مسبقاً.
 - أدخل كلمة مرور SQL لمستخدم مسؤول (الافتراضي هو sa)
 - انقر فوق **اختبار الاتصال**
 - انقر فوق **التالي**
 - البديل 2 خيار **قاعدة البيانات عن بُعد**
 - أدخل اسم خادم SQL الموجود على الشبكة
 - أدخل اسم ميثيل SQL
 - أدخل كلمة مرور SQL لمستخدم مسؤول (الافتراضي هو sa)
 - انقر فوق **اختبار الاتصال**

- تحقق من اسم المستخدم وأدخل كلمة مرور مستخدم مسؤول Windows وSQL الذي قمت بإنشائه لاستخدام قاعدة البيانات عن بُعد (انظر المتطلبات المسبقة أعلاه)
- انقر فوق **التالي**

في هذه المرحلة من التثبيت الموزع، يجب عليك التبديل إلى الكمبيوتر حيث يعمل خادم ACS وتكوين Mobile Access هناك، بحيث يمكنه الاتصال لاحقًا مع الواجهة الخلفية للوصول المحمول على الكمبيوتر المحلي.

بعد الانتهاء من الخطوات المشار إليها هناك، سيرشدك برنامج الإعداد إلى الخادم المحلي للتأكيد والمتابعة.

1. على كمبيوتر خادم ACS، قم بتشغيل BoschMobileAccessBackend.exe كمسؤول
 - يتم فتح برنامج الإعداد
 - 2. على الشاشة **الموقع**، حدد نوع الإعداد: **تم التوزيع**
 - 3. على شاشة **المضيف**، حدد **ACS** وانقر فوق **التالي**
 - 4. في شاشة **معالج المرافق**، اقرأ النص التوضيحي وانقر فوق **التالي**
 - 5. على شاشة **الشهادة**
 - أدخل اسم المضيف حيث سيتم تشغيل الواجهة الخلفية لـ Mobile Access
 - إذا رغبت في ذلك، أو إذا لم توفر الشبكة أي تحليل لاسم مضيف، فأدخل عنوان IP لهذا المضيف
 - انقر فوق **التالي**
 - 6. على شاشة **تكوين خادم الهوية**
 - خادم الهوية الافتراضي (المحدد مسبقًا) هو خادم ACS الأساسي مع المنفذ 44333 `https://`
 - `<NameOfACSserver>: 44333`
 - انقر فوق **اختبار الاتصال**
 - إذا فشل الاختبار، فأعد التحقق من توفر خادم الهوية.
 - انقر فوق **التالي**
 - 7. في الشاشة **إنشاء ملف**، نقوم
 - هنا بإنشاء ملف تكوين في ملف ZIP محمي بكلمة مرور، وجعله متاحًا للواجهة الخلفية لـ Mobile Access.
 - **كلمة مرور المستخدم**: أدخل كلمة مرور لملف ZIP
 - **ملف التكوين**: أدخل مجلدًا أو استعرضه لوضع ملف ZIP فيه. لاحظ أن هذا المجلد يجب أن يكون في متناول الكمبيوتر حيث يتم تشغيل الواجهة الخلفية لـ Mobile Access. إذا لم يكن الأمر كذلك، فيجب عليك نقل الملف المضغوط بصيغة ZIP إلى هذا الكمبيوتر بوسائل أخرى.
 - انقر فوق **إنشاء ملف التكوين**
 - انقر فوق **التالي**
 - 8. في الشاشة **تبديل الجهاز**، اكتملت الآن
 - خطوات التثبيت على خادم ACS.
 - انقر فوق **تأكيد لإنهاء الإجراء**

في هذه المرحلة من التثبيت الموزع، ستعود إلى برنامج الإعداد على الكمبيوتر الخلفي للوصول المحمول.

1. ارجع إلى برنامج BoschMobileAccessBackend.exe الإعداد على كمبيوتر خادم Bosch Mobile Access.
2. في صفحة **جهاز التبديل**
 - حدد مربع الاختيار باسم **لقد أكملتُ بالفعل الخطوات المطلوبة على جهاز ACS**
 - انقر فوق **التالي**
 - 3. في الشاشة **تحميل الملف**
 - **تحميل ملف التكوين**: حدد ملف التكوين الذي قمت بإنشائه على خادم ACS
 - **التحقق من كلمة المرور**: أدخل كلمة المرور التي قمت بتعيينها لملف ZIP على خادم ACS
 - بعد إدخال كلمة المرور الصحيحة، يمكنك النقر فوق **التالي** لقراءة ملف التكوين

4. في الشاشة **المكونات الأساسية**، تأكد من تحديد **Bosch Mobile Access** وانقر فوق **تثبيت**
 - يكتمل معالج التثبيت
5. انقر فوق **التالي**
6. في الشاشة **المكونات الأساسية**، تحقق من اكتمال التثبيت بنجاح، وانقر فوق **إنهاء**
7. في تطبيق Windows Services، تحقق من تشغيل الخدمة Bosch Mobile Access.

تثبيت تطبيقات Mobile Access

3.6

المقدمة

- توفر Bosch التطبيقات التالية للوصول عبر الأجهزة المحمولة
- Bosch Mobile Access: تطبيق حامل البطاقة لتخزين بيانات الاعتماد الافتراضية ونقلها عبر Bluetooth إلى القراء الذين تم تكوينهم للوصول عبر الهاتف المحمول. ثم يمنع هذا القارئ الوصول أو يرفضه اعتمادًا على ما إذا كانت إحدى بيانات الاعتماد المخزنة للتطبيق صالحة له.
 - Bosch Setup Access: تطبيق مثبت لفحص القراء وتكوينهم عبر Bluetooth. المشغلون المعتمدون Visitor Management و Credential Management يمكنهم إرسال بيانات اعتماد افتراضية لكل من تطبيقات حامل البطاقة والمثبت.

طالما أن تطبيق حامل البطاقة قيد التشغيل ويتم تنشيط Bluetooth على الجهاز المحمول، يمكنك استخدامه كما لو كان بطاقة فعلية. لا حاجة لإعطاء أوامر من التطبيق أو حتى لفتح الشاشة.

إشعارًا!

هام: لا تقم بتشغيل تطبيقات حامل البطاقة والمثبت في الوقت ذاته تأكد من عدم استخدام أي شخص لتطبيق المثبت عندما يكون تطبيق حامل البطاقة قيد الاستخدام، والعكس صحيح.



الإجراء

- يمكن تنزيل تطبيقات الوصول إلى الأجهزة المحمولة من Bosch من متاجر تطبيقات Apple و Google وتثبيتها بالطريقة المعتادة. وأسمائها في متاجر التطبيقات هي:
- Bosch Mobile Access
 - Bosch Setup Access

الأجهزة الطرفية

3.7

تم اختبار أجهزة USB الطرفية التالية واعتمادها للاستخدام مع VisMgmt و CredMgmt في وقت الكتابة. للاطلاع على قائمة محدثة باستمرار للأجهزة الطرفية، راجع جدول البيانات للنظام الرئيسي للتحكم في الوصول.

LECTUS enroll ARD-EDMCMV002-USB, HID OMNIKEY 5427 CK	قارئ تسجيل البطاقات
ARH Combo, ARH Osmond	ماسحة ضوئية لمستندات الهوية
signotec LITE, signotec Omega	الماسحة الضوئية للتوقيع

اتب تعليمات جهة التصنيع لتوصيل هذه الأجهزة بأجهزة الكمبيوتر العميل لديك.

أجهزة قراءة التسجيل

يتم دعم أجهزة قراءة التسجيل وتنسيقات البطاقات التالية.

EM	HID Prox	iCLAS S	iCLAS S	iCLAS S	iCLAS S	MIFARE Classic CSN	MIFARE DESfire Ev1 CSN	كود MIFARE DESfire Ev1 Bosch	
26 بت	26 بت	48 بت	37 بت	35 بت	26 بت			X	يسجل LECTUS جهاز ARD- EDMCV0 02-USB
X	X	X	X	X	X	X	X		OMNIKEY 5427 CK

تسجيل الأجهزة الطرفية باستخدام كمبيوتر العميل

3.7.1

لتسجيل الأجهزة الطرفية باستخدام كمبيوتر العميل VisMgmt، قم بتشغيل برنامج إعداد Bosch Peripheral Devices، BoschPeripheralDeviceAddon.exe، على العميل. للحصول على الإرشادات، راجع /إعداد الوظيفة الإضافية Peripheral Devices، الصفحة 12.

راجع

– إعداد الوظيفة الإضافية Peripheral Devices، الصفحة 12

إصلاح عمليات تثبيت Mobile Access

3.8

المقدمة

لتحديث الثنائيات، أو لإعادة إنشاء شهادة Mobile Access، يمكنك تشغيل مثبت الإصدار الحالي أو إصدار لاحق من Mobile Access، عبر تثبيت حالي:

الإجراء

1. على خادم الواجهة الخلفية للوصول المحمول، قم بتشغيل الإصدار الجديد من BoschMobileAccessBackend.exe كمسؤول.
- لاحظ أنه بالنسبة لعمليات التثبيت في نفس الموقع، يكون خادم الواجهة الخلفية لـ Mobile Access هو نفسه خادم ACS.
2. اتبع معالج الإعداد، مع إجراء نفس الإعدادات كما في التثبيت الأصلي.
- لإعادة إنشاء الشهادة، في شاشة **الشهادات**، حدد زر **إعادة إنشاء الشهادة**.
3. بعد اكتمال برنامج الإعداد، ابدأ جلسة تسجيل دخول جديدة على كل تطبيق ويب يستخدم Mobile Access (CredMgmt أو VisMgmt أو كليهما).
- سيستخدم تطبيق الويب الثنائيات الجديدة.
- إذا حددت **إعادة إنشاء الشهادة**، فستعتمد أي دعوات أخرى ترسلها إلى مستخدم Mobile Access والمثبتين على شهادة Mobile Access الجديدة.

إزالة تثبيت البرامج

3.9

لإزالة تثبيت البرامج من الخادم أو العميل:

1. في وجود حقوق مسؤول في Windows، ابدأ البرنامج الخاص بنظام Windows **إضافة البرامج أو إزالتها**.
2. حدد البرنامج (الخادم أو العميل) وانقر فوق **إلغاء التثبيت**.
3. (لـ Visitor Management وللخادم فقط) حدد ما إذا كنت تريد إزالة قاعدة بيانات إدارة الزائرين إلى جانب البرنامج.

- **ملاحظة:** تحتوي قاعدة البيانات على سجلات لكل الزيارات التي تم تسجيلها عندما كان البرنامج قيد الاستخدام. قد ترغب في أرشفة قاعدة البيانات أو نقلها إلى تثبيت آخر.
- 4. حدد ما إذا كنت تريد إزالة ملفات السجلات.
- 5. أكمل إزالة التثبيت بالطريقة المعتادة.
- 6. (موصى به) أعد تمهيد الكمبيوتر لتضمن التعديل الكامل لسجل Windows.

4

التكوين

إنشاء مستخدم لإدارة الزائرين في ACS

4.1

المقدمة

يجب على كل مسؤول أو موظف استقبال أو مستخدم مضيف VisMgmt أن يكون حاملاً لبطاقة بتعريف مُشغّل مستقلّ في ACS، وهو النظام الرئيسي للتحكم في الوصول وتحتوي تعريفات المُشغّل هذه على حقوق VisMgmt خاصة تأتي في شكل **ملفات تعريف المستخدم**. راجع المساعدة عبر الإنترنت في ACS للحصول على معلومات مفصلة وإرشادات بخصوص **ملفات تعريف المستخدم**.

- يجب تحديد مُشغّل منفصل لكل حامل بطاقة يعمل في إدارة الزائرين. لا يُمكنك تعيين حاملي بطاقات متعددين للمُشغّل ذاته.

إشعار!

أمن تكنولوجيا المعلومات وحسابات المستخدمين وفقاً لأفضل الممارسات لأمن تكنولوجيا المعلومات، نوصي بأن يعمل كل موظف استقبال ومضيف ومسؤول ضمن حساب Windows الفاص به.



إنشاء ملفات تعريف المستخدم لإدارة الزائرين

1. قم بتسجيل الدخول إلى النظام الرئيسي للتحكم في الوصول باستخدام امتيازات المسؤول.
2. قم بإنشاء ملف تعريف مستخدم (مشغل) واحد أو أكثر لمستخدمي VisMgmt.
مسار مربع الحوار:
3. قم بتعيين أحد حقوق المستخدم التالية لملفات التعريف هذه.
- المسؤول: Visitor Management > Administrator
- المستضيف: Visitor Management > Host
- موظف الاستقبال: Visitor Management > Receptionist
بعد انتهائك من إنشاء ملفات تعريف المستخدمين التي تريدها لأدوار VisMgmt المختلفة (المسؤول، موظف الاستقبال، المستضيف)، يُمكنك تعيين كل ملف تعريف لعدة مُشغّلين.

تعيين ملفات تعريف المستخدمين لمشغلي ACS وحاملي البطاقات

مسار مربع الحوار:

1. قم بإضافة نوع مُشغّل جديد (انقر على  أو  ، بناءً على ACS) ، وأطلق اسمًا عليها بحيث يعكس بوضوح أدوار VisMgmt (المسؤول، أو المضيف، أو موظف الاستقبال).
2. في علامة التبويب إعدادات المُشغّل العام، حدد Operator ACE من قائمة "التحويل".
3. في علامة التبويب إعدادات مُشغّل ACE، استخدم أزرار الأسهم لتعيين ملف تعريف مستخدم ACE الذي أنشأته أعلاه.
4. قم بإلغاء تعيين ملف التعريف الافتراضي UP-Administrator، إلا في الحالة النادرة التي يطلب فيها حامل البطاقة حقوق المسؤول العام في ACS.
5. في نفس علامة التبويب إعدادات مُشغّل ACE، استخدم الجزء **تعيين الأشخاص** للبحث عن حامل البطاقة في النظام المرشّح لدور VisMgmt.
5. انقر على **تعيين أشخاص** لإتمام التخصيص إلى حامل البطاقة المُحدد.
- يجب تحديد مُشغّل منفصل لكل حامل بطاقة يعمل في إدارة الزائرين. لا يُمكنك تعيين حاملي بطاقات متعددين للمُشغّل ذاته.

4.2 إنشاء المصادقات وملفات التعريف للزائرين في ACS

المقدمة

يحدد موظف الاستقبال أو المسؤول في نظام VisMgmt نوع زائر لكل زائر جديد. يستند نوع الزائر هذا إلى نوع شخص محدد مسبقاً يُسمى **الزائر** في النظام الرئيسي للتحكم في الوصول (ACS) أو إلى نوع فرعي من **الزائر** أنشأه مسؤولو نظام التحكم في الوصول.

يجب على هؤلاء المسؤولين أيضًا تكوين نوع الشخص **الزائر** وأنواعه الفرعية في نظام التحكم في الوصول باستخدام ملفات تعريف الوصول. تسمح ملفات تعريف الوصول لأنواع الأشخاص هذه بتشغيل الأبواب الحقيقية في الموقع.

4.3 إعداد كمبيوتر موظف الاستقبال

يدير كمبيوتر موظف الاستقبال الوظيفة الإضافية **Bosch Peripheral Devices**، مما يسمح باتصالاته الفعلية بالأجهزة الطرفية لقراءة البطاقات والمسح الضوئي لمستندات الهوية والمسح الضوئي للتوقيعات. قم بتوصيل كل الأجهزة الطرفية المطلوبة قبل تثبيت برنامج العميل. تأكد من وجود حماية كافية من الوصول غير المصرح به لكل من الكمبيوتر وأجهزته الطرفية.

4.4 إعداد كمبيوتر كشك للزائرين

المقدمة

عادةً ما يسجل الزائرون زيارتهم ويقومون بإنشاء ملفات تعريفهم على كمبيوتر مفتوح للوصول إليه في منطقة الاستقبال في الموقع الخاضع للتحكم في الوصول. لأسباب أمنية، يعمل مستعرض الويب في الكمبيوتر في وضع الكشك، وهو ما يسمح فقط بالوصول إلى VisMgmt، وليس إلى عدة علامات تبويب أو إعدادات المستعرض أو نظام تشغيل الكمبيوتر. تقدم كل المستعرضات المدعومة وضع الكشك، لكن تكوينه الدقيق يعتمد على المستعرض.

يدير كمبيوتر الكشك الوظيفة الإضافية **Bosch Peripheral Devices**، مما يسمح باتصالاته الفعلية بالأجهزة الطرفية لقراءة البطاقات والمسح الضوئي لمستندات الهوية والمسح الضوئي للتوقيعات.

– عنوان URL لوضع الكشك هو 5706: <My_VisMgmt_server> https://

تكوين المستعرضات لوضع الكشك

تصف الروابط التالية تكوين وضع الكشك للمتصفحات التي يدعمها VisMgmt

تعليمات وضع الكشك	
https://support.google.com/chrome/a/answer/9273974	Chrome
https://support.mozilla.org/en-US/kb/firefox-enterprise-kiosk-mode	Firefox
https://docs.microsoft.com/en-us/deployedge/microsoft-edge-configure-kiosk-mode	Edge

إشعار!

لأسباب أمنية، قم دائمًا بتعطيل خيار المستعرض الخاص بحفظ كلمات المرور تلقائيًا.



4.5 تسجيل الدخول لمهام التكوين

بالنسبة إلى مهام التكوين والإدارة، استخدم جهاز كمبيوتر محمي ماديًا من الوصول غير المصرح به.
1. من مستعرضك، قم بإدخال عنوان HTTPS لخادم VisMgmt ويليهِ نقطتان ورقم المنفذ (الافتراضي 5706)

https://<My_VisMgmt_server>:5706/main

تظهر شاشة **تسجيل الدخول**

2. قم بتسجيل الدخول كمستخدم VisMgmt **مسؤول**.

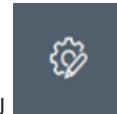

3. انقر فوق لفتح قائمة الإعدادات.

4.6

استخدام قائمة الإعدادات في التكوين

تحتوي قائمة الإعدادات على أقسام فرعية تتبع لك أداء خطوات التكوين التالية:

<p>الإعدادات العامة</p> <ul style="list-style-type: none"> - فترة الاحتفاظ (بالأيام): يحكم هذا الإعداد طريقة التعامل مع سجلات الزيارات. - عندما تنتضي الفترة لأول مرة، يقوم التطبيق بتحويل السجل إلى سجل مجهول الهوية. - عندما تنتضي الفترة لثاني مرة، يقوم التطبيق بحذف السجل. القيمة الافتراضية هي 365. قم بتعيين 0 لإلغاء تنشيط فترة الاحتفاظ بالكامل. في هذه الحالة، يتم الاحتفاظ بسجلات الزيارات إلى ما لا نهاية. - وضع تخزين المستندات: حدد ما إذا كان سيتم تخزين المستندات بشكل ملفات ورقية أم رقمية. - أقصى عدد للزائرين مسموح به على الموقع في المرة الواحدة. القيمة الافتراضية هي 100. قم بتعيين 0 لإلغاء تنشيط عدادات الزائرين على لوحة التحكم بالكامل. - فترة انتهاء صلاحية المستند (بالأيام): قم بإدخال مدة استمرار صلاحية المستندات التي تم تحميلها مثل اتفاقيات عدم الإفصاح (NDA) وشروط الاستخدام. تسري المدة على كل من الملفات الورقية والرقمية. بعد هذه المدة، توضع علامة على المستندات باعتبارها منتهية الصلاحية في ملف تعريف الزائر (أيقونة الساعة ذات النقطة الحمراء). القيمة الافتراضية هي 365 - فترة التحذير من انتهاء صلاحية المستند (بالأيام): قم بإدخال طول فترة التحذير السابقة لتاريخ انتهاء الصلاحية. أثناء فترة التحذير هذه، توضع علامة على المستندات في ملف تعريف الزائر (أيقونة الساعة ذات النقطة البرتقالية). قبل فترة التحذير، تحتوي أيقونة الساعة على نقطة خضراء. - الشعار: حدد أو قم بإلغاء تحديد خانة الاختيار التي تحدد ما إذا كانت مربعات الحوار تعرض شعارًا مخصصًا أو الشعار الافتراضي وإما لعرض Bosch supergraphic. - لمعايير ملفات الشعار المخصصة، انظر: <i>تخصيص شعار الشركة، الصفحة 30</i> - انقر فوق المعاينة لإظهار صفحة الحوار كما ستظهر وفق هذه الإعدادات. انظر القسم التالي للحصول على المزيد من التفاصيل عن وضع المعاينة. - اللغات: حدد اللغات التي ستوفر في واجهة المستخدم إلى جانب تنسيقاتها المفضلة للتاريخ والوقت. - خادم البريد أدخل عنوان IP ورقم المنفذ وتفاصيل حساب خادم البريد الإلكتروني الذي تستخدمه، من أجل تمكين إرسال رسائل البريد الإلكتروني من التطبيق. - قوالب البريد الإلكتروني يتم توفير عدد كبير من قوالب البريد الإلكتروني بتنسيق HTML، والتي تقوم عادةً بتخصيصها وفقًا لمتطلباتك الخاصة. للحصول على المزيد من التفاصيل، راجع القسم المنفصل قوالب البريد الإلكتروني أدناه. - Mobile Access حدد خانة الاختيار Mobile Access لتنشيط Mobile Access. - الاتصال: أدخل عنوان خادم الوصول عبر المحمول (عنوان خدمة التسجيل). <code>https://<MyMobileAccessBackendServer>:5700</code> 	
---	--

<p>استخدم (FQDN) لـ <MyMobileAccessBackendServer> في بيئات متعددة المجالات.</p> <p>ملاحظة: لاستخدام عنوان IP بدلاً من FQDN، يجب عليك إدخال عنوان IP هذا، ضمن إنشاء الشهادة، عند تشغيل معالج الإعداد للواجهة الخلفية لـ Mobile Access.</p> <p>إعداد المثبت: حدد المعلومات التي تطلبها من القائمين على التثبيت، حتى يتمكنوا من تكوين أجهزة قراءة الوصول إلى الأجهزة المحمولة باستخدام Bosch Setup Access.</p> <p>قم بتسجيل الخروج من تطبيق الويب وتسجيل الدخول مرة أخرى لاستخدام ميزة Mobile Access على الفور.</p>	
<p>تحتوي شاشة الإعدادات هذه على خانتي اختيار لكل حقل بيانات في مربعات حوار تسجيل الزائرين الخاصة بموظف الاستقبال.</p> <ul style="list-style-type: none"> - قم بإلغاء تحديد أول خانة اختيار أو حددها للتحكم فيما إذا كان حقل البيانات ظاهرًا في كل مربعات حوار التسجيل. - قم بإلغاء تحديد خانة الاختيار الثانية (عليها علامة نجمة) أو حددها للتحكم فيما إذا كان حقل البيانات إلزاميًا. - قم بتخصيص نصوص الرؤوس الافتراضية في مربعات حوار جمع البيانات. للحصول على المزيد من التفاصيل، راجع تخصيص واجهة المستخدم، الصفحة 30 أدناه. 	<p>موظف الاستقبال</p>
<p>خيار خاص: تمكين تسجيل الوصول/المغادرة بدون بطاقة</p> <p>إذا كان لدى الزائرين مرافقون مقربون، أو إذا كان وجودهم يقتصر على الأماكن العامة، فقد تكون البطاقات الفردية للزائرين غير ضرورية. في مثل هذه الحالات، يوجد خيار لتسجيل وصول الزائرين وتسجيل مغادرتهم بدون بطاقات، لأسباب أمنية، هذا الخيار معطل بشكل افتراضي. حدد خانة الاختيار لتمكينه:</p> <ul style="list-style-type: none"> - ملاحظة: إذا كان الخيار ممكنًا، فإن أي زائر يسجل نفسه في كمبيوتر الكشك يوافق بشكل تلقائي على زيارته الخاصة ويسجل وصوله في اللحظة نفسها. - راجع فصل العملية تسجيل الوصول والمغادرة بدون بطاقة، الصفحة 45 في هذا المستند للحصول على تفاصيل حول كيفية قيام موظف الاستقبال بمعالجة الزائرين بدون بطاقات. 	
<p>تظل إعدادات المستخدمين من نوع المضيف والزائر للقراءة فقط إلى أن تنتهي من تحرير إعدادات موظف الاستقبال وحفظها.</p> <p>يتم بشكل تلقائي تعيين الحقول التي تضع علامة عليها باعتبارها غير ظاهرة في إعدادات موظف الاستقبال باعتبارها غير ظاهرة بالنسبة إلى المضيف والزائر. بعد ذلك، يكون إجراء التكوين مماثلًا.</p>	<p>المضيف</p> <p>زائر</p>

راجع

- تعيين أوراق الاعتماد الفعلية، الصفحة 41
- تخصيص واجهة المستخدم، الصفحة 30

قوالب البريد الإلكتروني

4.6.1

يتم توفير عدد كبير من قوالب البريد الإلكتروني بتنسيق HTML، والتي تقوم عادةً بتخصيصها وفقًا لمتطلبات شركتك الخاصة. لكل قالب، يمكنك تخزين عناوين البريد لكل من النسخة (CC) والنسخة المخفية (BCC) ومستلم الاختبار، والذي يمكنك إرسال بريد إلكتروني تجريبي إليه على الفور. عند تنزيل نموذج للتحرير، يتم نسخه إلى مجلد التنزيلات الافتراضي في المستعرض لديك.

- MobileAccess.html دعوة لحامل بطاقة لاستخدام بيانات الاعتماد المستندة إلى الهاتف الذكي.
- SetupAccess.html دعوة لأحد المثبتين لتكوين أجهزة القراءة للوصول عبر المحمول.
- VisitorInvite.html دعوة لأحد الأشخاص بزيارة موقعك، مع خيار إلحاق ملف iCalendar بالبريد الإلكتروني.
- InformHostAboutCheckin.html بريد إلكتروني لإبلاغ المضيف بوصول الزائر.

عناصر نائبة لاستخدامها في قوالب البريد الإلكتروني

توفر قوالب البريد الإلكتروني عددًا كبيرًا من العناصر النائبة للنص لتضمين حقول قاعدة البيانات في النص. يتم وصف هذه العناصر النائبة في الجداول التالية، وفقًا للقوالب التي يمكن استخدامها فيها.

الوصول عبر المحمول

بريد إلكتروني مُرسل إلى حامل البطاقة (لتطبيق Mobile Access) عندما يتم منحه إمكانية الوصول عبر المحمول

العنصر النائب	الوصف
{{Title}}	لقب الشخص (السيد أو السيدة وغيرهما).
{{FirstName}}	الاسم الأول للشخص
{{LastName}}	لقب الشخص
{{CompanyName}}	شركة الشخص
{{QrcodeLink}}	رمز الاستجابة السريعة المقابل للارتباط الذي يتيح لحامل البطاقة الوصول عبر تطبيق Mobile Access
{{InviteLink}}	الارتباط الذي يتيح لحامل البطاقة الوصول عبر تطبيق Mobile Access

الوصول إلى الإعداد

بريد إلكتروني مُرسل إلى مثبت الوصول عبر المحمول (لتطبيق الوصول إلى الإعداد) عندما يتم منحه حق الوصول عبر المحمول لإعداد أجهزة القراءة

العنصر النائب	الوصف
{{Title}}	لقب المثبت (السيد أو السيدة أو الطيب أو غيرها)
{{FirstName}}	الاسم الأول للمثبت
{{LastName}}	لقب المثبت
{{CompanyName}}	شركة المثبت
{{QrcodeLink}}	رمز الاستجابة السريعة المقابل للارتباط الذي يوفر وصول المثبت للهاتف المحمول لإعداد القراءة عبر تطبيق Setup Access
{{InviteLink}}	الارتباط الذي يوفر وصول المثبت المحمول لإعداد القراءة عبر تطبيق Setup Access

دعوة الزائر

بريد إلكتروني يُرسل إلى الزائر عند إنشاء زيارة له أو تحريره.

العنصر النائب	الوصف
{{VisitorID}}	رمز بطاقة هوية الزائر، كما تم إنشاؤه بواسطة تطبيق VisMgmt
{{Title}}	لقب الزائر (السيد / الطيب وغيرهما).

العنصر النائب	الوصف
{{FirstName}}	الاسم الأول للزائر
{{LastName}}	لقب الزائر
{{CompanyName}}	شركة الزائر
{{HostFirstName}}	الاسم الأول للمضيف
{{HostLastName}}	لقب المضيف
{{ExpArrivalDate}}	التاريخ المخطط للزيارة

وصول الزائر

البريد الإلكتروني الذي يتم إرساله إلى المضيف عندما يوافق موظف الاستقبال على زيارة

العنصر النائب	الوصف
{{VisitorID}}	رمز بطاقة هوية الزائر، كما تم إنشاؤه بواسطة تطبيق VisMgmt
{{Title}}	لقب الزائر (السيد / الطيب وغيرهما).
{{FirstName}}	الاسم الأول للزائر
{{LastName}}	لقب الزائر
{{CompanyName}}	شركة الزائر
{{HostFirstName}}	الاسم الأول للمضيف
{{HostLastName}}	لقب المضيف
{{ExpArrivalDate}}	التاريخ المخطط للزيارة
{{ArrivalDate}}	التاريخ الفعلي للزيارة

بطاقة الزائر

مستند يمكن طباعته وتقديمه للزائر. بإمكان هذا المستند أن يحتوي هذا على خريطة للمبنى أو قائمة اختيار.

العنصر النائب	الوصف
{{VisitorID}}	رمز بطاقة هوية الزائر، كما تم إنشاؤه بواسطة تطبيق VisMgmt
{{Title}}	لقب الزائر (السيد / الطيب وغيرهما).
{{FirstName}}	الاسم الأول للزائر
{{LastName}}	لقب الزائر
{{CompanyName}}	شركة الزائر
{{HostFirstName}}	الاسم الأول للمضيف
{{HostLastName}}	لقب المضيف
{{ExpArrivalDate}}	التاريخ المخطط للزيارة
{{ArrivalDate}}	التاريخ الفعلي للزيارة

4.6.2

وضع المعاينة

تقدم مجموعات معينة من الخيارات زر **معاينة** ينشط وضع المعاينة ليتيح لك رؤية مربعات الحوار كما ستظهر عند تعيين تلك الخيارات.
في وضع المعاينة، تسري الشروط التالية:
- يظهر شعار أعلى لوحة المعلومات.

⚠ Preview mode. Any changes will not be applied. Close preview-mode or change role

- التغييرات التي تتم في لوحة المعلومات أو القوائم لن تُحفظ.
- انقر فوق **إغلاق وضع المعاينة** داخل الشعار لإغلاق وضع المعاينة
- استخدم قائمة **تغيير الدور** داخل الشعار لمعاينة مظهر الواجهة لأنواع المختلفة من المستخدمين.

4.6.3

قوالب المستندات

بالنسبة إلى المستندات ورسائل البريد الإلكتروني المختلفة، يمكنك تنزيل القوالب وتحميل إصدارات مخصصة من تلك القوالب، في مربع الحوار **لوحة المعلومات > الإعدادات > عام**.

4.7

تخصيص واجهة المستخدم

تخصيص واجهة المستخدم في مربعات حوار **لوحة المعلومات > الإعدادات**

4.7.1

خيارات الإعدادات ظاهرة وغير ظاهرة وإلزامية

حدد حقول البيانات التي ستظهر في مربعات الحوار وأي من تلك البيانات إلزامية.
مثال:

<input checked="" type="checkbox"/>	1	<input checked="" type="checkbox"/> *
<input checked="" type="checkbox"/>	2	<input type="checkbox"/> *
<input type="checkbox"/>	3	<input type="checkbox"/> *

- (1) ظاهر وإلزامي،
- (2) ظاهر لكنه ليس إلزامياً
- (3) غير ظاهر.

4.7.2

تخصيص وضع الكشك

إذا كان موقعك لا يحتوي على جهاز أو اثنين من الأجهزة الطرفية، مثل ماسح ضوئي للمستندات، يمكنك تخصيص عملية التسجيل الذاتي للزائرين في وضع الكشك عن طريق إلغاء تحديد مربعات الاختيار الخاصة بخطوات التسجيل المقابلة.

4.7.3

تخصيص شعار الشركة

يجب أن تستوفي الملفات الرسومية التي تقوم بتحميلها لشعار شركتك المعايير التالية:

التنسيقات المدعومة	PNG, JPEG, JPG
العرض الدقيق (بالبكسل)	125
الارتفاع الدقيق (بالبكسل)	63
الحد الأقصى للحجم (ميغابايت)	1

4.8

إعدادات الجدار الناري

أضف التطبيقات المساعدة إلى تكوين جدار الحماية لأجهزة الكمبيوتر العملية والخادم:

1. ابدأ تشغيل جدار الحماية في Windows. انقر فوق بدء > لوحة التحكم > Windows-Firewall
2. حدد الإعدادات المتقدمة
3. حدد القواعد الداخلية
4. في جزء الإجراءات، حدد قاعدة جديدة...
5. في مربع حوار نوع القاعدة، حدد المنفذ وانقر فوق التالي >
6. في الصفحة التالية، حدد TCP و منافذ محلية محددة
7. اسمع بالاتصال عبر المنافذ التالية:
 - على كمبيوتر الخادم أو أجهزة الكمبيوتر
 - >server name: 44333 - مستخدم بواسطة خادم AMS Identity
 - >server name: 5706 - مستخدم بواسطة خادم VisMgmt
 - >server name: 5806 - مستخدم بواسطة خادم CredMgmt
 - >server name: 5700 - مستخدم بواسطة الواجهة الخلفية لـ Mobile Access
 - على أجهزة كمبيوتر العملاء
 - localhost:5707 - مستخدم بواسطة الوظيفة الإضافية Bosch Peripheral Devices

استخدام المنفذ داخل النظام

الخادم الصادر	المنفذ للخارج	الخادم الوارد	المنفذ للداخل	البروتوكول	التعليقات
VisMgmt أو CredMgmt أو	*	الواجهة الخلفية لـ Mobile Access	5700	HTTPS	أوامر من تطبيق الويب لإنشاء بيانات اعتماد الهاتف المحمول و/ أو حذفها
الأجهزة المحمولة من الإنترنت	*	الواجهة الخلفية لـ Mobile Access	5700	HTTPS	تتلقى الأجهزة المحمولة بيانات اعتماد الهاتف المحمول عبر الإنترنت
الواجهة الخلفية لـ Mobile Access	*	Google Firebase (الإنترنت)	*	HTTPS	تتلقى الأجهزة المحمولة إشعارات الدفع، يرجى الرجوع إلى وثائق Google Firebase حول إعدادات جدار الحماية https://firebase.google.com/docs/cloud-messaging/concept-options
الكمبيوتر العميل للمستخدم VisMgmt	*	الواجهة الخلفية لـ VisMgmt	5706	HTTPS	أوامر من كمبيوتر العميل VisMgmt إلى الواجهة الخلفية لـ VisMgmt
كمبيوتر العميل للمستخدم CredMgmt	*	الواجهة الخلفية لـ CredMgmt	5806	HTTPS	أوامر من كمبيوتر العميل CredMgmt إلى الواجهة الخلفية لـ CredMgmt

التعليقات	البروتوكول	المنفذ للداخل	الخادم الوارد	المنفذ للخارج	الخادم الصادر
يجب السماح بالوصول المسؤول إلى الكمبيوتر الواجهة الخلفية لـ Mobile Access بشكل مؤقت فقط وذلك لأسباب تتعلق بالأمان.	كمبيوتر سطح المكتب البعيد (RDP)	3389	الواجهة الخلفية لـ Mobile Access	*	كمبيوتر المسؤول

إشعار!

لاحظ أن تطبيق Mobile Access و ACS ليس لهما اتصال مباشر، لا واردًا ولا صادرًا.



البرامج والخدمات كاستثناءات جدار الحماية

4.8.1

- يمكنك أيضًا تكوين جدار الحماية عن طريق إضافة البرامج والخدمات كاستثناءات
1. ابدأ واجهة مستخدم جدار حماية Windows، وحدد البدء < الإعدادات < لوحة التحكم < جدار حماية Windows.
 2. حدد علامة التبويب السماح لتطبيق أو ميزة من خلال جدار حماية Windows.
 3. حدد السماح لتطبيق آخر (إذا كان باللون الرمادي، قم بتمكين الزر عن طريق تحديد تغيير الإعدادات).
 4. يمكنك إضافة البرامج التالية:

البرامج

مسار التثبيت الافتراضي هو C:\Program Files (x86)\Bosch Sicherheitssysteme

البرنامج	مكان الملف
acsp.exe	AccessEngine\AC\BIN\[Install-path]
ACTA-3.exe	AccessEngine\AC\BIN\[Install-path]
BioVerify.exe	AccessEngine\AC\BIN\[Install-path]
Bioidentify.exe	AccessEngine\AC\BIN\[Install-path]
Bosch.Ace.CredentialManagement.exe	Bosch Credential Management\[Install-path]
Bosch.Access.MobileAccessBackend.exe	Bosch Mobile Access\[Install-path]
Bosch.Ace.VisitorManagement.exe	Bosch Visitor Management\[Install-path]
CalTa-3.exe	AccessEngine\AC\BIN\[Install-path]
CDTA-1.exe	AccessEngine\AC\BIN\[Install-path]
EMDP.exe	AccessEngine\AC\BIN\[Install-path]
KCKemas.exe	AccessEngine\AC\BIN\[Install-path]
KCS.exe	AccessEngine\AC\BIN\[Install-path]
Loggifier-2.exe	AccessEngine\AC\BIN\[Install-path]
PictureServer.exe	AccessEngine\AC\BIN\[Install-path]

مكان الملف	البرنامج
AccessEngine\AC\BIN\[Install-path]	ReplServer.exe
AccessEngine\AC\BIN\[Install-path]	reps.exe
AccessEngine\AC\BIN\[Install-path]	TAccExc.exe
AccessEngine\AC\BIN\[Install-path]	EMAILSP.exe
AccessEngine\AC\BIN\[Install-path]	master-3.exe
AccessEngine\AC\BIN\[Install-path]	querySrv-2.exe
AccessEngine\AC\BIN\[Install-path]	webSrv-1.exe
AccessEngine\ AC\BIN\net6.0\[Install-path]	LicenseGateway.exe
AccessEngine\MAC\BIN\[install-path]	DMS.exe
AccessEngine\MAC\BIN\[install-path]	lac.exe

الخدمات

مسار التثبيت الافتراضي هو C:

\Program Files (x86)\Bosch Sicherheitssysteme\Access Management System

مكان الملف	الخدمة
States API\[install-path]	Bosch.States.Api
Map API\[install-path]	Bosch.Map.Api
Map View API\[install-path]	Bosch.MapView.Api
Events API\[install-path]	Bosch.Events.Api
Alarms API\[install-path]	Bosch.Alarms.Api
Identity Server\[install-path]	Bosch.Ace.IdentityServer
Access API\[install-path]	Bosch.Ace.Api
Dialog Manager API\[install-path]	Bosch.DialogManager.Api
Intrusion API\[install-path]	Bosch.Intrusion.Api
\[VM-install-path]	Bosch Ace Visitor Management
\[VM-client-install-path]	عملية Bosch Ace Visitor Management
OSS-SO\[install-path]	Bosch.OSS-SO
OSS-SO.Configurator\[install-path]	Bosch.OSS-SO.Configurator
ProductApi\[install-path]	Bosch.Access.ProductApi.Api

أمان تكنولوجيا المعلومات

4.9

يمثل أمن نظام التحكم في الوصول لمؤسسة جزءًا حرجيًا من بنيتها التحتية. تنصح Bosch بالالتزام الصارم بإرشادات أمان تقنية المعلومات المذكورة لبلد التثبيت. المؤسسة التي تدير نظام التحكم بالوصول مسؤولة عما يلي على الأقل:

مسؤوليات الأجهزة

4.9.1

- منع الوصول الفعلي غير المصرح به إلى مكونات شبكة مثل وصلات RJ45.

- يحتاج المهاجمون إلى وصول فعلي لتنفيذ هجمات "رجل في الوسط".
- منع الوصول المادي غير المصرح به إلى أجهزة التحكم AMC2.
- استخدام شبكة مخصصة للتحكم في الوصول.
- يستطيع المهاجمون الحصول على إمكانية الوصول عبر أجهزة أخرى داخل الشبكة نفسها.
- استخدام بيانات اعتماد آمنة مثل **DESFire** مع رمز Bosch والمصادقة متعددة العوامل مع القياسات الحيوية.
- التسجيل الفوري، عبر تطبيق **Setup Access**، لأجهزة القراءة الوصول إلى الأجهزة المحمولة مع وحدات BLE (Bluetooth Low Energy). أجهزة القراءة غير المسجلة والمشغلون عرضة للثغرات من قبل أطراف خارجية. لمعالجة هذا الهجوم، راجع دليل التثبيت الخاص بالقارئ للحصول على إرشادات حول كيفية إعادة تعيين إعدادات المصنع الافتراضية.
- تقديم آلية للتعامل مع الأعطال وإمداد طاقة للنسخ الاحتياطي لنظام التحكم في الوصول.
- تعقب وتعطيل بيانات الاعتماد المزعوم أنها ضاعت أو كان هناك خطأ في وضعها.
- الإخراج الملائم من الخدمة للأجهزة التي لم تعد قيد الاستخدام، وخاصة إعادة ضبطها على القيم الافتراضية للمصنع وحذف البيانات الشخصية ومعلومات الأمان.

4.9.2

مسؤوليات البرمجيات

- الصيانة الملائمة والتحديث والتشغيل للجدار الناري لشبكة التحكم في الوصول.
- مراقبة الإنذارات التي تشير إلى وقت توقف تشغيل مكونات الأجهزة مثل قارئ البطاقات أو وحدات تحكم AMC2.
- قد تشير هذه الإنذارات إلى محاولة لتبديل مكونات الأجهزة.
- مراقبة إنذارات اكتشاف التلاعب التي تبدأ التشغيل بواسطة ملامسات كهربائية في أجهزة التحكم في الوصول، مثل أجهزة التحكم والقارئ والكبائن.
- الحد من عمليات بث UDP داخل الشبكة المخصصة.
- التحديثات، وخاصة التحديثات والإصلاحات الأمنية، لبرنامج التحكم في الوصول.
- التحديثات، وخاصة التحديثات والإصلاحات الأمنية، لبرنامج مصنع الأجهزة.
- لاحظ أنه حتى الأجهزة التي تم تسليمها مؤخرًا قد تتطلب تحديثًا لبرنامج المصنع. راجع دليل الأجهزة للحصول على الإرشادات.
- لا تتحمل Bosch المسؤولية عن الأضرار الناتجة عن المنتجات الجاري تشغيلها باستخدام برمجيات مصنع متقدمة.
- استخدم اتصال OSDPv2 عبر قناة آمنة.
- استخدم عبارات كلمات مرور قوية.
- افرض تطبيق مبدأ الامتياز الأقل لضمان تمكن المستخدمين الأفراد من الوصول فقط إلى الموارد التي يحتاجون إليها من أجل غرضهم المشروع.

4.9.3

التعامل الآمن مع بيانات اعتماد الهاتف المحمول

- لا تترك أجهزة قراءة Mobile-Access التي لم يتم تكوينها بدون حماية.
- يمكن للمهاجم الهجوم على القارئ لأنظمة ACS مختلفة. سيتطلب ذلك إعادة ضبط المصنع المكلفة.
- في حالة فقدان أو سرقة جهاز محمول يحمل بيانات اعتماد الهاتف المحمول، تعامل مع هذا الجهاز كبطاقة مفقودة: قم بحظر جميع بيانات اعتماد الهاتف المحمول الخاصة به أو حذفها في أسرع وقت ممكن.
- توصي Bosch بإجراء مصادقة ثنائية للبيئات عالية الأمان. يتطلب هذا من صاحب بيانات الاعتماد إلغاء تأمين الجهاز المحمول قبل استخدامه كشهادة اعتماد.
- لا تتم استعادة بيانات اعتماد الهاتف المحمول عند استعادة الهاتف من نسخة احتياطية. يجب عليك إعادة إرسال جميع الدعوات المالية إذا تلقى صاحب بيانات اعتماد الهاتف المحمول جهازًا محمولًا جديدًا.
- لمنع الاتصال بأجهزة القراءة الوصول إلى الأجهزة المحمولة، يمكن للمهاجم استخدام جهاز تشويش على الاتصالات. يجب أن يحمل الموظفون الذين يكون وصولهم إلى المناطق أمرًا ضروريًا أوراق اعتماد فعلية كنسخة احتياطية.

- استخدم فقط البطاقات الفعلية ذات التشفير الآمن كنسخة احتياطية للوصول عبر الهاتف المحمول (مثل كود Bosch).
- حماية خادم Mobile Access من الوصول الفعلي غير المصرح به. توصي Bosch بإجراءات إضافية مثل، على سبيل المثال، إجراء تشفير لقرص BitLocker.
- حماية خادم Mobile Access من هجمات Denial-of-Service (DoS). يجب أن يكون جزءاً من بيئة شبكة آمنة توفر الحماية مثل المحدد المعدل.
- تعامل مع رموز الاستجابة السريعة الخاصة بدعوة المثبت على أنها بيانات اعتماد المسؤول. قد يُمكن هاتف المثبت المسروق، مع بيانات اعتماد المثبت النشطة، المهاجم من إعادة تكوين أجهزة قراءة Mobile-Access بشكل ضار.
- أرسل دعوات إلى القائمين على التثبيت في الوقت المناسب تمامًا لإعداد الفارئ، وتأكد من حذف بيانات الاعتماد هذه بمجرد اكتمال الإعداد.
- استخدم وظيفة "مسح رموز الاستجابة السريعة من الشاشة" بدلاً من الدعوات المرسلة عبر البريد الإلكتروني. تأكد من أن المثبت المقصود يقوم بتحميل بيانات الاعتماد على الفور.

النسخ الاحتياطي للنظام

4.10

VisMgmt عبارة عن تطبيق ويب مساعد لنظام رئيسي للتحكم في الوصول. راجع مستندات النظام الرئيسي للتحكم في الوصول المتعلق بالنسخ الاحتياطي لقواعد بيانات النظام.

التشغيل

نظرة عامة على أدوار المستخدمين

5

5.1

حالات الاستخدام	نوع المستخدم
تسجيل الزيارات الجديدة والزائرين اعتماد الزيارات ورفضها إدراج زائرين في القائمة المحظورة تعيين بطاقات الزائرين وإلغاء تعيينها إدارة المستندات المرتبطة مراقبة عدد الزائرين على الموقع	موظف الاستقبال
التسجيل الذاتي والمسبق إنشاء ملف تعريف للزائر والحفاظ عليه توقيع المستندات	زائر
إدارة الجداول الزمنية وقوائم الزيارات والزائرين التسجيل المسبق للزيارات	المستضيف
عمل إعدادات عامة تخصيص سلوك الأداة وواجهة المستخدم بها علاوة على: جميع حالات الاستخدام الخاصة بموظف الاستقبال	مسؤول

استخدام لوحة المعلومات

5.2

لوحة المعلومات هي الشاشة الرئيسية - مربع حوار مركزي يؤدي إلى كل مربعات الحوار الأخرى.

نظرة عامة وعوامل التصفية السريعة

يحتوي الجزء العلوي من لوحة المعلومات على نظرة عامة سريعة على زيارات اليوم. يتبع هذا للمستخدم أن يراقب بسهولة عدد الزائرين على الموقع.

الزائرون المتوقعون **الزائرون الذين سجلوا** **ما زال على الزائرين أن الزائرون الذين تأخروا**
اليوم: % **الوصول في: %** **يسجلوا المغادرة اليوم عن موعد المغادرة**

> <total capacity </ <total capacity > > <current count> <current count> <current count> </ <total capacity </ <total capacity > >

انقر فوق أي رؤوس لتصفية جدول الزيارات وفقًا لمعنى الرأس. على سبيل المثال، انقر فوق **الزائرون الذين سجلوا الوصول** لترى فقط الزائرين الذين تم تعيين بطاقة لهم. قيمة <total capacity> هي عبارة عن إعداد تكوين يحدده مسؤول النظام. راجع *استخدام قائمة الإعداد في التكوين، الصفحة 26*.

جدول الزيارات

5.2.1

يمثل كل صف في الجدول موعدًا لزيارة.

- يمكنك فرز الجدول حسب أي من أعمدته عن طريق النقر فوق رأس العمود.
- يمكنك تحديد زيارات فردية أو عدة زيارات في وقت واحد، باستخدام تعابير لوحة المفاتيح والماوس:
 - الضغط على مفتاح Ctrl مع النقر للتحديد المتعدد لأسطر فردية.
 - الضغط على مفتاح Ctrl مع النقر على سطر محدد بالفعل لإزالته من التمديد.
 - الضغط على مفتاح Shift مع النقر للتحديد المتعدد لأسطر متجاورة
- يمكنك إضافة زيارات جديدة إلى الجدول
- يمكنك معالجة تفاصيل الزيارات والزائرين عن طريق النقر فوق أزرار الإجراءات
 - الموافقة على الزيارة
 - رفض الزيارة

- تعيين بطاقات للزائر
- تحرير تفاصيل الزيارة والزيارين
- يمكنك تصدير الأسطر التي تمت تصفيتها حاليًا إلى ملف CSV أو XLSX.

يؤدي شريط الأدوات الأفقي الوظائف التالية:

الوظيفة	التسمية
إجمالي عدد الزيارات (N) (كل زيارة عبارة عن صف في الجدول).	 1 N من الإدخالات
ابحث عن نص اعتباطي في الزيارات في الجدول	 2 بحث
اعرض الزيارات التي تمت إضافتها مؤخرًا إلى الجدول.	 3
افتح مربع حوار لتحديد معايير التصفية	 4
أعد ضبط الجدول على عرضه الافتراضي واسترجع كل عوامل التصفية.	 5
افتح مربع حوار لإلغاء تعيين بطاقات تم تعيينها باستخدام قارئ تسجيل متصل.	 6 إلغاء تعيين بطاقة
افتح مربع حوار لإنشاء إدخال لزيارة جديدة في الجدول	 7
انقر فوق رمز علامة القطع في قائمة لتصدير الزيارات التي تمت تصفيتها حاليًا، بالإضافة إلى المستندات، إلى تنسيقات ملفات متنوعة، على سبيل المثال، CSV و XLSX. لأسباب تتعلق بأمان البيانات، لا يمكنك التصدير إلا إذا كان عميلك يعمل في اتصال HTTPS آمن، مع شهادة.	...

أعمدة الجدول وإجراءاته

5.2.2



الأعمدة

الوصف	القيمة	العمود
أيقونة تعكس حالة الزيارة		الحالة
	هناك زيارة متوقعة	

العمود	القيمة	الوصف
	 تم اعتماد الزيارة	
	 تم رفض الزيارة	
	 تم تعيين البطاقة	
	 البطاقة منتهية الصلاحية	
	 انتهت الزيارة (لم يعد الزائر يحمل بطاقات وقد غادر المقر)	
الاسم	اسم الزائر على شكل ارتباط تشعبي	انقر فوق الارتباط التشعبي لعرض تفاصيل الزائر وزيارته الحالية.
الوصول المتوقع	التاريخ والوقت	التاريخ والوقت المتوقعان لوصول الزائر
المغادرة المتوقعة	التاريخ والوقت	التاريخ والوقت المتوقعان لمغادرة الزائر
الذين سجلوا الوصول	التاريخ والوقت	تاريخ ووقت تعيين أول بطاقة للزائر.
الذين سجلوا المغادرة	التاريخ والوقت	تاريخ ووقت إلغاء تعيين آخر بطاقة من الزائر.
أرقام البطاقات	رقمي	أرقام البطاقات المعينة لهذا الزائر.
الإجراءات	الأيقونات	انظر الجدول المنفصل أدناه

الإجراءات

الأيقونة	الوظيفة
	اعتمد الزيارة. ملاحظة: لا يمكن تعيين بطاقة لزائرين على قائمة الحظر. قم أولاً بإزالة الزائر من قائمة الحظر أو إعفائه منها مؤقتاً. راجع الإضافة إلى القائمة المحظورة والإزالة والإعفاء منها، الصفحة 45

الوظيفة	الأيقونة
ارفض الزيارة. تم إلغاء تنشيط هذا الزر بعد تسجيل وصول الزائر، أي عندما كانت لديه بطاقة بالفعل.	
تعيين بطاقة واحدة أو أكثر للزائر	
تحرير حدث الزيارة و/أو بيانات اعتماد الزائرين	

موظف الاستقبال

5.3

تسجيل الدخول إلى دور موظف الاستقبال

5.3.1

1. في مستعرضك، افتح https://<My_VisMgmt_server>:5706/main لشاشة تسجيل الدخول.
2. قم بإدخال اسم المستخدم لحساب لديه الحقوق المطلوبة لدورك.
3. أدخل كلمة المرور.
4. انقر فوق **تسجيل الدخول**.

البحث في الزيارات وتصفيتها

5.3.2

في لوحة معلومات VisMgmt في شريط الأدوات فوق جدول الزيارات.

بحث

للبحث في الأسماء والمستضيفين، قم بإدخال نص من الحروف والأرقام في مربع البحث واضغط على زر الإدخال.

التصفية

- لترى الزيارات الأقرب إلى الوقت الحالي، انقر فوق **الأحدث**
- لبناء عامل تصفية مركب من حالة الزيارة وتواريخ تسجيل الوصول وتسجيل المغادرة وأرقام البطاقات، انقر فوق **عامل التصفية**.
- أدخل معايير التصفية المرغوب فيها في مربع الحوار المنبثق
- انقر فوق **تطبيق**
- يختصر النظام جدول الزيارات ليقصر على مواعيد الزيارات التي تحقق معايير عامل التصفية.
- لحذف كل معايير التصفية، انقر فوق **إعادة تعيين**

تسجيل الزيارات

5.3.3

المقدمة

يتبع موظف الاستقبال سيناريو هين أساسيين لتسجيل الزيارات:

- **أ:** عندما يستخدم أحد الزائرين كشك الزائرين لإنشاء معرف الزائر الخاص به وتحميل المستندات، لا يحتاج موظف الاستقبال إلا لإكمال أي معلومات وتوقيعات مطلوبة وما زالت مفقودة وتعيين بطاقة للزائر.
 - **ب:** عندما يتجاوز أحد الزائرين كشك الزائرين ويتجه إلى مكتب الاستقبال مباشرةً، يستطيع موظف الاستقبال أن يسجل الزيارة من البداية: يجمع المعلومات المطلوبة ويجمع التوقيعات للمستندات المطلوبة ويعين بطاقة للزائر.
- السيناريو أ عبارة عن مجموعة فرعية من السيناريو ب، ولذلك فإن السيناريو الكامل ب مذكور هنا. استخدام وضع الكشك بواسطة أحد الزائرين مذكور في القسم الخاص به. راجع مقدمة *إلى وضع الكشك*, الصفحة 48.

الإجراء

في لوحة معلومات VisMgmt في شريط الأدوات فوق جدول الزيارات.



1. انقر فوق  لإضافة موعد زيارة إلى جدول الزيارات.
2. في مربع حوار **البيانات الشخصية** قم بإدخال البيانات التي يحتاج إليها موقعك من الزائرين. الحقول الإلزامية عليها علامة نجمة (*).
يمكنك إدخال البيانات يدويًا، لكن بسرعة ودقة أكبر من خلال الماسحة الضوئية للمستندات إذا كانت متاحة على محطة عمل موظف الاستقبال. انظر *الأجهزة الطرفية، الصفحة 21* للاطلاع على تفاصيل بشأن الأجهزة الطرفية المدعومة.

معلومات عامة

- حدد موقع ملف تعريف كامل للزائر تم إنشاؤه في زيارة سابقة وحمله. لتحديد موقع ملفات



- التعرف، انقر فوق أيقونة  (البحث) الموجودة في حقل **الاسم الأخير***. عند إنشاء ملف تعريف زائر، يتلقى رمزًا فريدًا يتكون من حروف وأرقام، وينبغي على الزائر أن يحفظه بعناية لتسريع عملية التسجيل للزيارات المستقبلية.
- بخلاف ذلك، قم بإدخال البيانات باليد.

صور بطاقة الهوية

- **حقل** صورة من نظام الملفات.
- **التقط** صور الزائر من كاميرا ويب متصلة.
- **مستندات الهوية**
- انقر فوق **مسح المستند ضوئيًا** لقراءة البيانات من ماسحة مستندات ضوئية (إذا كانت متاحة) وأكمل حقول البيانات ذات الصلة في مربع الحوار.
- بخلاف ذلك، أدخل النص باليد، إذا كان النظام لديك لا يحتوي على ماسحة مستندات ضوئية.

المستندات القانونية

- حقل المستندات التي وقعها الزائر إلكترونيًا في الكشك.
- إذا كان النظام لديك لا يحتوي على كشك زائرين، فاطبع مستندات PDF المطلوبة المخزنة على نظام الملفات وقم بتقديمها (بتوقيع الزائر).
- 3. انقر فوق **التالي** للمتابعة إلى مربع حوار **الزيارات**.
- 4. في مربع حوار **الزيارات** في جزء **الزيارة الحالية** أدخل البيانات التي يتطلبها موقعك. الحقول الإلزامية عليها علامة نجمة (*).

حدد نوع زائر.

- إنه نوع **زائر** (افتراضي) أو فئة فرعية مخصصة من **الزائر**، ويتم تعريفه باعتباره **نوع شخص** في النظام الرئيسي للتحكم في الوصول.
- حدد اسم الموظف الذي يجب زيارته ضمن **المضيف**.
- لاحظ أنك لا تستطيع تحديد إلاملي بطاقات النظام الرئيسي للتحكم في الوصول.
- يعرض تلميح أدوات عنوان البريد الإلكتروني للشخص كعامل مساعد في تحديد الهوية.
- إذا كان الزائر يحتاج إلى مرافق عبر المقر، فحدد اسم الموظف المرافق تحت **المرافق**.
- لاحظ أنك لا تستطيع تحديد إلاملي بطاقات النظام الرئيسي للتحكم في الوصول.
- يعرض تلميح أدوات عنوان البريد الإلكتروني للشخص كعامل مساعد في تحديد الهوية.
- إذا كان الزائر بحاجة إلى وقت إضافي ليمر عبر باب، فحدد مربع الاختيار **الوقت الممتد لفتح الباب**.
- 5. انقر فوق **حفظ**.

لاحظ أنك لن تتمكن من حفظ البيانات قبل أن تكمل كل الحقول الإلزامية.

راجع

- *الأجهزة الطرفية، الصفحة 21*

اعتماد الزيارات ورفضها

5.3.4

الواجهة الخلفية: الموافقة على البطاقات الفعلية

يجب أن توافق على الزيارة قبل أن تتمكن من تخصيص بطاقات للزائر.

الواجهة الخلفية: الموافقة على بيانات اعتماد الهاتف المحمول

- يمكنك إنشاء بيانات اعتماد الهاتف المحمول ومشاركتها في يوم الزيارة، بشكل مشابه لتعيين بطاقة فعلية.
- **ملاحظة:** لن تعمل بيانات اعتماد الهاتف المحمول حتى توافق على الزيارة.
- بدلاً من ذلك، يمكنك إنشاء بيانات اعتماد الهاتف المحمول ومشاركتها مسبقاً. اعتمد الزيارة، كما هو موضع أدناه، لتفعيل بيانات الاعتماد أخيراً وذلك عند وصول الزائر إلى مكتب الاستقبال.
- **ملاحظة:** لن تعمل بيانات اعتماد الهاتف المحمول حتى توافق على الزيارة.
- سيتم تطبيق ذلك الوقت إذا كنت قد حددت موعد مغادرة متوقع للزيارة.
- إذا لم تقم بتعيين وقت مغادرة متوقع، فسيتم تطبيق عدد ساعات افتراضي (8). يمكن للمسؤولين تغيير هذا الإعداد الافتراضي في قائمة الإعدادات.

إجراءات الموافقة والرفض

هناك مكانان لاعتماد زيارة أو رفضها:

- في جدول الزيارات في لوحة المعلومات
- في محرر الزيارة

في جدول الزيارات في لوحة المعلومات:

- **الاعتماد:** في جدول الزيارات، حدد سطرًا من الجدول وانقر فوق . بعد نافذة منبثقة للتأكيد، تتحول الأيقونة إلى اللون الرمادي لتبين أن الزيارة معتمدة.

- **الرفض:** في جدول الزيارات، حدد سطرًا من الجدول وانقر فوق . بعد نافذة منبثقة للتأكيد، تعود أيقونة الاعتماد إلى اللون الأزرق لتبين أن الزيارة ما زالت بحاجة إلى اعتماد.

في محرر الزيارة:

1. في لوحة المعلومات، وفي جدول الزيارات، حدد سطرًا من الجدول وانقر فوق  لتحرير الزيارة.
2. في مربع حوار البيانات الشخصية انقر فوق التالي.
3. في مربع حوار الزيارات، انقر فوق زر اعتماد أو رفض.
4. أكد إجراءك في النافذة المنبثقة.

تعيين أوراق الاعتماد الفعلية

5.3.5

المقدمة

- قم بتعيين بطاقة زائر لكل زائر تسمح له بدخول المقر. يمكنك تعيين عدة بطاقات لزائر واحد إذا كان مطلوباً.
- تاريخ ووقت الزيارة التي سجلت الوصول هو وقت تعيين أول بطاقة.
 - تاريخ ووقت الزيارة التي سجلت المغادرة هو وقت إلغاء تعيين آخر بطاقة ما زالت معينة للزائر.
- يستطيع موظف الاستقبال أن يعين البطاقة ويلغي تعيينها بسهولة من لوحة المعلومات إذا تم توصيل قارئ بطاقات تسجيل بكمبيوتر موظف الاستقبال.
- ومع ذلك، يقدم محرر الزيارات طريقة لتعيين أرقام البطاقات إذا لم يكن هناك قارئ متاح.



إشعار!

لا يستطيع الأشخاص على قائمة الحظر تلقي بطاقات لا يمكن تعيين بطاقات لزائرين ليسوا على قائمة الحظر. قم بإزالة الزائر من قائمة الحظر أو إنشاء إعفاء مؤقت للزائر قبل محاولة تعيين بطاقة.

تعيين بطاقة من لوحة المعلومات (يتطلب قارئ تسجيل)

1. قم بتجهيز بطاقة زائر فعلية لتقديمها إلى قارئ التسجيل.
2. في جدول الزيارات، وافق على الزيارة. راجع اعتماد الزيارات ورفضها، الصفحة 40



3. حدد صف الزيارة وانقر فوق
4. اتبع الإرشادات التي تظهر في النافذة المنبثقة لاستخدام قارئ التسجيل.

إلغاء تعيين بطاقة من لوحة المعلومات (يتطلب قارئ تسجيل)

1. خذ البطاقة الفعلية من حامل البطاقة وقم بتجهيزها لتقديمها إلى قارئ التسجيل.



2. في شريط الأدوات، انقر فوق إلغاء تعيين البطاقة.
3. اتبع الإرشادات التي تظهر في النافذة المنبثقة لاستخدام قارئ التسجيل.

تعيين بطاقة في محرر الزيارة



1. في لوحة المعلومات، وفي جدول الزيارات، حدد سطرًا من الجدول وانقر فوق تحرير تلك الزيارة.
2. في مربع حوار البيانات الشخصية، انقر فوق التالي.
3. في مربع حوار الزيارات، إذا لم تكن الموافقة على الزيارة قد تمت بعد، فانقر فوق موافقة.
4. إذا كان لديك قارئ تسجيل متصل، فانقر فوق قراءة البطاقة واتبع الإرشادات التي تظهر في النافذة المنبثقة لاستخدام قارئ التسجيل.
- وإلا، فانقر فوق إظهار البطاقات المرة لعرض قائمة ببطاقات الزائرين التي لا تزال متوفرة. بدلاً من ذلك، إذا كان لديك بطاقات فعلية لم يتم فرزها وتحمل أرقامًا، فحدد أي بطاقة واستخدم أداة البحث للعثور على رقمها بسرعة في القائمة.
- انقر فوق بجوار رقم بطاقة لتعيين تلك البطاقة للزائر الحالي.
- كرر الخطوات الأخيرة لتعيين المزيد من البطاقات، إذا كان ذلك مطلوبًا.
5. انقر فوق حفظ لحفظ الزيارة الحالية مع تعيينات البطاقات.



إلغاء تعيين بطاقة في محرر الزيارة



1. في لوحة المعلومات، وفي جدول الزيارات، حدد سطرًا من الجدول وانقر فوق تحرير تلك الزيارة.
2. في مربع حوار البيانات الشخصية، انقر فوق التالي.
3. في مربع حوار الزيارات، وفي جزء بطاقات الزائرين، انقر فوق بجوار البطاقة التي تريد إلغاء تعيينها، وأكد إجراءك في النافذة المنبثقة. كرر هذه الخطوة إلى أن تلغي تعيين كل البطاقات التي تريد إلغاء تعيينها.



4. انقر فوق **حفظ** لحفظ الزيارة الحالية مع تعيينات البطاقات.
5. عندما تلغي تعيين آخر بطاقة تم تعيينها للزائر، يسجل النظام هذا التاريخ والوقت باعتباره وقت تسجيل مغادرة الزائر.



في جدول الزيارات، تصبح حالة سجل الزيارة هذا

راجع

- استخدام قائمة الإعداد في التكوين، الصفحة 26
- تسجيل الزيارات، الصفحة 39
- اعتماد الزيارات ورفضها، الصفحة 40

5.3.6 تعيين بيانات اعتماد المحمول

الشروط الأساسية

- تم تثبيت Mobile Access وتكوينه على نظامك.
- راجع القسم ذي الصلة في فصل التثبيت من هذا المستند للحصول على إرشادات.
- قام الشخص المستلم بتثبيت تطبيق Mobile Access، حيث يعمل على أجهزته الذكية.
- راجع القسم ذي الصلة في فصل التثبيت من هذا المستند للحصول على إرشادات.

الإجراء المخصص في لوحة المعلومات

1. حدد الصف المخصص للشخص لتلقي بيانات اعتماد الهاتف المحمول



2. في الصف المحدد، انقر فوق

3. حدد إحدى الأيقونات الكبيرة للخيارات:

رمز الاستجابة السريعة

أو

بريد الدعوة

4. إذا حددت الخيار **رمز الاستجابة السريعة**:
 - يعرض النظام رمز الاستجابة السريعة
 - يقوم الشخص بمسح رمز الاستجابة السريعة باستخدام تطبيق Mobile Access على أجهزته المحمولة
 - لكي تعمل بيانات الاعتماد، يجب عليك **اعتماد** الزيارة.
 - للتعليمات، راجع القسم **اعتماد الزيارات ورفضها**، الصفحة 40
- طالما أن التطبيق قيد التشغيل، يعمل الجهاز المحمول مثل بطاقة الوصول الفعلية
5. إذا حددت الخيار **بريد الدعوة**:
 - بشكل افتراضي، يحدد البرنامج عنوان البريد الإلكتروني المحدد للشخص المحدد. أدخل عنوان بريد إلكتروني بديلاً إذا لزم الأمر
 - يرسل النظام بريداً إلكترونياً إلى العنوان المحدد
 - يستلم الشخص البريد الإلكتروني على جهازه المحمول، والذي يقوم بتشغيل تطبيق Mobile Access
 - يفتح الشخص الارتباط في البريد الإلكتروني
 - لكي تعمل بيانات الاعتماد، يجب عليك **اعتماد** الزيارة.
 - للتعليمات، راجع القسم **اعتماد الزيارات ورفضها**، الصفحة 40
 - طالما أن التطبيق قيد التشغيل، يعمل الجهاز المحمول مثل بطاقة الوصول الفعلية

الإجراء المتخذ في مربعات الحوار "تحرير"

1. حدد الصف المخصص للشخص لتلقي بيانات اعتماد الهاتف المحمول



2. في الصف المحدد، انقر فوق

- يفتح مربع الحوار "تحرير"
- 3. في VisMgmt، انقر فوق **التالي** للمتابعة إلى الشاشة **تفاصيل الزيارة**
- 4. انقر فوق الزر **إضافة الوصول عبر المحمول**
- 5. حدد إحدى الأيقونات الكبيرة للخيارات:
- **رمز الاستجابة السريعة**
أو
- **بريد الدعوة**
- 6. إذا حددت الخيار **رمز الاستجابة السريعة**:
- يعرض النظام رمز الاستجابة السريعة
- يقوم الشخص بمسح رمز الاستجابة السريعة باستخدام تطبيق Mobile Access على أجهزته المحمولة
- لكي تعمل بيانات الاعتماد، يجب عليك **اعتماد** الزيارة.
- للتعليمات، راجع القسم **اعتماد الزيارات ورفضها**، الصفحة 40
- طالما أن التطبيق قيد التشغيل، يعمل الجهاز المحمول مثل بطاقة الوصول الفعلية
- 7. إذا حددت الخيار **بريد الدعوة**:
- بشكل افتراضي، يحدد البرنامج عنوان البريد الإلكتروني المحدد للشخص المحدد. أدخل عنوان بريد إلكتروني بديلاً إذا لزم الأمر
- يرسل النظام بريداً إلكترونياً إلى العنوان المحدد
- يستلم الشخص البريد الإلكتروني على جهازه المحمول، والذي يقوم بتشغيل تطبيق Mobile Access
- يفتح الشخص الارتباط في البريد الإلكتروني
- لكي تعمل بيانات الاعتماد، يجب عليك **اعتماد** الزيارة.
- للتعليمات، راجع القسم **اعتماد الزيارات ورفضها**، الصفحة 40
- طالما أن التطبيق قيد التشغيل، يعمل الجهاز المحمول مثل بطاقة الوصول الفعلية

راجع

- تثبيت الوصول عبر المحمول، الصفحة 15
- تثبيت تطبيقات Mobile Access، الصفحة 21

إلغاء تعيين بيانات الاعتماد



5.3.7

إلغاء تعيين بطاقة من لوحة المعلومات (يتطلب قارئ تسجيل)

1. خذ البطاقة الفعلية من حامل البطاقة وقم بتجهيزها لتقديمها إلى قارئ التسجيل.
2. في شريط الأدوات، انقر فوق **إلغاء تعيين البطاقة**.
3. اتبع الإرشادات التي تظهر في النافذة المنبثقة لاستخدام قارئ التسجيل.



إلغاء تعيين بطاقة في محرر بيانات الاعتماد

1. في لوحة المعلومات، وفي الجدول الرئيسي، حدد سطرًا من الجدول وانقر فوق  لتحرير حامل البطاقة هذا.
2. في مربع حوار التحرير، وفي عمود **بطاقات الموظفين**، انقر فوق  بجوار البطاقة التي تريد إلغاء تعيينها، وأكد إجراءك في النافذة المنبثقة.
3. انقر فوق **حفظ** لحفظ الزيارة المالية مع تعيينات البطاقات.

تسجيل الوصول والمغادرة بدون بطاقة

5.3.8

المقدمة

إذا كان لدى الزائرين مرافقون مقربون، أو إذا كان وجودهم يقتصر على الأماكن العامة، فقد تكون عندئذٍ البطاقات الفردية للزائرين غير ضرورية. في مثل هذه الحالات، يوجد خيار لتسجيل وصول الزائرين وتسجيل مغادرتهم بدون بطاقات، لأسباب أمنية، هذا الخيار معطل بشكل افتراضي.

الشرط الأساسي.

قام مسؤول النظام بتمكين الخيار الخاص **تسجيل الوصول/المغادرة بدون بطاقة** في مربع الموارد **الإعدادات > موظف الاستقبال > الزائرون**. يمكنك مراجعة فصل التكوين *استخدام قائمة الإعداد في التكوين، الصفحة 26* للحصول على الإرشادات.

العملية

عند تمكين الخيار، يحدث ما يلي:

- أي زائر يسجل نفسه في كمبيوتر الكشك يوافق بشكل تلقائي على الزيارة ويسجل وصوله في الوقت نفسه.
- يضبط النظام تاريخ ووقت تسجيل الوصول على لحظة التسجيل.
- يظهر زر التبديل **تسجيل الوصول/المغادرة بدون بطاقة** في محرر الزيارة ولوحة المعلومات للزيارة نفسها.

الإجراء: تسجيل وصول زائر بدون بطاقة

إذا لم يتمكن الزائر من تسجيل نفسه في الكشك، ولكن عليه أن يسجل وصوله بدون بطاقة:



1. سجل الزيارة يدوياً، كما هو موضح في الفصل *تسجيل الزيارات، الصفحة 39*
2. في لوحة المعلومات، في جدول الزيارات، انقر فوق اسم الزائر في الجدول أو انقر فوق لتمرير تلك الزيارة.
3. في مربع حوار **البيانات الشخصية**، انقر فوق **التالي**.
4. في مربع حوار **الزيارات**، في جزء **بطاقات الزائرين**، انقر فوق **تسجيل الوصول بدون بطاقة**

الإجراء: تسجيل مغادرة زائر بدون بطاقة

إذا غادر زائر بدون بطاقة المقر:



1. في لوحة المعلومات، في جدول الزيارات، انقر فوق اسم الزائر في الجدول أو انقر فوق لتمرير تلك الزيارة.
2. في مربع حوار **البيانات الشخصية**، انقر فوق **التالي**.
3. في مربع حوار **الزيارات**، في جزء **بطاقات الزائرين**، انقر فوق **تسجيل المغادرة بدون بطاقة**

راجع

- *تسجيل الزيارات، الصفحة 39*

الإضافة إلى القائمة المحظورة والإزالة والإعفاء منها

5.3.9

يمكن وضع الزائرين الذين ليسوا محل ترحيب في الموقع على قائمة محظورة. طالما أن الزائر ليس على قائمة محظورة، لا يمكنك تعيين بطاقة لذلك الشخص. يمكنك إزالة الزائر من القائمة المحظورة في أي وقت أو منحه إعفاء مؤقتاً لكي تعين بطاقة.

الإدراج بالقائمة السوداء



1. في لوحة المعلومات، وفي جدول الزيارات، حدد سطرًا من الجدول وانقر فوق
 2. في مربع حوار **البيانات الشخصية** انقر فوق **القائمة المحظورة**.
 3. في النافذة المنبثقة، قم بتأكيد أنك تريد فعلاً وضع هذا الشخص على القائمة المحظورة.
 4. في النافذة المنبثقة التالية، قم بإدخال سبب للإضافة إلى القائمة المحظورة والتأكيد.
- يظهر شعار **على القائمة المحظورة** في محرر الزيارة،

 **Blacklisted**

- يظهر زران تحت الشعار: أحدهما لإزالة الزائر من القائمة المحظورة وأحدهما لمنع إعفاء مؤقت.
- في جدول الزيارات، يظهر اسم كل زائر على القائمة المحظورة مع مثلث تحذير. على سبيل المثال:

 **Yadira Hamill**

الإزالة والإعفاء

1. في لوحة المعلومات، وفي جدول الزيارات، حدد سطرًا من الجدول حيث توجد علامة الإدراج على



- القائمة المحظورة وانقر فوق
2. في مربع حوار **البيانات الشخصية** انقر فوق التالي:
 - **إزالة** لإزالة الزائر من قائمة الحظر بشكل نهائي.
 - **إعفاء** للإبقاء على الزائر على قائمة الحظر مع السماح بتعيين بطاقة لهذه الزيارة فقط.
 3. أكد إجراءك في النافذة المنبثقة.

5.3.10

الحفاظ على ملفات تعريف الزائرين

يحتفظ النظام بملفات تعريف الزائرين إلى أن يحذفها الزائرون أنفسهم أو موظفو الاستقبال أو المسؤولون.

بعد فترة احتفاظ محددة في إعدادات النظام (القيمة الافتراضية 12 شهرًا)، يحذف النظام سجلات الزيارة. عندما يبتكر زائر أو موظف استقبال ملف تعريف زائر جديد، يتلقى ملف التعريف رمزًا فريدًا من حروف وأرقام. يستطيع الزائرون تسجيل الدخول باستخدام هذا الرمز عند كشك الزائرين وبذلك يحصلون على إمكانية الوصول للحفاظ على ملفات تعريفهم.

إشعار!

حماية معرفات الزائرين
 قم بحماية معرفات الزائرين بعناية من الوصول غير المصرح به لأنها توفر إمكانية الوصول إلى البيانات الشخصية.



5.3.11

عرض سجلات الزيارات



1. في لوحة المعلومات، وفي جدول الزيارات، حدد سطرًا من الجدول وانقر فوق
 2. في مربع حوار **البيانات الشخصية** انقر فوق **التالي**
 3. في مربع حوار **الزيارة الحالية**، انقر فوق **إظهار كل الزيارات**
- يعرض مربع حوار **الزيارة الحالية** قائمة بالزيارات السابقة.

المستضيف

5.4

المستضيفون موظفون يتلقون الزيارات. يمكنهم تسجيل مواعيدهم وتصفح النظام للاطلاع على تفاصيل الزائرين وسجلات زيارتهم: السابقة والحالية والمستقبلية.

تسجيل الدخول إلى دور المستضيف

5.4.1

1. في مستعرضك، افتح https://<My_VisMgmt_server>:5706/main / لشاشة تسجيل الدخول.
2. قم بإدخال اسم المستخدم لحساب لديه الحقوق المطلوبة لدورك.
3. راجع مسؤول النظام لديك إذا لم يكن لديك حساب.
3. أدخل كلمة المرور.
4. انقر فوق **تسجيل الدخول**.

البحث والتصفية

5.4.2

يحتوي شريط أدوات لوحة المعلومات المستضافة على الوظائف التالية:

الوظيفة	التسمية
إجمالي عدد الزيارات (N) (كل زيارة عبارة عن صف في الجدول).	1 N من الإدخالات
ابحث عن نص اعتباطي في الزيارات في الجدول	2 بحث
اعرض الزيارات التي تمت إضافتها مؤخرًا إلى الجدول.	3
افتح مربع حوار لتحديد معايير التصفية	4
أعد ضبط الجدول على عرضه الافتراضي واسترجع كل عوامل التصفية.	5
افتح مربع حوار لإنشاء إدخال لزيارة جديدة في الجدول	6

بحث

للبحث في الأسماء والمستضيفين، قم بإدخال نص من الحروف والأرقام في مربع البحث واضغط على زر الإدخال.

التصفية

- لترى الزيارات الأقرب إلى الوقت الحالي، انقر فوق **الأحدث**
- لبناء عامل تصفية مركب من حالة الزيارة وتواريخ تسجيل الوصول وتسجيل المغادرة وأرقام البطاقات، انقر فوق **عامل التصفية**.
- أدخل معايير التصفية المرغوب فيها في مربع الحوار المنبثق

- انقر فوق **تطبيق**
- يختصر النظام جدول الزيارات ليقصر على مواعيد الزيارات التي تحقق معايير عامل التصفية.
- لمذف كل معايير التصفية، انقر فوق **إعادة تعيين**

5.4.3

تسجيل الزيارات

لتسجيل موعد زيارة من زائر لأول مرة:
في لوحة معلومات VisMgmt في شريط الأدوات فوق جدول الزيارات.



1. انقر فوق لإضافة صف إلى جدول الزيارات.
 2. في مربع حوار **البيانات الشخصية** وفي قسم **المعلومات العامة** قم بإدخال البيانات التي يتطلبها موقعك من الزائرين.
 3. في قسم **تفاصيل الزيارة** أدخل التفاصيل المطلوبة، وهي عادة الوقتان المتوقعان للوصول والمغادرة، إلى جانب سبب الزيارة.
 4. انقر فوق **حفظ** لحفظ موعد الزيارة.
- تظهر الزيارة على لوحة المعلومات على شكل سطر في جدول الزيارات.

5.4.4

نسخ مواعيد الزيارات

لجدولة موعد آخر مع الزائر نفسه

1. ائثر في لوحة معلومات VisMgmt على موعد قائم مع الزائر نفسه في جدول الزيارات.



2. انقر فوق أيقونة الأصغر في نهاية الصف.
 3. في مربع حوار **البيانات الشخصية** وفي قسم **تفاصيل الزيارة** أدخل التفاصيل المطلوبة، وهي عادة الوقتان المتوقعان للوصول والمغادرة، إلى جانب سبب الزيارة.
 4. انقر فوق **حفظ** لحفظ موعد الزيارة.
- تظهر الزيارة على لوحة المعلومات على شكل سطر في جدول الزيارات.

5.5

زائر

يستطيع الزائرون استخدام النظام في وضع الكشك في المقر لإنشاء ملفات تعريفهم والتوقيع على المستندات المطلوبة قبل الانتقال إلى الاستقبال للحصول على بطاقات الزائرين الخاصة بهم.

5.5.1

مقدمة إلى وضع الكشك

- عادةً ما يسجل الزائرون زيارتهم ويقومون بإنشاء ملفات تعريفهم على كمبيوتر مفتوح للوصول إليه في منطقة الاستقبال في الموقع الفاضل للتحكم في الوصول. لأسباب أمنية، يعمل مستعرض الويب في الكمبيوتر في وضع الكشك، وهو ما يسمح فقط بالوصول إلى VisMgmt، وليس إلى عدة علامات تبويب أو إعدادات المستعرض أو نظام تشغيل الكمبيوتر. تقدم كل المستعرضات المدعومة وضع الكشك، لكن تكوينه الدقيق يعتمد على المستعرض.
- يدير كمبيوتر الكشك الوظيفة الإضافية **Bosch Peripheral Devices**، مما يسمح باتصالاته الفعلية بالأجهزة الطرفية لقراءة البطاقات والمسح الضوئي لمستندات الهوية والمسح الضوئي للتوقيعات.
- عنوان URL لوضع الكشك هو `https://<My_VisMgmt_server>:5706`
 - في المقابل، عنوان URL لتسجيل الدخول كمسؤول أو موظف استقبال أو مستضيف هو `https://<My_VisMgmt_server>:5706/main`

إنشاء ملف تعريف لزائر: تسجيل الوصول الذاتي

5.5.2

الزائرون لأول مرة

لاحظ أن الإجراء الدقيق يعتمد على الأجهزة الطرفية المتوفرة لكمبيوتر الكشك، مثل الماسحات الضوئية للمستندات والتوقيعات وكاميرات التصوير.

1. في شاشة الترحيب في كمبيوتر الكشك، انقر فوق **المتابعة من دون معرف الزائر**.
2. في الشاشة التالية، انقر فوق **تسجيل الوصول الذاتي**.
3. في الشاشة التالية، حدد **المسح الضوئي للمستند**.
4. اتبع التعليمات التي تظهر على الشاشة لمعرفة المتطلبات الخاصة بالموقع، مثل:
 - المسح الضوئي لمستندات الهوية،
 - التوقيع على أي مستندات قانونية أخرى مطلوبة،
 - التقاط صورة فوتوغرافية.
5. يعرض النظام المعلومات التي تم جمعها لك لكي تصححها وتكملها.
6. يسأل النظام عما إذا كنت ستفرض مصادقات خاصة على الوصول ويبلغ مكتب الاستقبال بهذا عند الحاجة.
7. في نهاية عملية تسجيل الوصول، تعرض الشاشة معرف زائر متفردًا. خذ هذا المعرف إلى مكتب الاستقبال لتتلقى بطاقتك كزائر.

إشعارًا!

معرف الزائر المتفرد الخاص بك

اكتب معرفك كزائر بعناية وقم بحمايته من الاستخدام غير المصرح به. إنه يمنح إمكانية الوصول إلى ملف تعريفك كزائر. يمكنك استخدامه لتسجيل الدخول على كمبيوتر الكشك مما يؤدي إلى تسريع عملية تسجيل وصولك التالية.



الزائرون المتكررون

1. قم بتسجيل الدخول من الكشك باستخدام معرفك المتفرد كزائر.
2. يعرض النظام المعلومات التي تم جمعها لك لكي تصححها وتكملها عند الحاجة.
3. اتجه إلى مكتب الاستقبال لتتلقى بطاقتك كزائر.

اعتماد مُثبتي أجهزة قراءة الوصول إلى الأجهزة المحمولة

5.6

المقدمة

يستخدم مُثبتي قارئ الوصول إلى الأجهزة المحمولة Bosch Setup Access في المسح الضوئي للقارئ وتكوينها عبر BLE .

يرسل المشغلون المعتمدون لـ **إدارة بيانات الاعتماد** و **Visitor Management** بيانات اعتماد افتراضية إلى تطبيق المثبت، لتحويل المثبت. يتناول هذا القسم هذا الإجراء.

الشروط الأساسية

- تم تثبيت Mobile Access وتكوينه على نظامك.
- راجع القسم ذي الصلة في فصل التثبيت من هذا المستند للحصول على إرشادات.
- تأكد من أن المُثبتي الذي يتلقى التفويض قد قام بتثبيت Bosch Setup Access، وأنه قيد التشغيل على جهازه الذكي.
- راجع القسم ذي الصلة في فصل التثبيت من هذا المستند للحصول على إرشادات.

الإجراء

1. في القائمة الرئيسية، انقر فوق  لفتح مربع الحوار **إعداد المثبت**.

2. انقر فوق **إضافة** لإضافة مثبت إلى القائمة، أو  لحذف أحد المثبتين الحاليين
- تظهر النافذة المنبثقة **إضافة مثبت**.

3. في النافذة المنبثقة **إضافة مثبت**، أدخل التفاصيل التي تطلبها، على سبيل المثال:
- الأسماء الشخصية واسم الشركة وعنوان البريد الإلكتروني ورقم الهاتف



- ملاحظة: يمكنك النقر فوق **لتعديل التفاصيل الخاصة بالمثبت المحدد في وقت لاحق**
4. انقر فوق **التالي**
5. حدد إحدى الأيقونات الكبيرة للخيارات:
- **رمز الاستجابة السريعة**
أو
- **بريد الدعوة**
6. إذا حددت الخيار **رمز الاستجابة السريعة**:
- يعرض النظام رمز الاستجابة السريعة
- يقوم الشخص بمسح رمز الاستجابة السريعة باستخدام تطبيق Mobile Access على أجهزته المحمولة
- يؤدي هذا إلى إكمال عملية تسجيل المثبت
- يمكن الجهاز المحمول من البحث عن أجهزة قراءة الوصول إلى الأجهزة المحمولة وتكوينها بواسطة BLE، طالما أن التطبيق قيد التشغيل
7. إذا حددت الخيار **بريد الدعوة**:
- بشكل افتراضي، يحدد البرنامج عنوان البريد الإلكتروني المحدد للشخص المحدد. أدخل عنوان بريد إلكتروني بديلاً إذا لزم الأمر
- يرسل النظام بريداً إلكترونيًا إلى العنوان المحدد
- يتسلم الشخص البريد الإلكتروني على جهازه المحمول، والذي يقوم بتشغيل Bosch Setup Access
- يفتح الشخص الارتباط في البريد الإلكتروني
- يؤدي هذا إلى إكمال عملية تسجيل المثبت
- يمكن الجهاز المحمول من البحث عن أجهزة قراءة الوصول إلى الأجهزة المحمولة وتكوينها بواسطة BLE، طالما أن التطبيق قيد التشغيل

إعادة إرسال الدعوات

1. في مربع الحوار "إعداد المثبت"، حدد المثبت المطلوب
2. انقر فوق  في نفس السطر، لإعادة إرسال التفويض إلى المثبت المحدد عن طريق رمز الاستجابة السريعة أو البريد الإلكتروني.
- ملاحظة:** لا يمكنك إعادة إرسال التفويض إلا إذا لم يتم المثبت بتنشيطه بعد.

5.6.1

إعادة تعيين أجهزة قراءة Mobile Access

قد يصبح من الضروري إعادة تعيين أجهزة القراءة للوصول إلى إعدادات المصنع الافتراضية لتمكين إعادة التكوين الخاصة بها.
على سبيل المثال، سيلزم إعادة تعيين أجهزة القراءة هذه إذا احتاج المثبت إلى إعادة تكوين أجهزة قراءة Mobile Access التي تم تكوينها بالفعل لموقع مختلف.
راجع دليل قارئ LECTUS select للحصول على وصف لكيفية إعادة تعيين القارئ، باستخدام مفاتيح DIP الخاصة به.

5.7

استخدام تطبيقات Mobile Access على الأجهزة المحمولة

ملاحظة: تم تناول استخدام تطبيقات Bosch Mobile Access بالتفصيل للمستخدمين المعنيين في أداة **مستخدم سريعة** منفصلة. تتوفر هذه المستندات من كتالوج منتجات Bosch عبر الإنترنت.

المقدمة

توفر Bosch التطبيقات التالية للوصول عبر الأجهزة المحمولة

- Bosch Mobile Access: تطبيق حامل البطاقة لتخزين بيانات الاعتماد الافتراضية ونقلها عبر Bluetooth إلى القراء الذين تم تكوينهم للوصول عبر الهاتف المحمول. ثم يمنع هذا القارئ الوصول أو يرفضه اعتمادًا على ما إذا كانت إحدى بيانات الاعتماد المخزنة للتطبيق صالحة له.
- Bosch Setup Access: تطبيق مثبت لفحص القراء وتكوينهم عبر Bluetooth. المشغلون المعتمدون Visitor Management و Credential Management يمكنهم إرسال بيانات اعتماد افتراضية لكل من تطبيقات حامل البطاقة والمثبت.

إشعار!

هام: لا تتم بتشغيل تطبيقات حامل البطاقة والمثبت في الوقت ذاته تأكد من عدم استخدام أي شخص لتطبيق المثبت عندما يكون تطبيق حامل البطاقة قيد الاستخدام، والعكس صحيح.



تعيين حدود RSSI في تطبيق Setup Access

5.7.1

المقدمة

يمكن اعتبار حد RSSI ونطاق BLE مفاهيم متكافئة تقريبًا في سياق Bosch Mobile Access. تنقل أجهزة Mobile Access إشارات BLE إلى القراء القريبين. يعد إعداد حد RSSI لكل قارئ جزءًا مهمًا من تكوين القارئ. هذا الحد هو الحد الأدنى لقوة إشارة BLE، المقاسة بوحدة dBm، والتي يقبلها القارئ (R) كطلب للدخول. على القارئ أن يتجاهل كل الإشارات الأضعف من BLE.



يمكن أن تختلف قيم RSSI بشكل كبير بناءً على العديد من العوامل، بما في ذلك نوع جهاز الإرسال ومستوى البطارية والمادة وسمك الحوائط المجاورة. لا توجد علاقة خطية بين قيمة RSSI والمسافة بين المرسل والمستقبل.

لهذا السبب، يوفر تطبيق Setup Access أداة لقياس RSSI للقارئ من الموقع الحالي للجهاز المحمول. يتناول الإجراء أدناه كيفية استخدام هذه الأداة.

استخدم تطبيق Setup Access لتخزين هذه القيمة في تكوين القارئ عندما تعثر على قيمة حد مناسبة لنطاق BLE.

الإجراء

قم بتكوين نطاق BLE باستخدام أحد الخيارين التاليين، A أو B:

أ: استخدام قيم RSSI التي يعكسها القارئ

1. ضع نفسك أمام القارئ، في النقطة التي تتوقع أن يكون فيها مستخدم بيانات اعتماد الهاتف المحمول.

2. انقر فوق **التحقق من النطاق الحالي واستخدامه**

- ستظهر رسالة منبثقة. اضغط على **موافق**

3. ستظهر قيمة RSSI.

- إجراء موصى به: كرر هذه الخطوة عدة مرات من نفس الموضع، للحصول على انطباع عن درجة التباين في قوة الإشارة المتصورة.

4. عندما تجد قيمة حد مناسبة، انقر فوق **حفظ**.

ب: تعيين حد RSSI يدويًا

1. أدخل قيمة في حد RSSI.
2. انظر جدول الحدود النموذجية أدناه
اضغط على **حفظ**

قيم الحدود النموذجية (تقريبية فقط):

حد RSSI المقترح	المسافة المتوقعة من الجهاز المحمول إلى القارئ
30-...40 ديسيبل	القريب (5 - 10 سم)
50-...60 ديسيبل	المتوسط (0.5 - 2 م)
70-...90 ديسيبل	البعيد (< 2 م)

إشعار!

يمكن أن تختلف قيم RSSI بشكل كبير بناءً على العديد من العوامل، بما في ذلك نوع جهاز الإرسال ومستوى البطارية والمادة وسمك الحوائط المجاورة.



المصطلحات

ACS

اسم عام لنظام التحكم في الوصول من Bosch، على سبيل المثال AMS (Access Management System) أو ACE (BIS Access Engine).

BLE

تعتبر Bluetooth Low Energy تقنية شبكة لاسلكية توفر نطاق اتصالاً مشابهاً لـ Bluetooth، ولكن مع استهلاك أقل للطاقة.

FQDN

اسم المجال المؤهل بالكامل هو اسم مجال شبكة يعبر عن موقعه المطلق في التسلسل الهرمي لـ "نظام اسم المجال" (DNS).

OSDP

يمثل Open Supervised Device Protocol "بروتوكول الجهاز الخاضع للإشراف المفتوح" هو معيار اتصالات التحكم في الوصول، تم تقديمه في عام 2011 من قبل "جمعية صناعة الأمان" (SIA). يوفر مزايا مقارنة بالبروتوكولات القديمة في مجالات التشفير والقياسات الحيوية وسهولة الاستخدام والتشغيل البيئي.

RSSI

مؤشر قوة الإشارة المستقبلية (RSSI) هو قوة الإشارة التي يراها جهاز الاستقبال، وتُقاس بوحدة الديسيبل. تعرض الأجهزة المحمولة عادةً RSSI بواسطة رسم شريطي يمثل قوة الإشارة.

المستضيف

في سياق إدارة الزائرين، المستضيف هو متلقي الزيارة، أي أنه الشخص الذي يستقبل الزائر.

الوصول عبر المحمول

التحكم في الوصول إلى الأشخاص الذين يستخدمون بيانات اعتماد افتراضية مخزنة على أحد الأجهزة المحمولة مثل الهاتف الذكي للشخص.

وضع الكشك

وضع حظر شديد في استخدام المتصفح يتيح عادةً الوصول فقط إلى تطبيق ويب واحد وليس إلى إعدادات المتصفح أو عدة علامات تبويب أو نظام تشغيل الكمبيوتر.

.Bosch Security Systems B.V

Torenallee 49

BA Eindhoven 5617

Netherlands

www.boschsecurity.com

Bosch Security Systems B.V., 2023 ©